



# HENDI

Tools for Chefs



DIGITALE VERSION



## KATALOG 2024 | 2025

TÖPFE, PFANNEN  
GN-BEHÄLTER



MESSER  
KÜCHENARTIKEL



EISCREME  
BACKEN



LEBENSMITTEL-  
VERARBEITUNG



VAKUUM-  
VERPACKUNG



THERMISCHE  
VERARBEITUNG



ÖFEN  
BLECHE



PIZZA, PASTA  
KEBAB



KÜHLUNG



TISCHARTIKEL



BUFFET



BAR



KAFFEE  
HEISSGETRÄNKE



THERMOBOXEN  
TRANSPORTWÄGEN



GESCHIRRSPÜLER  
HYGIENE



MÖBEL



BBQ







# HENDI

Tools for Chefs

## SORTIMENTSKATALOG 2024 | 2025

Alle genannten Preise sind empfohlene Verkaufspreise ohne Mehrwertsteuer und ab September 2024 in Österreich gültig. HENDI behält sich das Recht vor, die Verkaufspreise bzw. unverbindlichen Preisempfehlungen nach Bedarf zu ändern. Aus den in diesem Katalog genannten Preisen können keine Rechte abgeleitet werden. Die neuesten Preisinformationen finden Sie im digitalen Katalog online oder beim HENDI-Vertriebspartner Ihres Vertrauens.

# HENDI - Tools for Chefs

## Die besten Tools für Ihre Küche.

Wir haben die besten Tools für die Hotel- und Gastronomiebranche und sind stets bestrebt, professionelles Equipment auf zuverlässig hohem Qualitätsniveau anzubieten. Unsere globale Ausrichtung und mehr als 90 Jahre Branchenerfahrung machen HENDI zu einem Unternehmen, das den neuesten Trends folgt, stets innovativ bleibt und trotzdem nie die Bedürfnisse seiner Kunden aus den Augen verliert.

Wir sind da, wo Köche, Gastronomen, Hoteliers, Barkeeper, Pâtisseries und viele mehr uns brauchen. Kurzum: ein zuverlässiger Partner für Ihr Unternehmen - und wir freuen uns, Ihnen in diesem Katalog mehr als 3.000 professionelle Tools for Chefs, darunter viele Neuheiten und Bestseller, näher vorstellen zu dürfen.





# HENDI

Tools for Chefs

## ■ HENDI Niederlande

Innovatielaan 6,  
6745 XW De Klomp, Niederlande  
T: +31 317 68 10 40  
F: +31 317 68 10 45  
info@hendi.eu

## ■ HENDI Polen

ul. Firmowa 12,  
62-023 Robakowo, Polen  
T: +48 61 658 70 00  
F: +48 61 658 70 01  
info@hendi.pl

## ■ HENDI Griechenland

5 Metsovou Str., 18346 Moschato,  
Athen, Griechenland  
T: +30 210 483 97 00  
F: +30 210 483 97 10  
office.greece@hendi.eu

## ■ HENDI Österreich

Ehring 15  
5112 Lamprechtshausen, Österreich  
T: +43 6274 200 10 0  
F: +43 6274 200 10 20  
office.austria@hendi.eu

## ■ HENDI Italien

Via Leonardo da Vinci 4,  
39100 Bozen (BZ), Italien  
T: 800 727 483  
office.italy@hendi.eu

## ■ HENDI Spanien

Polígono Campollano Calle B, 120  
02007 Albacete, Spanien  
T: +34 967 48 61 93  
espana@hendi.eu

## ■ HENDI Rumänien

Str. Sânzieni FN, DE 305, 507075,  
Ghimbav, Braşov, Rumänien  
T: +40 268 320 330  
F: +40 268 320 335  
office@hendi.ro

## ■ HENDI Hong Kong

1201, 12/F, Exchange Tower  
33 Wang Chiu Road, Kowloon Bay  
Hong Kong  
info-hk@hendi.eu



Scannen, um  
unser Firmenvideo  
zu sehen

HENDI  
Spanien

HENDI  
Niederlande

HENDI  
Italien

HENDI  
Österreich

HENDI  
Polen

HENDI  
Griechenland

HENDI  
Rumänien

Am Cover des Sortimentskatalogs 2024: Chef for HENDI Fabian Lehner.

## Auf Umwegen zur großen Leidenschaft

**Authentisch, charismatisch und mit Mut zur Veränderung: Fabian Lehner ist ein Küchenvirtuose mit viel Leidenschaft für seinen, auf Umwegen entdeckten, Traumberuf. Er setzt auf Regionalität und frische Zutaten und verliert dabei nie den Blick für kulinarisch kreative Einzigartigkeiten. Er erfindet sich und seine Küche stets neu, überschreitet gerne die Grenzen des Mainstreams und gesteht sich Fehler ein. Ein Quereinsteiger mit Profil und dem Gespür für das gewisse gastronomische Etwas.**

1994 in Oberösterreich geboren, schließt Fabian Lehner erst eine technische Ausbildung ab, um dann ein Studium der Volkswirtschaftslehre in Wien zu beginnen. Schon bald entdeckt er seine Leidenschaft für das Kochen und tauscht Lehrgen Kochbuch und Hör- gegen Speisesaal. 2018 macht er seine Koch-Ausbildung im Hotel Imperial in Wien, gewinnt den renommierten Amuse-Bouche Wettbewerb und beginnt anschließend seine Kochkarriere mit Stationen in der Sternegastronomie in Österreich, Frankreich

und Italien. Dort lernt er, viel Wert auf regionale Zutaten und unverfälscht einfache und trotzdem raffinierte Gerichte zu legen.

Sein Werdegang spiegelt sich konsequenterweise auch in seiner Küche wieder: regional, innovativ, unkompliziert, echt. Bodenständig und doch in der Welt zuhause, von vielen Faktoren inspiriert und trotzdem unbeeindruckt. Fabian Lehner verbindet altbewährte Küchenklassiker mit neuen Ansätzen. Er lässt nichts weg, was es braucht, und fügt nichts hinzu, was keinen relevanten Mehrwert bietet. So zaubert er seinen Gästen kulinarisch einzigartige Momente auf den Teller und ein Lächeln in die Gesichter.

**HENDI wäre nicht HENDI, würden wir nicht auf spannende Persönlichkeiten und Talente setzen und neue Wege beschreiten. Kein grauer Alltag, sondern Professionalität, Authentizität und Innovationsgeist. Neue Maßstäbe setzend und erfrischend anders. Wir dürfen vorstellen: Fabian Lehner und HENDI.**







reddot winner 2024



## HENDI UNIQ gewinnt den Red Dot Award 2024

**Wir sind stolz, dass die innovative HENDI UNIQ-Kollektion von Chafing Dishes und Suppenkesseln, die in Zusammenarbeit mit dem renommierten niederländischen Industriedesigner Robert Bronwasser entworfen wurde, den prestigeträchtigen Red Dot Award 2024 für Produktdesign in der Kategorie Gastronomiegeräte erhalten hat.**

Seit über 60 Jahren werden mit den Red Dot Awards herausragende Leistungen in den Bereichen Produktdesign, Innovation und Funktionalität ausgezeichnet. Unsere preisgekrönten Produkte setzen neue Maßstäbe in der Gastronomie und schaffen einzigartige Buffet-Arrangements.

Doch die von HENDI und Robert Bronwasser entworfene UNIQ-Serie, bietet nicht nur ein verbessertes Speiseerlebnis, sondern trägt auch zu mehr Nachhaltigkeit in der Gastronomie bei. So war die Jury besonders davon begeistert, dass HENDI UNIQ, eine sparsame und energieeffiziente Alternative zu herkömmlichem Buffetbedarf darstellt und dabei perfekt auf die Bedürfnisse der Gastronomie zugeschnitten ist.

**Diese Auszeichnung zeigt, dass wir mit unserem Engagement, innovative, qualitativ hochwertige und auch nachhaltige Produkte liefern, die den stets wandelnden Bedürfnissen der HORECA-Branche gerecht werden.**



# Für jedes Bedürfnis die richtige Lösung: HENDI Profi-, Kitchen- und Budget Line

Jede Produktlinie erfüllt unterschiedliche Anforderungen und ist somit ideal auf verschiedenste Bedürfnisse im Gastronomiebereich ausgerichtet.



## PROFI LINE

Von Küchenprofis empfohlen, ideal für den intensiven, anspruchsvollen Küchenalltag. Mit Hilfe hochwertigster Materialien und Komponenten gefertigt, mit einem optisch ansprechenden Finish versehen und für die langfristige und trotzdem wartungsarme Nutzung unter härtesten Küchenbedingungen konzipiert.

## KITCHEN LINE

Getrimmt auf Effektivität besticht diese Linie durch einen klaren Fokus auf das bestmögliche Preis-/ Leistungsverhältnis. Für den regelmäßigen und durchaus anspruchsvollen Alltagsgebrauch bestimmt und für garantiert zuverlässige und konstant gute Kochergebnisse entworfen.

## BUDGET LINE

Kosteneffizienz pur für den regelmäßigen Einsatz in der Profiküche. Fokus auf wesentliche Funktionen, standardisierte Produktionsprozesse und ein einfacheres Finish. Trotzdem bleibt der Anspruch der gleiche: Tools for Chefs für die regelmäßige professionelle Nutzung.

**Alle Linien erfüllen selbstverständlich die vorgeschriebenen Sicherheits- & Qualitätsstandards und müssen darüber hinaus den strengen, internen Richtlinien von HENDI entsprechen.**

# Immer up to date!

Unser Sortimentskatalog ist auch online verfügbar und bietet viele tolle Features:

- + praktische Suchfunktion
- + intuitive Navigation
- + einfaches Teilen.

Aber vor allem eines: **immer die aktuellsten Preise.**

Einfach QR-Code scannen und Seite unter Favoriten abspeichern.



Scannen und entdecken



## WILLKOMMEN ZUM DIGITALEN HENDI-KATALOG

INTUITIV / PRAKTISCH / NACHHALTIG

+ EINFACHE NAVIGATION



+ DIREKTVERLINKUNGEN ZU DEN KAPITELN



+ PRAKTISCHE SUCHFUNKTION



+ ZUSÄTZLICHE ZUFÜHRUNG ZU DEN PRODUKTEN, BILDER UND VIDEOS



+ EIGENEN KATALOG ERSTELLEN

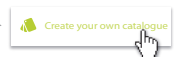

+ MIT EINEM KLICK TEILEN





TÖPFE, PFANNEN  
GN-BEHÄLTER

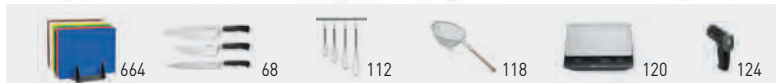

MESSER  
KÜCHENARTIKEL



EISCREME  
BÄCKEN



LEBENSMITTEL-  
VERARBEITUNG



VAKUUM-  
VERPACKUNG



THERMISCHE  
VERARBEITUNG

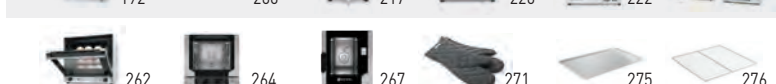

ÖFEN  
BLECHE

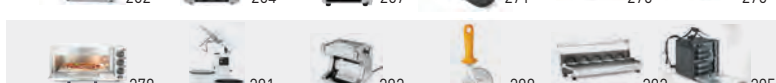

PIZZA, PASTA  
KEBAB



KÜHLUNG



TISCHARTIKEL



BUFFET

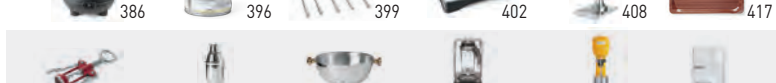

BAR



KAFFEE  
HEISSGETRÄNKE



THERMOBOXEN  
TRANSPORTWÄGEN

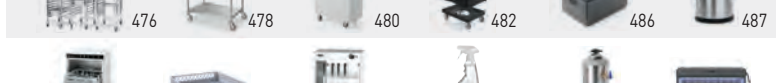

GESCHIRRSPÜLER  
HYGIENE



MÖBEL

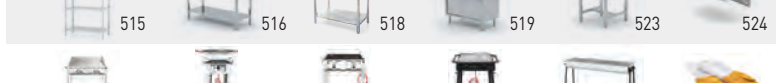

BBQ



# Produktneuheiten 2024

Gusseisentopf  
Seite 39



Gusseisen-  
Grillpfanne  
Seite 38



Japanischer  
Schärfstein  
Seite 87



Eierbehälter  
HENDI OVOBOX 120  
Seite 60



Holzfasern-Schneidbrett  
Seite 65



Messerset - 4-teilig  
Seite 79

Rührschüssel  
mit Silikonboden  
Seite 114



Japanische Mandoline  
HENDI Shōgun 將軍  
Seite 93

**NEW**



Digitales  
Thermometer  
mit klappbarer  
Sonde  
Seite 126

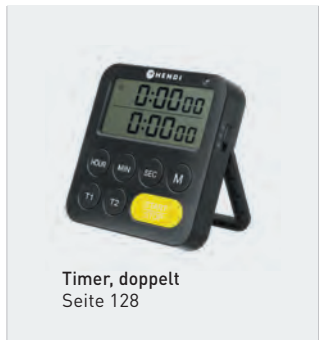

Timer, doppelt  
Seite 128



Mehlsieb  
Seite 149

Gitarrenscheider  
einzeln  
Seite 158



Fritteuse XL  
mit Ablasshahn  
HENDI GOLIATH  
Seite 214



Stabmixer  
kabellos Smart  
Pressure  
Seite 177

Flexible  
Wärmelampe  
Seite 199



# Produktneuheiten 2024



Set: Induktions-  
kocher 3500W +  
Stielkasserolle +  
Bratpfanne  
Seite 204



Set: Bain-Marie  
HENDI Ranger +  
3x GN 1/3 Behälter  
mit Deckel  
Seite 209



Sous-Vide  
Kochkugeln –  
500 Stück  
Seite 227



Grillplatte  
Kitchen Line  
Seite 221



Toaster  
4-fach  
Seite 240

Einhänge-Sous-  
Vide-Gerät HENDI  
MASTERVIDE  
Seite 227



Konvektions-Dampfgarer  
Touch 5 x GN 2/3  
Seite 267



GN1/1 Aluminium-  
schalen mit Anti-  
haftbeschichtung  
CONVECTOMAT  
Seite 273

HENDI Pizzer  
Pizzaschneider  
Seite 288



Ascheschaufel  
Seite 285



Pizzateller Recipe  
Collection Rot  
Seite 293



Pizzateig-Box  
GN1/1  
Seite 283

**arktic**  
PROFESSIONAL COLD STORAGE



Fleischreifeschrank  
Seite 305

Eiswürfelbereiter  
Seite 319



# Produktneuheiten 2024



Brotkorb  
Seite 359



Dekorative Schale  
aus Olivenholz  
Seite 338

Milchkännchen  
mit Maß  
Seite 367



Zitruspresse  
Seite 447



Aschenbecher  
mit Trichter  
Seite 383

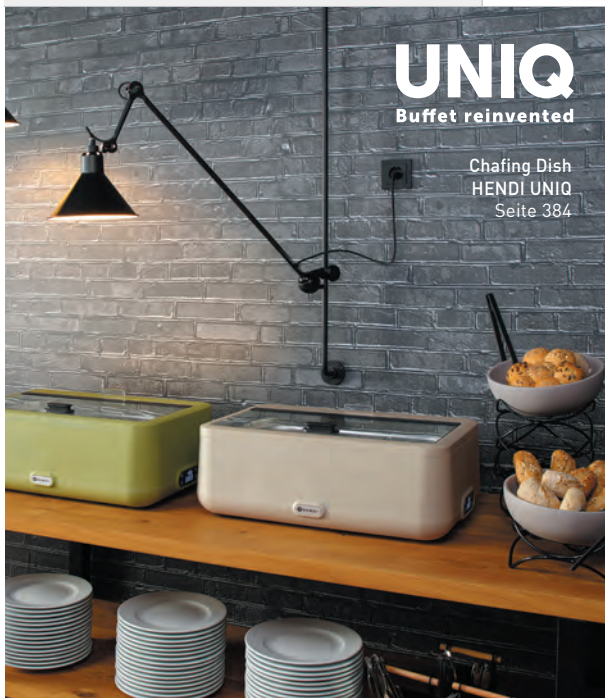

**UNIQ**  
Buffet reinvented

Chafing Dish  
HENDI UNIQ  
Seite 384



**BARUP**  
BARWARE

Flaschenöffner  
Seite 426



**BARUP**  
BARWARE

Französischer  
Korkenzieher  
Seite 427





Hawthorne-Barsieb  
Seite 432



**BARUP**  
FORWARD

Vakuum-Wein-  
pumpe inkl.  
Verschlüssen  
Seite 444

Gläserspüler  
Seite 444

**BARUP**  
FORWARD



Digitaler  
Mixer  
Seite 451



Zitruspresse  
elektrisch  
Seite 448



**BARUP**  
FORWARD

Barkit  
Seite 439



Wasserspender  
Seite 471



Xantos Gasgrill  
schwarz  
Seite 538



## INHALTSVERZEICHNIS A-Z

|  |          |  |          |   |           |
|--|----------|--|----------|---|-----------|
| 4-flammiger Induktionsherd .....                                       | 195      | Aufsatz-Kühlvitrine 68 Liter .....                             | 310      | Barcaddy - 6 Fächer .....   | 442       |
| 3-Liter-Edelstahl-Saucenwärmer<br>mit Spender .....                    | 135, 249 | Aufsatz-Kühlvitrine 78 Liter .....                             | 311      | Barkit .....  | 439       |
| <b>A</b>   |          | Aufsatz-Kühlvitrine 98 Liter .....                             | 311      | Barlöffel .....   | 433       |
| Abdeckung für Zuckerwattemaschine .....                                | 248      | Aufsatz-Kühlvitrine Gastronorm<br>1/3 Arktic .....             | 304      | Barlöffel mit Stößel .....  | 433       |
| Abfalleimer rund .....   | 506      | Aufsatz-Kühlvitrine Gastronorm<br>1/4 Arktic .....             | 304      | Barmaß 25/35 ml .....   | 438       |
| Abfalleimer schmal .....   | 507      | Aufsatz-Salatvitrine .....                                     | 308      | Barmaß 25/50 ml .....   | 438       |
| Ablagefach für Kühl- und Gefrierschränke<br>2-türig Kitchen Line ..... | 303      | Aufschnittmaschinen Profi Line .. 172, 174                     | 172      | Barmitte .....  | 445       |
| Abmessungen der Gastronorm-<br>-Behälter .....                         | 44       | Aufschnittmaschine Profi Line 195 .....                        | 172      | Bar-Mixer .....   | 450       |
| Abräumwagen - 15 x 600x400 mm .....                                    | 476      | Aufschnittmaschine Profi Line 220 .....                        | 173      | Barsieb .....   | 434       |
| Abräumwagen - 15 x GN 1/1 .....  | 476      | Aufschnittmaschine Profi Line 250 .....                        | 172      | Barsieb konisch .....   | 434       |
| Abräumwagen - 7 x GN 1/1 .....   | 476      | Aufschnittmaschine Profi Line 300 .....                        | 173      | Barzubehörtasche .....  | 437       |
| Abräumwagen kompakt - 15 x GN 1/1 .....                                | 477      | Aufschnittmaschine Profi Line 220 rote<br>Sonderedition .....  | 174      | Becher .....  | 350       |
| Abstandhalter für Pizzen - 500 Stk .....                               | 287      | Aufschnittmaschine Profi Line 250 rote<br>Sonderedition .....  | 174      | Behälter, antihaftbeschichtet .....                                   | 47, 276   |
| Abtropfgitter .....  | 49       | Ausgießer .....  | 428      | Behälter für Standmixer BPA-frei .....                                | 451       |
| Abtropfmatte - 5 Stk .....   | 445      | Auslageplatte .....  | 320-321  | Beilagenschüssel .....  | 342       |
| Acryl-Pfeffermühle .....   | 375      | Auslageplatten Aluminium .....                                 | 320      | Besteckbehälter .....   | 373, 412  |
| Acryl-Salzmühle .....  | 375      | Auslageplatten Edelstahl .....                                 | 321      | Besteckbox .....  | 373       |
| Allzweckzange .....  | 106      | Auslageplatten Melamin .....                                   | 320      | Besteckhalter .....   | 412       |
| Aluminium-Aufbewahrungsregal .....                                     | 488      | Ausstechformset .....  | 155      | Besteckköcher .....   | 412, 503  |
| Aluminiumgussbratpfannen .....   | 32-33    | Austernmesser .....  | 84       | Besteckkorb .....   | 357, 503  |
| Aluminiumschaufel .....  | 102      | Austernmesser rund .....                                       | 84       | Bierabstreicher - 6 Stk .....   | 454       |
| Analoge Küchenuhr .....  | 128      | Auswurfsscheibe für Gemüseschneider .. 165                     | 165      | Biereimer .....   | 454       |
| Anrichteset, 6 Stück, satiniert .....                                  | 80       | <b>B</b>   |          | Bierglasträger .....  | 454       |
| Anrichteset, 6 Stück, schwarz .....                                    | 80       | Backbar-kühlschrank .....                                      | 315, 460 | Biertablett .....   | 413       |
| Antihaftmatte für Reiskocher .....                                     | 236      | Backblech .....  | 274      | Blech Convectomat Classic GN 1/1 .. 47, 272                           | 272       |
| Antritschmatte .....   | 66       | Backblech emailliert für Bake- und Grill-<br>Master Mini ..... | 537      | Blech Convectomat Classic GN 2/3 .. 47, 272                           | 272       |
| Antritsch-Serviertablett, rund .....                                   | 417      | Backblech für Öfen H90 und H90S .....                          | 263      | Blech für Eier, mit Antihafbeschichtung<br>Convectomat Eggplate ..... | 273       |
| Apfelentkerner .....   | 88       | Backblech GN 1/1 - mit 4 Aufkantungen .. 274                   | 274      | Bonhalteleiste .....  | 67        |
| Arbeitsische Selbstmontage<br>Kitchen Line .....                       | 516      | Backblech mit Antihafbeschichtung<br>Convectomat Bake .....    | 273      | Boston Shaker .....   | 437       |
| Arbeitstisch hochbelastbar .....                                       | 516      | Backblech mit Antihafbeschichtung<br>Convectomat Roast .....   | 273      | Boston Shaker Glas .....  | 437       |
| Arbeitstisch mit Regalboden -<br>geschraubt .....                      | 523      | Backblech perforiert .....                                     | 274      | Bratenschnur .....  | 97        |
| Arbeitstisch zentral .....   | 516      | Backblech perforiert GN 1/1 .....                              | 274-275  | Bratenthermometer mit Timer .....                                     | 125       |
| Aromatische Räucherchips .....   | 234      | Backblech perforiert GN 2/3 .....                              | 274-275  | Bratentopf - mit Deckel .....   | 28        |
| Aschenbecher .....   | 382      | Back- & Butterpinsel, flach - 2 Stk .....                      | 157      | Bratentopf - ohne Deckel .....  | 29        |
| Aschenbecher & Aschesammler .....                                      | 382      | Back- & Butterpinsel, flach, Silikon .....                     | 157      | Bratenswender .....   | 111       |
| Aschenbecher mit Aschebehälter .....                                   | 382      | Back- & Butterpinsel, Silikon .....                            | 157      | Bräter .....  | 31        |
| Aschenbecher mit Deckel .....  | 382      | Backformen aus Silikon .....                                   | 152      | Bratpfanne .....  | 34-36, 40 |
| Aschenbecher mit Rinne .....   | 382      | Backform rund .....  | 154      | Bratpfanne, antihaftbeschichtet -<br>ohne Deckel .....                | 27        |
| Aschenbecher mit Trichter .....  | 383      | Backmatte aus Silikon .....                                    | 155      | Bratpfanne - extra hoch Titanium<br>Professional .....                | 33        |
| Aschenbecher, schwarz .....  | 382      | Backsieb, rund .....   | 149      | Bratpfannen Aluminium "Marmor<br>Professional" .....                  | 34        |
| Aschenbecher zur Wandmontage .....                                     | 383      | Baguette-Backblech .....                                       | 275      | Bratpfannen Aluminium "Platinum<br>Professional" .....                | 35        |
| Ascheschaufel .....  | 285      | Baguette-Korb .....  | 358      | Bratpfannen Klassik .....   | 36        |
| Aufbewahrungsfaschen .....   | 430      | Bain-Marie-Topf .....  | 390      | Bratpfanne - ohne Deckel .....  | 27, 29    |
| Aufheizelement .....   | 484      | Bain-Marie Topf .....  | 31, 157  | Bratpfanne Titanium Professional .....                                | 33        |
| Auflaufförmchen .....  | 129, 355 | Bake- & Grill-Master .....                                     | 534      | Brennpaste für Brennpastenbehälter .. 398                             | 398       |
| Auflaufförmchen - 12 Stk .....   | 355      | Bake-Master Maxi .....   | 534      | Brennpastenbehälter - 2 Stk .....                                     | 398       |
| Aufsatz für Geschirrspülkorb .....                                     | 502      | Bake-Master Mini .....   | 534      | Brötchenhalter .....  | 321       |
| Aufsatz-Gefrierschrank 90 L .....                                      | 309      | Bankett-Tablett GN 1/1 mit glattem<br>Rand .....               | 413      | Brötchenstreicher - Wellenschliff .....                               | 88        |
| Aufsatzkühlvitrine .....   | 304      |  |          | Brotkorb .....  | 359       |
| Aufsatz-Kühlvitrine .....  | 309      |  |          | Brotkasten aus Olivenholz .....                                       | 338       |
| Aufsatz-Kühlvitrine 58 Liter .....                                     | 310      |  |          | Brotkorb, abgeschragt .....   | 356       |
| Aufsatz-Kühlvitrine 68 Liter .....                                     | 310      |  |          | Brotkorb-Display GN 1/2 .....   | 358       |

|   |          |
|---|----------|
| Brotkörbe .....                         | 358      |
| Brotkorb Gastronorm-Größe .....         | 359      |
| Brotkorb GN 1/1 .....                   | 358      |
| Brotkorb mit Beutel .....               | 357      |
| Brotkorb mit Rolltopf-Deckel .....      | 358      |
| Brotkorb, oval .....                    | 356, 358 |
| Brotkorb - oval .....                   | 360      |
| Brotkorb, rechteckig .....              | 356, 360 |
| Brotkorb - rund .....                   | 360      |
| Brot-Schneidbrett .....                 | 66       |
| Brottasche aus Papier .....             | 362      |
| Brottaschen .....                       | 362      |
| Brottaschen, rund .....                 | 362      |
| Buffetständer .....                     | 356      |
| Buffetständer - antirutsch .....        | 406      |
| Buffet-Tablets und -Hauben .....        | 402      |
| Buffet-Tisch .....                      | 420-421  |
| Buffettisch rund klappbar .....         | 423      |
| Bürsten für Gaspolierer - 2 Stück ..... | 500      |
| Butterroller - gezackt .....            | 88       |
| Butter- & Saucenschälchen - 3 Stk. .... | 355      |

## C

|  |                    |
|--|--------------------|
| Cannele Bordelais .....                        | 152                |
| Cappuccino-Tasse .....                         | 329, 331, 333, 335 |
| Catering-Marker .....                          | 57                 |
| Catering-Möbel zusammenklappbar .....          | 420                |
| Catering Sessel .....                          | 423                |
| Catering Sessel - schwarz .....                | 423                |
| Chafing Dish - 4er-Set .....                   | 388                |
| Chafing Dish Brennpaste .....                  | 396, 398           |
| Chafing Dish Brennpaste Eimer .....            | 398                |
| Chafing Dish Brennpaste - Flasche .....        | 398                |
| Chafing Dishes Profi Line .....                | 392, 394           |
| Chafing Dish Gastronorm 1/1 .....              | 388-389            |
| Chafing Dish Gastronorm 1/2 .....              | 390                |
| Chafing Dish GN 1/1, satiniert .....           | 393                |
| Chafing Dish GN 1/2, satiniert .....           | 393                |
| Chafing Dish GN 2/3, satiniert .....           | 393                |
| Chafing Dish GN 1/1, Spiegelglanz .....        | 394                |
| Chafing Dish GN 1/2, Spiegelglanz .....        | 394                |
| Chafing Dish GN 2/3, Spiegelglanz .....        | 394                |
| Chafing Dish-Heizelement .....                 | 391                |
| Chafing Dish HENDI UNIQ .....                  | 384-385            |
| Chafing Dish Pollina, elektrisch .....         | 387                |
| Chafing Dish Rolltop Gastronorm 1/1 .....      | 395                |
| Chafing Dish Rolltop - rund .....              | 395                |
| Chafing Dish - rund .....                      | 390                |
| Chafing Dish rund, satiniert .....             | 393                |
| Chafing Dish Servier- und Vorlegebesteck ..... | 399                |
| Chafing Dish, Set .....                        | 389                |
| Chafing Dish Tellano, elektrisch .....         | 387                |
| Chafing Dish Tesino, elektrisch .....          | 387                |
| Champagnerkühler .....                         | 440                |
| Chinesisches Sieb mit Masche, verstärkt .....  | 117                |
| Cobbler Shaker, 3-teilig .....                 | 436-437            |

|   |     |
|---|-----|
| Cocktailbecher .....                      | 436 |
| Cocktail-Stößel .....                     | 435 |
| Crème-Brûlée Brenner .....                | 129 |
| Crème-Kännchen .....                      | 366 |
| Crêpes-Pfanne .....                       | 36  |
| Crêpes Pfanne .....                       | 34  |
| Crêpes Pfanne Titanium Professional ..... | 33  |
| Crepesplatte .....                        | 248 |

## D

|  |         |
|--|---------|
| Deckel für Abfalleimer rund .....                              | 506     |
| Deckel für Gastronorm-Behälter .....                           | 47, 52  |
| Deckel für Geschirrspülkörbe .....                             | 503     |
| Deckel für Kochtöpfe .....                                     | 29      |
| Deckel mit Öffnung für 60 l Rechteckbehälter .....             | 507     |
| Deckel mit Spender für GN-Behälter, aus rostfreiem Stahl ..... | 51, 135 |
| Deckel Polycarbonat für Eiscreme Behälter .....                | 144     |
| Dekorationsset zum Füllen & Dekorieren .....                   | 163     |
| Dekorations-spritztüllen Blumen & Blüten .....                 | 162     |
| Dekorative Schale aus Olivenholz .....                         | 338     |
| Dekoriermesser .....   | 89      |
| Dekoriermesserset - 6-teilig .....                             | 80      |
| Delta .....  | 335     |
| Dicke .....  | 111     |
| Digitale Küchenuhr .....                                       | 128     |
| Digitaler Mixer .....  | 451     |
| Digitaler Mixer mit Schallschutzhaube .....                    | 450     |
| Digitales Thermometer mit klappbarer Sonde .....               | 126     |
| Digital-Waage 200 kg .....                                     | 121     |
| Dönergrill Gas Profi Line .....                                | 224     |
| Dönergrill und Dönermesser .....                               | 224     |
| Donut-Fritteuse .....  | 212     |
| Doppeldeckel-Pizzaofen 3000W .....                             | 278     |
| Doppelheimer mit Griff .....                                   | 354     |
| Doppelspültisch mit Regalboden Budget Line - geschraubt .....  | 518     |
| Doppelspültisch mit Regalboden - zur Selbstmontage .....       | 517     |
| Doppelspültisch mit Schrank - geschweißt .....                 | 519     |
| Dörrautomat Kitchen Line .....                                 | 210     |
| Dörrautomat Profi Line .....                                   | 211     |
| Dörrautomat Profi Line 10 Bleche .....                         | 211     |
| Dosenöffner .....  | 85      |
| Dosierpumpe für Brennpaste .....                               | 398     |
| Drahtbürste .....  | 541     |
| Drahtbürste - 2 Stk. .....                                     | 541     |
| Drahtbürsten-Set aus Messing und Edelstahl - 2 Stk. .....      | 541     |
| Drahtbürsten-Set, schmal - 3 Stk. ....                         | 541     |
| Drahtbürste Y-förmig .....                                     | 541     |
| Drahtkorb Basic, oval .....                                    | 361     |

|   |          |
|---|----------|
| Drahtkorb Deco, oval .....                              | 361      |
| Drahtkorb Deco, rechteckig .....                        | 361      |
| Drahtkörbe .....  | 361      |
| Drehbarer Kuchenständer .....                           | 406      |
| Dreieckiges Cocktailsieb .....                          | 432      |
| Dressingtopf .....                                      | 411      |
| Drückaschenbecher .....                                 | 382      |
| Druckregler 37 mbar .....                               | 537      |
| Druckregler 50 mbar .....                               | 197, 537 |
| Druck-Sprüngerät für Lebensmittel .....                 | 115      |
| Dunstabzugshaube Wandmontage .....                      | 524      |
| Durchlauf-Toaster, doppelt .....                        | 242      |
| Durchlauf-Toaster, einzeln .....                        | 242      |
| Durchreicheschränke mit Schiebetüren .....              | 524      |
| Durchreicheschrank mit Trennwand und Schiebetüren ..... | 524      |
| Dynamic devices .....                                   | 184      |

## E

|   |              |
|---|--------------|
| Edelstahlbecher für Milchshake-Mixer - Design by Bronwasser ..... | 143, 453     |
| Edelstahlpflege .....   | 509, 520     |
| Eierbecher - 6 Stk. ....  | 372          |
| Eierbehälter HENDI OVOBOX 120 .....                               | 60           |
| Eierlöffel - 6 Stk. ....  | 372          |
| Eierschneider - oval .....  | 87           |
| Eierschneider - rechteckig .....                                  | 87           |
| Eimer .....   | 100-101, 499 |
| Eimer mit Griff .....   | 101, 354     |
| Eimer mit verstärktem Boden .....                                 | 101          |
| Einbaurahmen für Induktionsheizplatte 800W .....                  | 205          |
| Einhängende Sous-Vide-Gerät HENDI Mastervide .....                | 227          |
| Einlegeboden für Schockfroster .....                              | 306          |
| Einschlagpapier, fett dicht .....                                 | 345          |
| Einschlagpapier, fett dicht - 500 Stk. ....                       | 345          |
| Einschlagpapier, fett dicht und vorgeformt - 150 Stk. ....        | 345          |
| Einstechthermometer .....   | 126          |
| Einzelspültisch - geschweißt .....                                | 521          |
| Einzel-Spültisch mit Ablage - Selbstmontage .....                 | 517          |
| Einzelspültisch mit Schrank - geschweißt, Tiefe 600 mm .....      | 519          |
| Einzelspültisch Budget Line - geschraubt .....                    | 521          |
| Eisbecher .....   | 368          |
| Eisbereiter für kugelförmiges Eis .....                           | 459          |
| Eiscremebehälter .....  | 145          |
| Eiscremebehälter Kitchen Line .....                               | 145          |
| Eiscreme-Behälter Polycarbonat .....                              | 144          |
| Eiscreme-Maschine .....   | 144          |
| Eiscremeportionierer .....  | 148          |
| Eiscremeportionierer Kitchen Line .....                           | 146          |
| Eiscremeportionierer Profi Line .....                             | 146          |
| Eiscremeportioniererspüle .....                                   | 147          |
| Eiscremeportionierer Stöckel .....                                | 146-147      |



|  |                    |
|--|--------------------|
| Eiscremeportionierer Stöckel, oval.....                        | 147                |
| Eiscremeschale Clown.....                                      | 341                |
| Eiscremespatel.....  | 148                |
| Eiscrusher.....  | 455                |
| Eiskübel.....  | 441                |
| Eiskübel doppelwandig.....                                     | 441                |
| Eislöffel Stöckel.....   | 148                |
| Eisschaufel.....   | 435, 457           |
| Eisschaufel geschlitzt.....                                    | 435, 457           |
| Eiswaffelständer.....  | 148                |
| Eiswürfelbereiter.....   | 319, 457, 459      |
| Eiswürfelform, edelsteinförmig.....                            | 456                |
| Eiswürfelform, kleine Würfel.....                              | 456                |
| Eiswürfelform, kugelförmig.....                                | 456                |
| Eiswürfelform mit Deckel.....                                  | 456                |
| Eiswürfelmaschine.....   | 319, 458           |
| Eiswürfelzange.....  | 435                |
| Eiswürfelzerkleinerer.....                                     | 455                |
| Elektrische Käseibe.....                                       | 280                |
| Elektrischer Fleischzartmacher.....                            | 168                |
| Elektrischer Milchaufschäumer.....                             | 467                |
| Elektrischer Wasserkocher.....                                 | 103                |
| Elektrischer Wasserkocher kabellos.....                        | 103                |
| Elektrischer Wasserkocher kabellos mit Temperaturregelung..... | 103, 469           |
| Elektrisches Kebabmesser.....                                  | 225                |
| Elektrisches Kebabmesser, kabellos.....                        | 225                |
| Elektrisches Sprühergerät für Lebensmittel.....                | 159                |
| Emalliert.....   | 350                |
| Emallierter Gusseisentopf.....                                 | 37                 |
| Energieersparnis.....  | 208, 475           |
| Entkalker-Konzentrat.....                                      | 508                |
| Entkalker-Pulver.....  | 508                |
| Entladetisch für Geschirrspüler.....                           | 522                |
| Entsafter.....   | 449                |
| Ergonomischer Antirutschgriff.....                             | 71, 73             |
| Ersatzklinge für Aufschnittmaschine.....                       | 173                |
| Ersatzklinge für Kebabmesser.....                              | 225                |
| Ersatzleuchte für Insektenvernichter.....                      | 513                |
| Ersatzmesser zu Grillplattenschaber 855201.....                | 220                |
| Ersatzteilset für Sahnespender.....                            | 139                |
| Erwärmt sich IN.....   | 239                |
| Espresso-Tasse.....  | 329, 331, 333, 335 |
| Etagere.....   | 407                |

## F

|  |          |
|--|----------|
| Farbcodierungsclips für HACCP-Aufbewahrungsbehälter..... | 57       |
| Fast-Food-Tablett aus Polypropylen, oval.....            | 416      |
| Fast Food Tablett.....                                   | 416      |
| Feder für Kaffeefilterträger.....                        | 467      |
| Fettabscheider.....                                      | 499      |
| Fettfilter - 50 Stück.....                               | 100, 499 |

|  |          |
|--|----------|
| Fettfilterhalter.....                                      | 100, 499 |
| Fettlöser-Schaum.....                                      | 509, 519 |
| Fettschaufel - feinmaschig.....                            | 99       |
| Feuerzeuggas.....  | 129      |
| Fiesta 600.....  | 532      |
| Fiesta 800.....  | 532      |
| Filterkaffeemaschine.....                                  | 466      |
| Fischpfanne.....   | 34       |
| Fischpfanne - oval Titanium Professional.....              | 33       |
| Flammschutz.....   | 529      |
| Flaschenöffner.....  | 426      |
| Flaschenöffner mit Auffangbehälter.....                    | 426      |
| Flaschenöffner zur Wandmontage.....                        | 426      |
| Flaschenverschluss.....                                    | 430      |
| Fleischaxt.....  | 97       |
| Fleischerhaken - Set aus 4 Haken.....                      | 97       |
| Fleischgabel.....  | 111      |
| Fleischklopfer.....  | 96       |
| Fleischreifeschrank.....                                   | 305      |
| Fleischreifeschränke.....                                  | 305      |
| Fleischtopf - mit Deckel.....                              | 28       |
| Fleischtopf - ohne Deckel.....                             | 29       |
| Fleischwanne.....  | 320-321  |
| Fleischwolf 198.....                                       | 167      |
| Fleischwolf Kitchen Line 12.....                           | 166      |
| Fleischwolf Kitchen Line 22.....                           | 166      |
| Fleisch-Zartmacher Profi Line.....                         | 96       |
| Flexible Wärmelampe.....                                   | 199      |
| Flip-Top-Ausgießer.....                                    | 428      |
| Flockeneisbereiter.....                                    | 459      |
| Flora.....   | 331      |
| Flüssigbrennstoff mit Docht.....                           | 397      |
| Flüssiggas-Kartuschen (LPG).....                           | 131      |
| Fondanttrichter Kitchen Line.....                          | 134      |
| Fondant-Trichter Profi Line.....                           | 134      |
| Förmchen - 12 Stück.....                                   | 355      |
| Französischer Korkenzieher.....                            | 427      |
| Freeflow-Ausgießer.....                                    | 428-429  |
| Freeflow-Ausgießer.....                                    | 428      |
| Freeflow-Ausgießer, 6 Stk.....                             | 429      |
| Free-Flow Ausgießer - 3 Stück.....                         | 378, 428 |
| Fritteuse Profi Line digital - mit Ablasshahn - 8 l.....   | 216      |
| Fritteuse Profi Line digital - mit Ablasshahn 2 x 8 l..... | 216      |
| Fritteuse Kitchen Line.....                                | 218      |
| Fritteusen Profi Line.....                                 | 213, 217 |
| Fritteusen Profi Line Digital.....                         | 216      |
| Fritteuse XL mit Ablasshahn HENDI GOLIATH.....             | 215      |
| Fritteuse XL Profi Line mit Ablasshahn, 10 Liter.....      | 213      |
| Frittierkorb.....  | 213      |
| Frittierlöffel.....  | 98       |
| Frittierschaufel.....                                      | 98       |
| Frittierseher Aluminium.....                               | 99       |
| Frittierseher Edelstahl.....                               | 99       |

## G

|  |                   |
|--|-------------------|
| Gasanzünder - 2 Stk.....   | 133, 197, 233     |
| Gasgrill Atlanta.....  | 530               |
| Gasgrill Europa.....   | 530               |
| Gasgrills Fiesta.....  | 532               |
| Gasgrill Tampa.....  | 531               |
| Gasherd - 5 Brenner mit Elektrofen.....                            | 194               |
| Gasherd - 5 Brenner mit offenem Unterbau.....                      | 194               |
| Gaskocher Kitchen Line 4 Brenner mit elektrischem Ofen GN 1/1..... | 192               |
| Gaskocher Kitchen Line 6 Brenner mit elektrischem Ofen GN 1/1..... | 193               |
| Gasschlauch für Bake-, Grill- und Roast-Master.....                | 537               |
| Gasschlauch für Green Fire Grills.....                             | 528               |
| Gasschlauch für Hockerkocher.....                                  | 197               |
| Gasschlauch für Xenon Pro und Fiesta Grills.....                   | 531               |
| Gastronorm-Backblech Profi Line.....                               | 47, 275           |
| Gastronorm-Backblech Profi Line GN 2/1.....                        | 47, 275           |
| Gastronorm-Behälter.....   | 44                |
| Gastronorm-Behälter Budget Line.....                               | 50                |
| Gastronorm-Behälter Budget Line mit Griffen.....                   | 51                |
| Gastronorm-Behälter GN 1/1.....                                    | 411               |
| Gastronorm-Behälter GN 1/2.....                                    | 411               |
| Gastronorm-Behälter GN 1/3.....                                    | 411               |
| Gastronorm-Behälter Kitchen Line.....                              | 48                |
| Gastronorm-Behälter perforiert.....                                | 49                |
| Gastronorm-Behälter Polypropylen.....                              | 55                |
| Gastronorm-Behälter Profi Line.....                                | 45-46             |
| Gastronorm-Behälter schwarz Polycarbonat.....                      | 52                |
| Gastronorm-Behälter transparent Polycarbonat.....                  | 54                |
| Gastronorm-Behälter weiß Polycarbonat.....                         | 53                |
| Gastronorm-Behälter GN 2/3.....                                    | 401               |
| Gastronorm-Deckel.....   | 49, 52, 54-55, 57 |
| Gastronorm-Deckel, luftdicht verschließbar.....                    | 55                |
| Gastronorm-Deckel mit Griffausparung.....                          | 51                |
| Gastronorm-Deckel mit Löffelausparung.....                         | 47, 49, 53        |
| Gastronorm-Deckel mit Silikonrand.....                             | 47, 51            |
| Gastronorm-Deckel mit Sous-Vide-Stick-Ausparung.....               | 47, 54, 228-229   |
| Gastronorm-Deckel violett.....                                     | 59                |
| Gastronormrost.....  | 276               |
| Gastronorm Tablett GN 2/3.....                                     | 275               |
| Gebäckzange.....   | 401               |
| Gebogener Holzspatel.....  | 108               |
| Gebrauchsmesser.....   | 75                |
| Geflügelschere.....  | 83                |
| Gefrierdisplay für Eis.....  | 145               |
| Gefrierelement.....  | 484               |

|   |          |
|---|----------|
| Gemüselöffel.....   | 111      |
| Gemüsemesser.....   | 76       |
| Gemüeschneider Profi Line.....  | 164      |
| Gemüsesieb.....   | 119      |
| Gemüsetopf - mit Deckel.....  | 28       |
| Gemüsetopf - Ohne Deckel.....   | 29       |
| Geschirrspüler 50x50 - elektronische Steuerung.....   | 490      |
| Geschirrspüler 50x60 - elektronische Steuerung, mit Spülmitteldosiersystem und Ablaufpumpe..... | 498      |
| Geschirrspülkörbe & Abräumboxen Profi Line.....   | 502      |
| Geschirrspülkorb für Besteck.....   | 502      |
| Geschirrspülkorb für Tabletts.....  | 503      |
| Geschirrspülkorb für Teller.....  | 502      |
| Geschirrspülkorb, universal, grobmaschig.....   | 502      |
| Geschirrwashbrause.....   | 501      |
| Gestell für 18 Gemüeschneidscheiben.....  | 165      |
| Getränkekühlerwanne.....  | 354      |
| Gewürzmatte für Dörrautomaten.....  | 211      |
| Gewürzständer, rund.....  | 373      |
| Gewürzständer, schwarz.....   | 373      |
| Gitarrenschnneider einzeln.....   | 158      |
| Gitterrost.....   | 276      |
| Gitterrost für Grill-Master.....  | 536-537  |
| Gitterrost für Grill-Master Mini.....   | 537      |
| Gitterrost für Holzkohlegrills.....   | 539      |
| Gitterrost für Roast-Master.....  | 536      |
| Gitterrost für Roast-Master Maxi 50/50.....   | 536      |
| Glasabdeckung für Rollengrill.....  | 244      |
| Gläserkorb für Geschirrspüler.....  | 502      |
| Gläserkorb für Gläserspüler.....  | 503      |
| Gläserschiene.....  | 444      |
| Gläserpülbürste.....  | 445      |
| Gläserpülbürsten.....   | 445      |
| Gläserspüler.....   | 444      |
| Gläserspüler 40x40.....   | 492      |
| Gläserspüler 50x50.....   | 492      |
| Glasglosche.....  | 133, 233 |
| Glasglosche mit Lüftungsöffnung.....  | 133, 233 |
| Glaskanne.....  | 467      |
| Gaspoliermaschine.....  | 500      |
| GN 1/1 Aluminiumschalen mit Antihafbeschichtung Convectomat.....                                | 273      |
| GN 1/1 Tablett.....   | 410      |
| GN Tablett.....   | 410      |
| Granitoptik.....  | 418      |
| Grapefruitmesser.....   | 88       |
| Green Fire.....   | 526      |
| Grillhandschuhe hitzebeständig.....   | 540      |
| Grill-Master Maxi.....  | 534      |
| Grill-Master Mini.....  | 534      |
| Grill-Master Pro Gasgrills.....   | 533      |
| Grill-Master Quattro.....   | 535      |
| Grillpfanne, emailliert.....  | 536      |

|   |          |
|---|----------|
| Grillpfanne mit gerillter Bratfläche Titanium Professional..... | 33       |
| Grillplatte.....  | 220-221  |
| Grillplatte 1/3 gerillt.....                                    | 221      |
| Grillplatte für Induktionskocher.....                           | 32       |
| Grillplatte gerillt.....  | 221      |
| Grillplatte, gerippt Convectomat.....                           | 273      |
| Grillplatte.....  | 221      |
| Grillplatte glatt.....  | 221      |
| Grillplatte halb gerillt.....                                   | 221      |
| Grillplatte Kitchen Line.....                                   | 221      |
| Grillplatte Profi Line.....                                     | 220      |
| Grillplattenschaber.....  | 220, 541 |
| Grillrost Convectomat Grill.....                                | 273      |
| Grillschürze.....   | 532      |
| Grillspiess - 24 Stk.....                                       | 530      |
| Grillspiess - 6 Stk.....  | 530      |
| Grillsystem Green Fire 2 Brenner.....                           | 526      |
| Grillsystem Green Fire 3 Brenner.....                           | 527      |
| Grillsystem Green Fire 4 Brenner.....                           | 527      |
| Gummidichtung für Druckregler.....                              | 537      |
| Gusseisengrill.....   | 528      |
| Gusseisen Grillpfanne.....                                      | 38       |
| Gusseisen-Grillplatte.....                                      | 528      |
| Gusseisenpfanne.....  | 38       |
| Gusseisenteller mit Holzunterlage und Greifzange.....           | 39       |
| Gusseisentopf.....  | 39       |

## H

|  |          |
|--|----------|
| HACCP Aufbewahrungsbehälter.....   | 56       |
| HACCP Schneidfolienset - 6-teilig.....   | 65       |
| Hackback aus Polyethylen mit Untergestell.....   | 97       |
| Halter für Besteckkörbe.....   | 412      |
| Halterung für Vakuumbutelrollen für Vakuumverpackungsmaschine Kitchen Line (975374)..... | 190      |
| Hamburgerpresse.....   | 169      |
| Hamburgerwender.....   | 109      |
| Händetrockner.....   | 500      |
| Handwaschbecken mit Kniebedienung.....   | 501      |
| Haubengeschirrspüler 50x50.....  | 496      |
| Haubengeschirrspüler - elektronische Steuerung.....                                      | 494      |
| Hawthorne-Barsieb.....   | 432      |
| Heiße-Schokolade-Spender.....  | 471      |
| Heißgetränkessel - Design by Bronwasser.....   | 472      |
| Heißgetränkemaschine.....  | 472      |
| Heißgetränkemaschine mattschwarz - Design by Bronwasser.....                             | 472      |
| Heißgetränkemaschine.....  | 470, 474 |
| Heißgetränkemaschine, doppelwandig.....  | 475      |
| Heißluftofen H90.....  | 262      |
| Heißluftofen mit Beschwädung H90S.....   | 263      |
| HENDI Blackbolt Planetenrührer.....  | 185      |
| HENDI Blend Stabmixer.....   | 178      |

|   |     |
|---|-----|
| HENDICHEF Mehrzweck-Küchenmaschine.....               | 230 |
| HENDI Jet Crème-Brûlée-Brenner.....                   | 130 |
| HENDI Pizzer Pizzaschneider.....                      | 288 |
| HENDI Ranger Bain-Marie.....                          | 208 |
| Hintere Arbeitsplatte für Grillsystem Green Fire..... | 528 |
| Hochleistungs-Induktions-Hockerkocher.....            | 195 |
| Hockerkocher Kitchen Line.....                        | 196 |
| Hockerkocher Kitchen Line XL.....                     | 196 |
| Hockerkocher Profi Line.....                          | 196 |
| Höhenverstellbare Wärmelampe, konisch.....            | 198 |
| Höhenverstellbare Wärmelampe, zylinderförmig.....     | 198 |
| Holzfasern-Schneidbrett.....                          | 65  |
| Holzkohlegrill Patio.....                             | 539 |
| Holzkohlegrill Resto.....                             | 539 |
| Holzkohlegrills.....                                  | 539 |
| Holzöffel - 3er-Set, verschiedene Größen.....         | 109 |
| Holzschneidbrett.....                                 | 66  |
| Holzspachtel für Crêpesplatten.....                   | 248 |
| Holzspatel - 4er-Set.....                             | 108 |
| Homogenisierender Mischschaff für Stabmixer.....      | 180 |
| Honigspender.....                                     | 378 |
| Horizontaler Universalschäler.....                    | 77  |
| Hummergabel - 6 Stk.....                              | 327 |
| Hummer- und Krabben-Knacker.....                      | 327 |

## I

|   |     |
|---|-----|
| Induktionsbratpfanne.....                       | 32  |
| Induktionsfritteuse mit Ablasshahn - 8 l.....   | 219 |
| Induktionsfritteuse - mit Ablasshahn 2x8 l..... | 219 |
| Induktionsheizplatte 1000 W.....                | 205 |
| Induktionsheizplatte 800 W.....                 | 205 |
| Induktionskocher 2000W Kitchen Line.....        | 200 |
| Induktionskocher 3500W Kitchen Line.....        | 200 |
| Induktionskocher doppelt Kitchen Line.....      | 201 |
| Induktionskocher Kitchen Line.....              | 200 |
| Induktionskocher Modell 1800.....               | 204 |
| Induktionskocher Modell 2000.....               | 204 |
| Induktionskocher Modell 7000.....               | 203 |
| Induktionskocher Modell 3500 D.....             | 202 |
| Induktionskocher Modell 5000 D.....             | 203 |
| Induktionskocher Modell 3500 D XL.....          | 202 |
| Induktionskocher Modell 3500 M.....             | 203 |
| Induktionswok Modell 3500.....                  | 202 |
| Infrarot-Glühlampe.....                         | 198 |
| Infrarot-Thermometer.....                       | 124 |
| Infrarot-Thermometer mit Sonde.....             | 124 |
| Insektenvernichter 300 m².....                  | 512 |
| Insektenvernichter, elektronisch.....           | 512 |

|   |                    |   |          |   |          |
|---|--------------------|---|----------|---|----------|
| Insektenvernichter für den Außenbereich .....                 | 513                | Kasserolle - ohne Deckel .....                            | 27       | Kühldisplay-Schale .....                                    | 414      |
| Insektenvernichter für den Innengebrauch .....                | 512                | Kellnerorkenziether .....                                 | 427      | Kühlelement .....   | 485      |
| Insektenvernichter für den Küchen- / Restaurantgebrauch ..... | 512                | Kinderteller Bär .....                                    | 341      | Kühlschränke mit hintergrundbeleuchteter Blende .....       | 318, 461 |
| Insektenvernichter mit Klebeplatten 100 m <sup>2</sup> .....  | 512                | Knoblauchpresse .....                                     | 67       | Kühlschrankthermometer .....                                | 127      |
| Insektenvernichter mit Klebeplatten 120 m <sup>2</sup> .....  | 513                | Kochhaube - 10 Stk. ....                                  | 504      | Kühl- und Tiefkühlschränke Profi Line Serie 800 .....       | 296      |
| Insektenvernichter, wasserdicht .....                         | 513                | Kochlöffel aus Exoglas .....                              | 110, 150 | Kühl- und Tiefkühlische Kitchen Line Serie 600 .....        | 298      |
| Isolierkanne .....  | 363-364            | Kochmesser .....  | 59       | Kühl- und Tiefkühlische Kitchen Line Serie 700 .....        | 299      |
| Isolierkanne mit Innenbehälter aus Glas .....                 | 364                | Kochtopf, hoch - mit Deckel .....                         | 26       | Kühl- und Tiefkühlische Profi Line Serie 700 .....          | 297      |
| iVide Plus Junior .....                                       | 228                | Kochtopf - mit Deckel .....                               | 30       | Kühlvitrine 270 Liter .....                                 | 311      |
| iVide Plus Sous-Vide-Stick .....                              | 229                | Kochtopf, mittel - mit Deckel .....                       | 26       | Kühlvitrine mit 3 gereinigten Regalen .....                 | 313      |
| iVide Sous-Vide-Stick 2.0 .....                               | 228                | Kochtopf, niedrig - mit Deckel .....                      | 26       | Kühlvitrine mit 2 Regalen .....                             | 313      |
| <b>J</b>  |                    | Kombidämpfer mit Grill 4x GN 2/3 .....                    | 261      | Kühlvitriren .....  | 310      |
| Japanische Mandoline .....                                    | 90                 | Kontaktgrill - Doppelversion .....                        | 223      | Kühlvitriren mit rückseitigem Zugang .....                  | 312-313  |
| Japanische Mandoline HENDI .....                              |                    | Kontaktgrill - Doppelversion, gerillte Ausführung .....   | 223      | Kundenstopper Kreidetafel .....                             | 379-380  |
| Shōgun 將軍 .....   | 93                 | Kontaktgrill - Einzelversion .....                        | 222      | Kunststoff-Tropfschale für Dörrautomaten .....              | 210      |
| Japanische Mandoline HENDI Shōgun 將軍 PRO .....                | 93                 | Kontaktgrill - Panini .....                               | 223      |   |          |
| Japanische Messer .....                                       | 74                 | Kontakt-Grill Panini XL .....                             | 223      | <b>L</b>  |          |
| Japanischer Schärffstein .....                                | 87                 | Kontakt-Grills .....                                      | 222      | Ladetisch mit Spülbecken für Geschirrspüler .....           | 522      |
| Japanischer Schleifstein HENDI by Naniwa .....                | 87                 | Konvektionsbacköfen mit Luftfeuchtigkeit 600x400 mm ..... | 265      | Lagerregal 5 Böden .....                                    | 489      |
| Julep-Barsieb .....   | 432                | Konvektions-Dampfgarer Control .....                      | 268      | Lavasteine - fein .....                                     | 529      |
| <b>K</b>  |                    | Konvektions-Dampfgarer Control 5 x GN 2/3 .....           | 266      | Lavasteine - grob .....                                     | 529      |
| Kaffeebecher .....  | 333                | Konvektions-Dampfgarer Touch .....                        | 269      | Lebensmittel- .....   | 184      |
| Kaffeemaschinenreiniger .....                                 | 508                | Konvektions-Dampfgarer Touch 5 x GN 2/3 .....             | 267      | Lebensmittelbehälter rund 5,6 l für Chafing Dish rund ..... | 390      |
| Kaffee-Perkolator, doppelwandig .....                         | 475                | Körbe .....   | 360      | Lebensmittelpfanne GN 1/1 zweigeteilt .....                 | 391      |
| Kaffeesatz-Abklopfbehälter .....                              | 464-465            | Körbe mit gewebtem Rand .....                             | 357      | Lebensmittel-Trolley .....                                  | 480      |
| Kaffeesatz-Abklopfschublade .....                             | 465                | Korkenziether .....                                       | 427      | Leder-Grillhandschuhe hitzebeständig - 2 Stück .....        | 540      |
| Kaffee-Stampfer .....   | 464                | Korkenziether & Flaschenöffner .....                      | 426      | Liift-Salamander 450 .....                                  | 240      |
| Kaffee-Stampfer mit Feder .....                               | 464                | Kreidemarker 15 mm .....                                  | 381      | Liift-Salamander 600 .....                                  | 240      |
| Kaffeetablett - oval .....                                    | 413                | Kreidemarker 3 mm .....                                   | 381      | Lochscheibe für Fleischwolf .....                           | 167      |
| Kaffee-Tasse .....  | 329, 331, 333, 335 | Kreidemarker 6 mm .....                                   | 381      | Löffel .....  | 110, 150 |
| Kaffee-/Teekanne mit Klappdeckel .....                        | 366                | Kreidetafel mit Staffelei .....                           | 380      | Löffelhalter .....  | 401      |
| Kaffee-Verteiler .....  | 464                | Kreidetafel mit Standfuß .....                            | 380      | Löwenkopf .....   | 342      |
| Kanalmesser .....   | 88                 | Kreidetafeln .....  | 379      |   |          |
| Karaffe .....   | 407                | Krug .....  | 407      | <b>M</b>  |          |
| Karizma .....   | 329                | Krug mit Eiswürfelkühlung .....                           | 407      | Madeleines .....  | 152      |
| Kartenhalter - 6 Stk. ....                                    | 372                | Kuchenform .....  | 154      | Mandoline .....   | 90       |
| Kartoffelpresse .....   | 116                | Küchenschere .....  | 83       | Mandoline V-förmig .....                                    | 91       |
| Kartoffelschäler .....  | 89                 | Küchenschüssel .....                                      | 114      | Mandoline V-Klinge .....                                    | 91       |
| Kartoffelschäler 10 kg .....                                  | 171                | Küchenständer-Abdeckung .....                             | 406      | Matrize für Versiegelungsmaschine .....                     | 187      |
| Kartoffelschäler 5 kg .....                                   | 171                | Küchenvitriren .....                                      | 309      | Meeresfrüchte-Präsentier .....                              | 407      |
| Kartoffelschäler Kitchen Line .....                           | 171                | Küchenvitrine, rund 100L .....                            | 312      | Mehlsieb .....  | 149      |
| Kartoffelstampfer .....                                       | 116                | Küchenvitrine, rund 360L .....                            | 312      | Mehrzweckkannen .....                                       | 366, 465 |
| Käsehobel für Hartkäse .....                                  | 89                 | Küchenwaage 10 kg .....                                   | 120      | Mehrzweck-Pinzette .....                                    | 105      |
| Käsehobel für Weichkäse .....                                 | 89                 | Küchenwaage 15 kg .....                                   | 121      | Melamin .....   | 410      |
| Käsemesser für Hartkäse .....                                 | 89                 | Küchenwaage 3 kg .....                                    | 120      | Menage Essig und Öl .....                                   | 378      |
| Käsemesser für Weichkäse .....                                | 89                 | Küchenwaage 5 kg .....                                    | 120      | Menage Set .....  | 376-377  |
| Käseribe .....  | 89                 | Kugelausstecher doppelt .....                             | 88       | Menükartenhalter .....                                      | 372      |
| Käse-/Zuckerdose .....  | 378                | Kugelausstecher einfach - oval .....                      | 88       | Messbecher .....  | 115      |
|   |                    | Kugelausstecher geriffelt .....                           | 88       |   |          |
|   |                    | Kugel-Eisbereiter .....                                   | 458      |   |          |
|   |                    | Kugelmaßausgießer .....                                   | 429      |   |          |
|   |                    | Kühladapterbehälter GN 1/1 .....                          | 486      |   |          |
|   |                    | Kühldisplay .....   | 402      |   |          |

|   |          |
|---|----------|
| Messbecher, Edelstahl.....                                | 102      |
| Messbecher, Polypropylen.....                             | 102      |
| Messbecher - Set mit 4 Stk.....                           | 115      |
| Messbecher - Set mit 7 Stk.....                           | 115      |
| Messbecher, stapelbar.....                                | 102      |
| Messer antihafbeschichtet.....                            | 173      |
| Messer blau - für Fisch.....                              | 72       |
| Messer braun - für gekochtes Fleisch.....                 | 72       |
| Messer für Fleischwolf.....                               | 167      |
| Messer gelb - für Geflügel.....                           | 72       |
| Messer grün - für Gemüse und Obst.....                    | 73       |
| Messer HACCP.....   | 72       |
| Messer Kitchen Line.....                                  | 70       |
| Messermagnetleiste mit Haken.....                         | 83       |
| Messer Profi Line.....                                    | 69       |
| Messer rot - für rohes Fleisch.....                       | 72       |
| Messerschärfer.....                                       | 86       |
| Messerset - 4-teilig.....                                 | 79       |
| Messerset, 9-teilig.....                                  | 78       |
| Messer Standard - schwarz.....                            | 71       |
| Messertransporttasche.....                                | 81       |
| Messer Violett - anti-allergen.....                       | 73       |
| Messer weiss - für Käse und Brot.....                     | 73       |
| Milchkännchen.....  | 367      |
| Milchkännchen mit Maß.....                                | 367, 465 |
| Milchkännchen mit V-förmigem<br>Ausguss.....              | 366      |
| Milchkännchen mit V-förmigem<br>Ausguss, mattschwarz..... | 366, 465 |
| Milchkanne, schwarz.....                                  | 366, 465 |
| Milchshake-Mixer - Design by<br>Bronwasser.....           | 142, 452 |
| Milchspender - 10,5 l.....                                | 409      |
| Milkshake Mixer BPA-frei -<br>Design by Bronwasser.....   | 142, 452 |
| Miniatur-Bratpfanne.....                                  | 353      |
| Miniatur-Frittierkörbe.....                               | 348      |
| Miniatur-Frittierkörbe stapelbar.....                     | 348      |
| Miniatur-Frittierkörbe stapelbar,<br>schwarz.....         | 349      |
| Miniatur-Grillplatte.....                                 | 347      |
| Miniatur-Kasserolle mit Ausgießer.....                    | 353      |
| Miniatur-Pfanne aus Melamin, rund.....                    | 347      |
| Miniatur-Pfanne, oval.....                                | 347      |
| Miniatur-Saucenöpfchen.....                               | 347      |
| Miniatur-Snack-Eimer.....                                 | 352      |
| Miniatur-Snack-Frittierkörbe.....                         | 348      |
| Miniatur-Snack-Kanne.....                                 | 352      |
| Miniatur-Snack-Pfanne.....                                | 352      |
| Mini-cake.....  | 152      |
| Mini-Saucenspender - 4er-Set.....                         | 136      |
| Mixer.....  | 451      |
| Mixerbehälter.....  | 451      |
| Mixer mit Schallschutzhaube.....                          | 450      |
| Montagewinkel für Eiscremeportionier-<br>spüle.....       | 147      |
| Muffins.....  | 152      |
| Müllbeutel-Halter.....                                    | 505      |

|  |          |
|--|----------|
| Mülleimer Standmodell mit<br>Aschenbecher..... | 383, 507 |
| Multirack.....                                 | 411      |
| Multispender.....                              | 408      |
| Multispender einzeln.....                      | 409      |
| Multi-Toaster mit 6 Zangen.....                | 241      |
| Muscheltopf, emailliert - mit Deckel.....      | 40       |

## N

|  |     |
|--|-----|
| Nacho-Wärmer.....                                    | 249 |
| Nadeltüllen.....                                     | 139 |
| Niedertemperaturofen.....                            | 260 |
| Nudelholz.....                                       | 151 |
| Nudelholz aus Aluminium.....                         | 151 |
| Nudelholz mit Antihafbeschichtung.....               | 151 |
| Nudel- und Knödelkocher.....                         | 291 |
| Nudel- und Knödelkocher.....                         | 291 |
| Nuss- und Meeresfrüchte-Knacker,<br>mattschwarz..... | 327 |

## O

|  |          |
|--|----------|
| Oberes Gitter für Xantos Grill.....        | 537      |
| Obst- & Gemüseentkerner.....               | 88       |
| Obstkorb.....                              | 361      |
| Obstkorb, abgerundet schwarz.....          | 361      |
| Ofenbleche Convectomat Classic®.....       | 272      |
| Ofenformen Porzellan.....                  | 340      |
| Ofenform mit Ohrengriffen, oval.....       | 340      |
| Ofenform mit Ohrengriffen, rechteckig..... | 340      |
| Ofenform, rund.....                        | 341      |
| Ofenform Rustica, oval.....                | 340      |
| Ofenform Rustica, quadratisch.....         | 340      |
| Ofenform Rustica, rechteckig.....          | 340      |
| Ofenform Rustica, rund.....                | 340      |
| Ofenhandschuhe.....                        | 271, 540 |
| Ofenhandschuhe - 2 Stück.....              | 271      |
| Ofenhandschuhe, Baumwolle.....             | 271      |
| Ofenhandschuhe, Glasfaser.....             | 271      |
| Ofenthermometer.....                       | 127      |
| Offener Deckel für Abfalleimer rund.....   | 506      |
| Oliveneöl-Spender.....                     | 378      |

## P

|  |         |
|--|---------|
| Paellapfanne.....                                      | 35, 532 |
| Paellapfanne emailliert.....                           | 41, 351 |
| Paellaschüssel, emailliert.....                        | 41, 351 |
| Pager-System.....                                      | 419     |
| Papier für Hamburgerpresse.....                        | 169     |
| Papierkaffeefilter für Filterkaffeemaschi-<br>nen..... | 467     |
| Party-Getränkékühler.....                              | 440     |
| Partypfanne.....                                       | 243     |
| Passiermühle.....                                      | 117     |
| Passiertuch.....                                       | 117     |
| Pastaeinsetz.....                                      | 27      |
| Pastamaschine elektrisch 170 mm.....                   | 282     |
| Pastamaschine manuell 140 mm.....                      | 282     |
| Pastateller.....                                       | 335     |

|  |          |
|--|----------|
| Pastateller Drops Collection.....  | 293      |
| Pasta- und Pizzateller.....  | 293      |
| Pendelschäler.....   | 77       |
| Perforiertes Abtropfgitter für Gastronorm-<br>Behälter aus Polycarbonat..... | 54       |
| Perkolator - Design by Bronwasser.....                                       | 473      |
| Perkolator einwandig.....  | 474      |
| Perkolatoren - Design by Bronwasser.....                                     | 473      |
| Pfandmünzen - 100 Stk.....   | 454      |
| Pfannengreifer.....  | 286      |
| Pfeffermühle aus Holz.....   | 375      |
| Pinzette für Fischgräten, schmaler<br>flacher Kopf.....                      | 105      |
| Pinzette für Fischgräten, schräger<br>Kopf.....                              | 105      |
| Pinzette für Fischgräten, spitzer Kopf.....                                  | 105      |
| Pinzette, gebogen.....   | 104      |
| Pinzette, gekröpft.....  | 104      |
| Pinzette, geschwungen.....   | 104      |
| Pinzette, quadratischer Kopf.....  | 104      |
| Pinzette runder Kopf.....  | 105      |
| Pinzette, runder Kopf.....   | 104      |
| Pinzette, universal.....   | 104      |
| Pinzette, zylinderförmiger Kopf.....   | 105      |
| Pizzablech.....  | 290      |
| Pizzablechhalter.....  | 286      |
| Pizzablech perforiert.....   | 290      |
| Pizzabretter.....  | 291      |
| Pizzabrett mit Griff.....  | 287      |
| Pizzagitter.....   | 290      |
| Pizzaofen.....   | 277, 287 |
| Pizzaofen Basic.....   | 279      |
| Pizzaofen kompakt.....   | 278      |
| Pizzaofen kompakt.....   | 278      |
| Pizzaroller.....   | 287      |
| Pizza-Saucenlöffel.....  | 289      |
| Pizzaschaber heavy-duty.....   | 289      |
| Pizzaschaufel - eckig, gelocht,<br>kurzer Griff.....                         | 286      |
| Pizzaschaufel mit kurzem Griff.....  | 286      |
| Pizzaschaufel mit kurzem Griff,<br>quadratisch, perforiert.....              | 286      |
| Pizzaschaufel, quadratisch.....  | 284-285  |
| Pizzaschaufel, rund.....   | 284      |
| Pizzaschaufel - rund, gelocht.....   | 284      |
| Pizzaschieber.....   | 284      |
| Pizzaschneider.....  | 89, 287  |
| Pizzaspatel heavy-duty.....  | 289      |
| Pizzaständer mit 14 Fächern.....   | 291      |
| Pizzatasche.....   | 294      |
| Pizzatasche 45 cm Kitchen Line.....  | 294      |
| Pizzateigbox 600x400.....  | 283      |
| Pizzateig-Box GN1/1.....   | 283      |
| Pizzateigbox Kitchen Line.....   | 283      |
| Pizzateller Barocco.....   | 293      |
| Pizzateller Drops Collection.....  | 293      |
| Pizzateller Granit.....  | 293      |
| Pizzateller Kreta.....   | 293      |

|  |               |  |   |                         |
|--|---------------|--|---|-------------------------|
| Pizzateller Recipe Collection Rot .....      | 293           | <b>Q</b>                                   | Rolltop-Präsentier - doppelt .....        | 404                     |
| Pizzateller Recipe Collection Schwarz. 293   |               | Quadratische Schüssel.....                 | Rolltop-Präsentier gekühlt - GN 1/1 ..... | 402                     |
| Pizzateller Speciale .....                   | 293           | Quarz-Salamander MAXI GN 1/1 .....         | Rolltop-Präsentier - rund .....           | 404                     |
| Pizzateller Traditional.....                 | 293           |  | Rost .....                                | 529                     |
| Pizza-Thermobox Profi Line .....             | 486           | <b>R</b>                                   | Rost für Öfen H90 und H90S .....          | 263                     |
| Pizzatisch, dreitürig mit Aufsatzkühlvitrine |               | Ranger Bain-Marie .....                    | Rührer BPA-frei für Milchshake-Mixer -    |                         |
| 380+40L .....                                | 303           | Ranger Bain-Marie mit Ablasshahn.....      | Design by Bronwasser .....                | 143, 453                |
| Pizzatisch mit Granitarbeitsfläche ..302-303 |               | Ranger Set: Bain-Marie mit Ablasshahn +    | Rührer für Milchshake-Mixer -             |                         |
| Pizzatisch, zweitürig mit 7 Schubladen       |               | 3x GN 1/3 Behälter mit Deckel .....        | Design by Bronwasser .....                | 143, 453                |
| 280L.....                                    | 303           | Raspel .....                               | Rührschüssel.....                         | 114                     |
| Planetenrührer Kitchen Line .....            | 175           | Raspelscheibe.....                         | Rührschüssel mit Silikonboden.....        | 114                     |
| Platte Bark .....                            | 341           | Räucherbox .....                           | Rührstab für Stabmixer .....              | 179, 182                |
| Platte, oval .....                           | 329, 331, 335 | Räucherchips .....                         | Rundes Tablett mit Abdeckung.....         | 404                     |
| Platte, rechteckig.....                      | 410           | Räucherholzstücke .....                    |   |                         |
| Platte Vanilla .....                         | 341           | Räuchermehlset mit 9 Aromen .....          |   |                         |
| Plattform-Transportwagen .....               | 489           | Räucherofen Elektrisch .....               | <b>S</b>                                  |                         |
| Platzset .....                               | 343           | Räucherpistole - 3 Geschwindigkeitsstufen  | Saftkanne .....                           | 407                     |
| Platzset aus fettgedichtem Papier -          |               | 132, 232 .....                             | Saftspender .....                         | 408-409                 |
| 500 Stk. ....                                | 345           | Rechnungsklemme - 3 Stk. ....              | Saftspender 2x12L .....                   | 443                     |
| Platzset, Blätter .....                      | 343           | Regalfaschenhalter, tropffrei .....        | Säge für Biskuitkuchen .....              | 159                     |
| Platzset, geometrisches Muster .....         | 343           | Regalhalter .....                          | Sahnekapseln .....                        | 141                     |
| Platzset, Rahmen.....                        | 343           | Regal mit 4 Böden - zur Selbstmontage .... | Sahnespender .....                        | 138, 140                |
| Polycarbonatbecher für Milchshake-Mixer      |               | 515 .....                                  | Sahnespender Kitchen Line, schwarz..      | 139                     |
| - Design by Bronwasser .....                 | 143, 453      | Regalsystem 4 Böden .....                  | Sahnespender Kitchen Line, weiß.....      | 138                     |
| Polysterabblatt für Selbstbedienungsres-     |               | Regalsystem aus Aluminium für .....        | Sahnespender Profi Line .....             | 138                     |
| taurants .....                               | 418           | GN Behälter .....                          | Saladette .....                           | 300-301                 |
| Polypropylen Euronorm .....                  | 417           | Reibscheiben.....                          | Salamander.....                           | 238                     |
| Pommes frites Ofenkorb, gewellt Convec-      |               | Reiniger für Sahne- und Eisbereiter .....  | Salamander GN 1/1 .....                   | 238                     |
| tomat Fry.....                               | 273           | Reinigungsbürste für Pizzaöfen .....       | Salamander mit Quarz-Infrarotheizele-     |                         |
| Pommes Gatter.....                           | 164           | Reinigungsbürste für Siebträger -          | ment .....                                | 239                     |
| Pommeshalter .....                           | 349           | Set aus 2 Stk. ....                        | Salamander zur Wandmontage.....           | 238                     |
| Pommes-Messer für Pommes-Schneider ..        | 95            | Reinigungstabletten für Kaffeevollauto-    | Salatbesteck .....                        | 400                     |
| Pommeschneider .....                         | 95            | maten, 120 Stk. ....                       | Salatöffel .....                          | 400                     |
| Pommestütenhalter.....                       | 349           | Reiskocher .....                           | Salatschleuder.....                       | 101                     |
| Pommes- und Nacho-Schaukel.....              | 98, 249       | Reiskocher 10L Kitchen Line .....          | Salatschüssel.....                        | 329, 331, 333, 335, 350 |
| Popcorn-Maschine.....                        | 250           | Reiskocher 4,2L Kitchen Line .....         | Salatzange .....                          | 108, 401                |
| Porzellan.....                               | 411           | Reiskocher mit Dampfgarfunktion .....      | Salzmühle aus Holz .....                  | 375                     |
| Porzellan Ofen- und Snackline.....           | 341           | Restaurant-Pager - Set mit 10 Stück...419  | Salzmühlen und Pfeffermühlen .....        | 374                     |
| Präsentation Miniatur.....                   | 347-348       | Rezeptionsklingel .....                    | Salztabletten zur Wasserenthärtung ..     | 511                     |
| Präsentationshabe GN 1/1 .....               | 405           | Ring für Hockerkocher.....                 | Salz- und Pfefferstreuer .....            | 99, 376                 |
| Präsentiertablett.....                       | 321           | Roast-Master Maxi.....                     | Sandwichtoaster .....                     | 241                     |
| Präsentiertablett für Süßwaren .....         | 320           | Roast-Master, Maxi 50 50-Ausführung ..     | Saturn .....                              | 333                     |
| Pressen und Passieren.....                   | 116           | Roast-Master Pro Gasgrill.....             | Saucenflaschen-Halter.....                | 137                     |
| Professioneller Grill- und Ofenreiniger      |               | Roast-Master Pro Schwarz.....              | Saucenlöfel .....                         | 111, 400                |
| Extreme Booster .....                        | 509           | Robustes Design .....                      | Saucenspender, Edelstahl, einzeln .....   | 135                     |
| Profi-Gemüseschneider .....                  | 165           | Rollen für Fleischzartmacher               | Saucenspender, Edelstahl, Zweier-Set      | 135                     |
| Profi Line Deckel für Eimer mit verstärk-    |               | (Geflügel).....                            | Sauciere .....                            | 341-342                 |
| tem Boden .....                              | 101           | Rollen für Fleischzartmacher               | Sauteuse - ohne Deckel.....               | 27, 29                  |
| Profi Line Fritteuse, 2 x 8 l .....          | 217           | (Rind- und Schweinefleisch) .....          | Schaber .....                             | 109                     |
| Profi Line Fritteuse, 8 l .....              | 217           | Rollen für Fleischzartmacher               | Schale - oval .....                       | 360                     |
| Profi Line Fritteuse mit Ablasshahn,         |               | (Schawarma).....                           | Schale - rund .....                       | 360                     |
| 2 x 8 l .....                                | 217           | Rollengrill - Eine Zone.....               | Schälmesser .....                         | 75                      |
| Profi Line Fritteuse mit Ablasshahn, 8 l..   | 217           | Rolltop-Display .....                      | Schälmesser mit Holzgriff.....            | 75                      |
| Pumpkanne .....                              | 365           | Rolltop-Display .....                      | Schälmesser, Set aus 6 Farben.....        | 75                      |
| Pump-Saucenspender.....                      | 137           | Rolltop-Haube .....                        | Schaukel .....                            | 102, 111, 250           |
| Push-Deckel für Abfallimer rund .....        | 506           | Rolltop-Haube GN 2/3.....                  | Schaumlöffel.....                         | 111, 399                |
|  |               | Rolltop-Kühldisplay, doppelt .....         | Schaumlöffel, rund .....                  | 399                     |
|  |               | Rolltop-Kühldisplay, einzeln .....         | Schilderhalter - 2 Stk. ....              | 372                     |
|  |               | Rolltop-Präsentier .....                   | Schild Rutschgefahr .....                 | 505                     |



|   |            |  |              |   |          |
|---|------------|--|--------------|---|----------|
| Schinkenhalter .....                            | 82         | Servierkörbe im Fastfood-Stil .....      | 362          | Sitzbank .....                            | 423      |
| Schmal .....                                    | 266-267    | Servierlöffel .....                      | 399          | Slush-Eis-Maschine .....                  | 443      |
| Schneckenangel - 6 Stk. ....                    | 327        | Servierlöffel geschlitzt .....           | 399          | Slush-Eis-Maschine 2x12 L .....           | 443      |
| Schnecken-schraube für Fleischwolf ..           | 167        | Servierplatte .....                      | 368          | Soda-Kapseln .....                        | 442      |
| Schneckenzange - 2 Stk. ....                    | 327        | Servierplatte GN 1/1, mit Zierrand ..... | 414          | Soda-Siphon .....                         | 442      |
| Schneebeesen .....                              | 112-113    | Serviertablett .....                     | 414, 416     | Sous-Vide-Gerät GN 1/1 .....              | 226      |
| Schneebeesen für Mixer 222140 .....             | 183        | Serviertablett aus Melamin .....         |              | Sous-Vide-Gerät GN 2/3 .....              | 226      |
| Schneebeesen für Mixer 221884 &<br>221891 ..... | 179, 182   | mit Holzoptik .....                      | 418          | Sous-Vide Kochkugeln - 500 Stück .....    | 227      |
| Schneebeesen für Stabmixer .....                |            | Serviertablett GN 1/1 .....              | 413          | Sous-Vide System .....                    | 226      |
| Profi Line 300, 400 & 500 .....                 | 180        | Serviertablett, oval XL .....            | 415          | Spachtel .....                            | 109, 156 |
| Schneebeesen mit PP-Griff .....                 | 112        | Serviertablett, rechteckig .....         | 415, 417     | Spachteln & Schöpfkellen .....            | 148      |
| Schneidbretter HACCP .....                      | 59, 62-63  | Serviertablett, rund .....               | 415          | Spaghettizange .....                      | 401      |
| Schneidbretter HACCP 450x300 .....              | 62         | Serviertablett rund mit hohem Rand ..... | 417          | Spargel-Schäler .....                     | 77       |
| Schneidbretter HACCP 600x400 .....              | 62         | Serviertablett rutschfest, oval .....    | 415          | Spargel- und Nudeltopf XL .....           | 31       |
| Schneidbretter HACCP Gastronorm 1/1 ..          | 63         | Serviertablets in Holzoptik .....        | 417          | Speisekarten-Klembrett .....              | 369      |
| Schneidbretter HACCP Gastronorm 1/2 ..          | 63, 65     | Serviertablett Woodform, oval .....      | 417          | Speiseringe und Stampfer, quadratisch ..  | 154      |
| Schneidbrett HACCP GN 1/1 .....                 | 64         | Serviertablett Woodform, rechteckig ..   | 417          | Speisering, rund .....                    | 154      |
| Schneidbretthalter .....                        | 66         | Serviertablett Woodform, rund .....      | 417          | Speisering und Drücker, rund .....        | 154      |
| Schneidbrett mit Griff .....                    | 65-66, 442 | Servierwagen .....                       | 478          | Speisewärmer 2 Teelichter .....           | 391      |
| Schneidebretter-Rack .....                      | 64         | Servierwagen aus Polypropylen .....      | 479          | Speisewärmer 3 Teelichter .....           | 391      |
| Schneide- und Servierbrett .....                |            | Servierwagen mattschwarz .....           | 478          | Spenderflaschen .....                     | 136      |
| aus Olivenholz .....                            | 336-337    | Servierwagen mit 4 Regalböden .....      | 479          | Spenderflasche, tropffrei .....           | 136      |
| Schneide- und Servierbrett .....                |            | Servierwagen mit 5 Regalböden .....      | 479          | Spiralmischer mit festem Kopf .....       |          |
| aus Olivenholz .....                            | 336        | Servierwagen Schwerlast .....            | 478          | und Schüssel .....                        | 281      |
| Schneide- und Servierbrett .....                |            | Servierzange .....                       | 106-107, 401 | Spiralmixer .....                         | 281      |
| aus Olivenholz, mit Loch .....                  | 337        | Servierzange - 2 Stück .....             | 106          | Spiralmixer mit aufklappbarem Kopf .....  |          |
| Schneide- und Servierbrett .....                |            | Servierzange, gebogen .....              | 106          | und abnehmbaren Schüssel .....            | 281      |
| aus Olivenholz, mit Rille .....                 | 337        | Servierzange HACCP 250 mm .....          | 59, 107      | Spiral-Rührbesen .....                    | 112      |
| Schneidscheiben .....                           | 164        | Servierzange HACCP 300 mm .....          | 107          | Spirituosens-Dosierer .....               | 429      |
| Schnitffeste Handschuhe, zertifiziert ..        | 84         | Servierzangen .....                      | 401          | Spitzsieb, feinmaschig .....              | 117      |
| Schockfroster .....                             | 306        | Serviettenhalter .....                   | 369          | Spitzsieb mit Randhalterung .....         | 117      |
| Schockfroster 3x GN 2/3 .....                   | 307        | Set aus 4 Eierbehältereinsätzen .....    |              | Spritzbeutel .....                        | 160-161  |
| Schokoladenbrunnen .....                        | 251        | für HENDI OVOBOX 120 .....               | 60           | Spritzbeutel - 2 Stk. ....                | 161      |
| Schöpfkelle .....                               | 111        | Set aus 6 HACCP-Schneidebrettern ..      |              | Spritzbeutel, rutschfest - 100 Stk. ....  | 160      |
| Schöpfkellen, Schaufeln Kitchen Line ..         | 111        | inkl. Rack .....                         | 64           | Spritzdüsen - gezahnt .....               | 162-163  |
| Schöpfkellen & Schaumlöffel .....               |            | Set: Bain-Marie HENDI Ranger + .....     |              | Spritzdüsen - glatt .....                 | 162-163  |
| Profi Line .....                                | 111        | 3x GN 1/3 Behälter mit Deckel .....      | 209          | Spritzdüsen - sortiert .....              | 163      |
| Schöpfkelle, tropfenfrei .....                  | 111        | Set: Induktionsherd 3500W + .....        |              | Spülmaschinengeeignet .....               | 433      |
| Schöpf- und Servierlöffel, .....                |            | Stielkasserolle + Bratpfanne .....       | 204          | Spültische - verschraubt Kitchen Line ..  | 517      |
| hitzebeständig .....                            | 400        | Set mit 4 Füßen für Kühl- und .....      |              | Stabmixer 250W - Geschwindigkeit ..       |          |
| Schubladen mit Führungen - 2er Set ..           | 297        | Gefrierschränke .....                    | 296          | regelbar .....                            | 181      |
| Schüssel aus Olivenholz .....                   | 338        | Set: Stabmixer 350 mit variabler .....   |              | Stabmixer Antriebseinheit - variable ..   |          |
| Schüssel aus Olivenholz, lang .....             | 338        | Geschwindigkeit + Schneebeesen + .....   |              | Geschwindigkeit, 350W .....               | 179      |
| Schüssel, rechteckig .....                      | 350        | Halterung zur Wandmontage .....          | 181          | Stabmixer Antriebseinheit - variable ..   |          |
| Schüssel schräg Velocity .....                  | 355        | Sicherer Dosenöffner .....               | 85           | Geschwindigkeit, 500W .....               | 179      |
| Schutzhülle .....                               | 536        | Sieb .....                               | 118          | Stabmixer kabellos Smart Pressure ..      | 177      |
| Sehr hartes Polyethylen .....                   | 62-63      | Sieb - doppelmaschig .....               | 118          | Stabmixer Kitchen Line .....              | 179, 182 |
| Seiher Kitchen Line .....                       | 119        | Sieb - feinmaschig Profi Line .....      | 118          | Stabmixer Kitchen Line 160 - .....        |          |
| Seiher Profi Line .....                         | 119        | Sieb Profi Line .....                    | 118          | Geschwindigkeit regelbar .....            | 183      |
| Seitliche Arbeitsplatte für Grillsystem ..      |            | Sieb - Set aus 3 Stk .....               | 434          | Stabmixer mit Spiralkordel .....          | 176      |
| Green Fire .....                                | 528        | Silikonformen .....                      | 153          | Stabmixer Profi Line .....                | 180      |
| Semi-sphere .....                               | 152        | Silikonform HALBKUGEL .....              | 153          | Stabmixer Profi Line 400 - Geschwindig-   |          |
| Servierbrett aus Eichenholz .....               | 339        | Silikonform HERZ .....                   | 153          | keit regelbar, Set inkl. Ablagegestell .. | 181      |
| Servierbrett Eiche .....                        | 339        | Silikonform MINI-MUFFIN .....            | 153          | Stampferstation .....                     | 464      |
| Servierbrett Eiche, Hirnholz .....              | 339        | Silikonform MUFFIN .....                 | 153          | Stampferunterlage .....                   | 464      |
| Servierentablett .....                          | 414        | Silikonform OVAL .....                   | 153          | Stampferunterlage, doppelt .....          | 464      |
| Serviergestelle .....                           | 407        | Silikonform QUADRAT .....                | 153          | Standaschenbecher Säulenmodell .....      | 383      |
|   |            | Silikon-Servierzange .....               | 106          | Ständer für Weinkühler .....              | 441      |



|   |                    |  |          |  |               |
|---|--------------------|--|----------|--|---------------|
| Steak-Besteck HENDI.....                  | 326                | Teigschneider Wellenschliff.....           | 88       | Topfständer.....                             | 523           |
| Steak-Gabel - 6 Stk.....                  | 326                | Teigtaschenformer.....                     | 292      | Topfträger.....                              | 27, 194       |
| Steak-Messer - 6 Stk.....                 | 326                | Teller-Etagere.....                        | 407      | Topf- und Pfannenserie Budget Line.....      | 30            |
| Steak-Messer XL - 6 Stk.....              | 326                | Teller, flach..... 329, 331, 333, 335, 350 |          | Topf- und Pfannenserie Kitchen Line.....     | 28            |
| Steg für Gastronorm-Behälter.....         | 49, 209            | Teller, tief..... 331, 333, 335, 350       |          | Topf- und Pfannenserie Profi Line.....       | 26            |
| Stehschlusse ø70-85 cm.....               | 421                | Tellerwagen.....                           | 481      | Tortenheber.....                             | 406           |
| Stehschlusse ø80-85 cm.....               | 421                | Tellerwärmer doppelt.....                  | 253      | Tortenheber/Messer.....                      | 406           |
| Stehschlusse rund.....                    | 421                | Tellerwärmer einzeln.....                  | 253      | Tortillapresse.....                          | 169           |
| Stielkasserolle - ohne Deckel.....        | 29                 | Thermische Verarbeitung.....               | 230      | Tranchierbrett.....                          | 66            |
| Stipproller.....                          | 156                | Thermobox Profi Line.....                  | 486      | Tranchiergabel.....                          | 111, 399      |
| Streuweise.....                           | 376                | Thermo Catering Box.....                   | 484      | Tranchiermesser.....                         | 59            |
| Stuhlhusse.....                           | 423                | Thermo Catering Container.....             | 485      | Transportbox.....                            | 504           |
| Suppen Chafing Dish, Spiegelglanz.....    | 394                | Thermo Catering Container.....             |          | Transportwagen doppelt - 12 x GN 1/1 ..      | 477           |
| Suppenkelle.....                          | 399                | 2x GN 1/1 200.....                         | 482      | Transportwagen doppelt - 30 x GN 1/1 ..      | 477           |
| Suppenkessel.....                         | 386                | Thermo Catering Container GN 1/1,          |          | Transportwagen für Spülmaschinenkörbe        |               |
| Suppenkessel HENDI UNIQ.....              | 384                | Toploader.....                             | 483      | - 7 Körbe à 500x500 mm.....                  | 504           |
| Suppenlöffel.....                         | 399                | Thermo Eisbehälter - 110 L.....            | 480      | Transportwagen für Tische.....               | 420           |
| Suppen-/Saucenentöpfechen.....            | 40                 | Thermo Frontlader.....                     | 484      | Tret-Abfallimer.....                         | 507           |
| Suppen-/Saucenentöpfechen -               |                    | Thermo Getränkebehälter mit                |          | Trichter.....                                | 100           |
| mit Deckel.....                           | 40, 351            | Ablasshahn.....                            | 483      | Trolley für Geschirrspülkörbe.....           | 503           |
| Suppenschaale.....                        | 329, 331, 333, 335 | Thermometer für Milchschaum ...            | 126, 445 | Trolley für Geschirrspülkörbe mit Griff..... | 503           |
| Suppensschüssel.....                      | 342                | Thermometer mit Digitalanzeige             |          | Trolley für Thermo-Container.....            | 482           |
| Suppenterrine.....                        | 342                | und Stiftsonde.....                        | 125      | Tropfschale für Dörrautomaten.....           | 211           |
| Suppentopf für elektrischen               |                    | Thermometer mit einklappbarer Sonde ..     | 124      | Trüffelhubel.....                            | 67            |
| Suppenkessel.....                         | 386                | Thermometer mit kurzer Reaktionszeit ..    | 125      | Türschilder.....                             | 371           |
| Suppen- und Pastateller.....              | 329                | Thermostat kabel für Partypfanne.....      | 243      |  |               |
| Suppenwärmer.....                         | 390                | Thermosystem.....                          | 245      |  |               |
| Sushi-Vitrine 5x GN 1/3.....              | 308                | Thermosystem doppelt.....                  | 245      |  |               |
|   |                    | Thermosystem einzeln.....                  | 245      | <b>U</b>                                     |               |
|   |                    | Thermotransportbehälter Profi line.....    | 487      | Umluftöfen 429x345 mm.....                   | 264           |
| <b>T</b>                                  |                    | Thermo-Transportrucksack.....              | 295      | Universalmesser.....                         | 59            |
| Taco-Halter.....                          | 137, 321           | Tiefkühlvitrine für Speiseeis.....         | 308      | Universal-Schäler.....                       | 77            |
| Tapas mini.....                           | 346                | Timer.....                                 | 128      | Universalschäler mit gezackter Klinge ..     | 77            |
| Tapasschälchen Cacerole - 6 Stk.....      | 346                | Timer, doppelt.....                        | 128      | Untergestell für Hockerkocher.....           | 197           |
| Tapasschälchen Concha - 6 Stk.....        | 346                | Tin-on-Tin Boston Shaker.....              | 436      | Untergestell für Kombidämpfer                |               |
| Tapasschälchen Cuadrado - 6 Stk.....      | 346                | Tischabfallbehälter.....                   | 368      | mit Grill 4x GN 2/3.....                     | 261           |
| Tapasschälchen Cuchara - 6 Stk.....       | 346                | Tischabfallimer oder Besteckhalter.....    | 368      | Untergestell für Öfen H90 & H90S.....        | 263           |
| Tapasschälchen Huevo - 6 Stk.....         | 346                | Tisch-Caddy.....                           | 354, 373 | Untertasse.....                              | 331           |
| Tapasschälchen Leon - 6 Stk.....          | 346                | Tisch-Caddy, schwarz.....                  | 373      | Untertasse für Cappuccino-Tasse ..           | 329, 331      |
| Tapasschälchen Plato - 6 Stk.....         | 346                | Tischdeckenklemmer - 4 Stk.....            | 369      | Untertasse für Espresso-Tasse.....           | 329           |
| Tapasschälchen Redondo - 6 Stk.....       | 346                | Tische Budget Line - verschraubt.....      | 518      | Untertasse für Kaffee-Tasse.....             | 329, 331, 333 |
| Tapasschälchen Triangolo - 6 Stk.....     | 346                | Tischhalterung für Weinkühler.....         | 441      | Untertasse für Suppenschaale.....            | 329, 335      |
| Tartelette.....                           | 152                | Tischhüse Symposium, rechteckig.....       | 421      | Untertasse für Suppenschaale                 |               |
| Taschenthermometer - 4 Stk.....           | 126                | Tischkreidetafeln - 2 Stk.....             | 381      | und Cappuccinobecher.....                    | 333           |
| Taschenthermometer mit Sonde.....         | 124                | Tisch mit 2 Spülbecken - geschweißt.....   | 520      | Untertisch-Fleischreifeschrank.....          | 305           |
| Tasse mit Henkel.....                     | 350                | Tisch mit Spülbecken und Ablage -          |          | UV-Sterilisator.....                         | 81, 504       |
| Teebox.....                               | 368                | geschraubt.....                            | 518      |  |               |
| Teesieb - mit Scharniergriff.....         | 367                | Tisch mit Spüle, Ablageboden               |          | <b>V</b>                                     |               |
| Tee- und Kräutersieb.....                 | 367                | und Platz für Geschirrspüler.....          | 522      | Vakuumkammer-Verpackungsmaschine             |               |
| Teflonband für die obere Schweiflleiste.. | 189                | Tischummern.....                           | 371      | Kitchen Line.....                            | 188           |
| Teigroller.....                           | 151                | Tischschild "Nicht rauchen".....           | 371      | Vakuumkammer-Verpackungsmaschine             |               |
| Teigroller elektrisch.....                | 280                | Tischschild Reserviert.....                | 370      | Profi Line.....                              | 188           |
| Teigschaber.....                          | 110, 150, 155      | Tischschild Reserviert - 4 Stk.....        | 370      | Vakuum-Kochbeutel.....                       | 191           |
| Teigschaber - 6 Stk.....                  | 155                | Toaster 4-fach.....                        | 240      | Vakuum-Kochbeutel, geprägt.....              | 191, 226      |
| Teigschaber, flexibel - 6 St.....         | 155                | Toasterzange.....                          | 249      | Vakuum-Kochbeutel Rolle, geprägt.....        | 191           |
| Teigschaber, löffelförmig.....            | 110, 150           | Tomatenmesser.....                         | 81       | Vakuumverpackung.....                        | 189           |
| Teigschneider.....                        | 155                | Tomatenschneider.....                      | 96       | Vakuumverpackungsbeutel.....                 | 191           |
| Teigschneider 5 Räder.....                | 156                | Topfserie Kupfer.....                      | 40       | Vakuum-Verpackungsmaschine                   |               |
| Teigschneider - 3 Stk.....                | 155                |  |          | Kitchen Line.....                            | 190           |

|                                     |     |
|-------------------------------------|-----|
| Vakuum-Verpackungsmaschine          |     |
| Profi Line.....                     | 190 |
| Vakuum-Weinpumpe inkl.              |     |
| Verschlüssen.....                   | 444 |
| Verlängerbares Spülbecken-Sieb..... | 119 |
| Verschluss mit Kappe.....           | 430 |
| Versiegelungsfolie Pet/ CPP Peel    |     |
| 12/40,4.....                        | 187 |
| Versiegelungsmaschine kompakt.....  | 187 |
| Verstellbares Doppel-Wandregal      |     |
| mit zwei Stahlstienen.....          | 515 |
| Verzinkte Behälter.....             | 354 |
| Vierkant-Küchenreibe.....           | 94  |
| Vogelnest-Sieb.....                 | 99  |

## W

|                                      |     |
|--------------------------------------|-----|
| Waagen.....                          | 120 |
| Waffeleisen.....                     | 247 |
| Waffeleisen ‚Brüssel‘.....           | 247 |
| Waffeleisen ‚Corn Dog‘.....          | 246 |
| Waffeleisen ‚Herz‘.....              | 247 |
| Waffeleisen ‚Liege‘.....             | 247 |
| Waffeleisen ‚Lollipop‘.....          | 246 |
| Waffeleisen rund.....                | 246 |
| Wagen für Abfalleimer rund.....      | 506 |
| Wandarbeitsische mit Schrank         |     |
| und Schiebetüren - verschweißt.....  | 520 |
| Wandarbeitsische mit Schrank -       |     |
| verschweißt.....                     | 520 |
| Wandarbeitsisch mit Aufkantung       |     |
| und Ablage.....                      | 516 |
| Wandarbeitsisch mit Regalboden       |     |
| Budget Line - geschraubt.....        | 518 |
| Wandhalterung.....                   | 180 |
| Wandkreidetafel.....                 | 379 |
| Wandregal für Spritzbeutel.....      | 161 |
| Wandregal, mit zwei Stahlbügeln..... | 515 |
| Wandschilder rund.....               | 371 |
| Wandschrank mit Schiebetüren -       |     |
| geschweißt.....                      | 523 |

|  |              |
|--|--------------|
| Wanduhr.....                               | 127          |
| Wärmebrücke mit 2 Infrarotlampen.....      | 199          |
| Warmhalteplatte.....                       | 205, 485     |
| Warmhalteplatte Induktion                  |              |
| Kitchen Line.....                          | 201, 205     |
| Warmhaltevitrine.....                      | 207          |
| Warmhaltevitrine doppelt.....              | 207          |
| Warmhaltevitrine einzeln.....              | 207          |
| Warmhaltevitrine mit 3 Auslagen.....       | 206          |
| Warmhaltevitrine mit Quarzheizung,         |              |
| 2 Regalböden.....                          | 206          |
| Warmhaltevitrinen.....                     | 207          |
| Waschbecken.....                           | 517          |
| Waschbecken mit Kniebedienung.....         | 501          |
| Wäschebeutel für Wäschetransportwagen..... | 505          |
| Wäschetrolley.....                         | 505          |
| Waschtische mit Schrank -                  |              |
| verschweißt.....                           | 519          |
| Wasserdichtes Thermometer.....             | 125          |
| Wasserenthärter.....                       | 510-511      |
| Wasserenthärter, automatisch.....          | 510          |
| Wasserenthärter, halbautomatisch.....      | 510          |
| Wasserenthärter Manuell.....               | 511          |
| Wasserhahn.....                            | 500          |
| Wasserhahn ausziehbar.....                 | 501          |
| Wasserhahn mit langem Hebel.....           | 500          |
| Wasserkocher.....                          | 103, 468     |
| Wasserspender.....                         | 471          |
| Weinkühler.....                            | 440-441      |
| Weinkühler mit 2 Zonen.....                | 317, 463     |
| Wender.....                                | 108, 399     |
| Wender, flexibel.....                      | 109          |
| Wender, flexibel, perforiert.....          | 109          |
| Wiegemesser.....                           | 94           |
| Winkelpalette.....                         | 156          |
| Wokpfanne.....                             | 34, 197, 203 |
| Wokpfanne, 3-Schichten - ohne Deckel.....  | 41           |
| Wokpfanne Titanium Professional.....       | 33           |
| Würfelgatter.....                          | 164          |
| Würfelzuckerzange - 2 Stk.....             | 367          |

|                                   |     |
|-----------------------------------|-----|
| Würstchenwärmer.....              | 245 |
| Würstchenwärmer 10 Liter.....     | 245 |
| Würstfüllmaschinen.....           | 170 |
| Würstfüllmaschine Profi Line..... | 170 |
| Würstschneider.....               | 243 |
| Würstschneider - elektrisch.....  | 243 |

## X

|                              |     |
|------------------------------|-----|
| Xantos Gasgrill Schwarz..... | 538 |
| Xantos Gasgrill.....         | 538 |
| Xenon Pro.....               | 531 |

## Z

|  |         |
|--|---------|
| Zentraler Arbeitstisch mit Regalboden  |         |
| Budget Line.....                       | 518     |
| Zettelspießer.....                     | 372     |
| Zigarettenbehälter.....                | 383     |
| Zitronenschaber.....                   | 88      |
| Zitruspresse.....                      | 446-447 |
| Zitruspresse elektrisch.....           | 448     |
| Zitrus Schäler.....                    | 88      |
| Zubehör.....                           | 263     |
| Zuckerdose.....                        | 367     |
| Zuckerrandhelfer, 3-teilig.....        | 442     |
| Zucker-/Sahneschälchen.....            | 367     |
| Zuckerstreuer.....                     | 378     |
| Zuckerwattemaschine.....               | 248     |
| Zusammenklappbarer Tablettständer..... | 415     |
| Zusatz-Verschlüsse für Vakuum-         |         |
| -Weinpumpe.....                        | 444     |
| Zutatenbehälter.....                   | 431     |
| Zutatenbox - 3 Behälter.....           | 431     |
| Zutatenbox - 4 Behälter.....           | 431     |
| Zutatenbox - 5 Behälter.....           | 431     |
| Zutatenbox - 6 Behälter.....           | 431     |
| Zwiebelschutzbrille.....               | 87      |

Griffe werden nicht heiß

Dampfabzugslöcher



## TOPF- UND PFANNENSERIE PROFI LINE

- Satiniert mit hochglanzpoliertem, verstärktem Rand.
- Stabile, mehrfach punktgeschweißte Griffe, die die Wärme nicht aufnehmen.
- Säurebeständig.
- Der Sandwich-Boden (Edelstahl, Aluminium, Edelstahl) verbindet die Vorteile der Hitzeverteilung von Aluminium mit der Langlebigkeit und den magnetischen Vorzügen von Edelstahl und erlaubt so auch das Kochen mit Induktion.
- Der Boden wird mittels Impact Bounding Technologie, also durch Anpressen auf der ganzen Topffläche angebracht und nahtlos geschweißt. Dies garantiert eine optimale Hitzeverteilung und höchstmöglichen Schutz vor Korrosion.
- Auf Profi Line Töpfe und Pfannen gewähren wir 10 lange Jahre Garantie auf Material-, Konstruktions- und Verarbeitungsfehler. Schäden durch unsachgemäßen Gebrauch, Unfälle und / oder Abnutzung durch den täglichen Gebrauch sind von der Garantie ausgeschlossen.

831403

831007

Sandwich-Boden durch spezielle Stoffverklebung

830055



Video ansehen

### KOCHTOPF, HOCH - MIT DECKEL

| Artikelnummer | Liter | Wandstärke (mm) | mm          | €      |
|---------------|-------|-----------------|-------------|--------|
| 832004        | 3     | 0.7             | ø160x(H)150 | 32,95  |
| 832202        | 6     | 0.7             | ø200x(H)190 | 45,75  |
| 832400        | 10    | 0.7             | ø240x(H)220 | 65,95  |
| 832509        | 16    | 0.7             | ø280x(H)260 | 93,50  |
| 832608        | 24    | 0.8             | ø320x(H)300 | 124,50 |
| 832707        | 37    | 1               | ø360x(H)360 | 198,50 |
| 832806        | 50    | 1               | ø400x(H)400 | 247,50 |
| 832929        | 70    | 1               | ø450x(H)450 | 295,00 |
| 833025        | 95    | 1               | ø500x(H)500 | 375,00 |

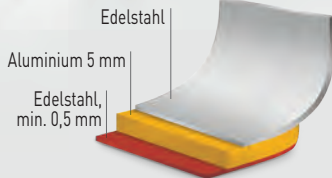

### KOCHTOPF, MITTEL - MIT DECKEL

| Artikelnummer | Liter | Wandstärke (mm) | mm          | €      |
|---------------|-------|-----------------|-------------|--------|
| 831007        | 2     | 0.7             | ø160x(H)110 | 29,95  |
| 831205        | 4     | 0.7             | ø200x(H)130 | 39,95  |
| 831403        | 7     | 0.7             | ø240x(H)150 | 53,95  |
| 831502        | 10    | 0.7             | ø280x(H)170 | 72,50  |
| 831601        | 15    | 0.8             | ø320x(H)190 | 98,50  |
| 831700        | 23.5  | 1               | ø360x(H)230 | 159,50 |

### KOCHTOPF, NIEDRIG - MIT DECKEL

| Artikelnummer | Liter | Wandstärke (mm) | mm          | €     |
|---------------|-------|-----------------|-------------|-------|
| 830000        | 1.5   | 0.7             | ø160x(H)75  | 29,75 |
| 830208        | 2.8   | 0.7             | ø200x(H)90  | 36,95 |
| 830406        | 4.8   | 0.7             | ø240x(H)105 | 49,95 |
| 830505        | 7.5   | 0.7             | ø280x(H)120 | 64,95 |
| 830604        | 12    | 0.8             | ø320x(H)150 | 89,50 |



Video ansehen

18/10  
Edelstahl

## PASTAEINSATZ

- Geeignet für Kochtöpfe Ø 360mm 831700.
- Mit Einhängung für einfacheren Wasserablauf.

| Artikelnummer | Liter | mm             | €     |
|---------------|-------|----------------|-------|
| 833506        | 1.5   | 160x160x(H)230 | 42,95 |



833506

Mit Einhängung für einfacheren Wasserablauf

## KASSEROLLE - OHNE DECKEL

- Mit langem Edelstahlhohlgriff.

| Artikelnummer | Liter | Wandstärke (mm) | mm         | €     |
|---------------|-------|-----------------|------------|-------|
| 830055        | 1.5   | 0.7             | ø160x(H)75 | 20,50 |
| 830048        | 1     | 0.7             | ø140x(H)70 | 17,95 |
| 830154        | 2     | 0.7             | ø180x(H)80 | 23,95 |
| 830253        | 3     | 0.7             | ø200x(H)90 | 30,95 |



830048

## SAUTEUSE - OHNE DECKEL

- Mit langem Edelstahlhohlgriff.

| Artikelnummer | Liter | Wandstärke (mm) | mm         | €     |
|---------------|-------|-----------------|------------|-------|
| 830352        | 0.9   | 0.7             | ø160x(H)60 | 16,95 |
| 830376        | 1.5   | 0.7             | ø200x(H)60 | 24,95 |



830352

## BRATPFANNE - OHNE DECKEL

- Mit langem Edelstahlhohlgriff.

| Artikelnummer | Wandstärke (mm) | mm         | €     |
|---------------|-----------------|------------|-------|
| 835432        | 0.7             | ø240x(H)45 | 26,95 |
| 835531        | 0.7             | ø280x(H)50 | 32,50 |
| 835630        | 0.7             | ø320x(H)55 | 49,95 |



835432

## BRATPFANNE, ANTIHAFTBESCHICHTET - OHNE DECKEL

- Teflon® Platinum Plus Beschichtung mit sehr guten Anti-Haft-Eigenschaften.
- Mit langem genietetem Edelstahlhohlgriff.

| Artikelnummer | Wandstärke (mm) | mm         | €     |
|---------------|-----------------|------------|-------|
| 835500        | 0.7             | ø280x(H)50 | 42,50 |
| 835401        | 0.7             | ø240x(H)45 | 31,95 |
| 835609        | 0.7             | ø320x(H)55 | 59,95 |



835401

## TOPFTRÄGER

- Zum Aufsetzen kleiner Pfannen auf große Topfaufsätze.

| Artikelnummer | mm            | €    |
|---------------|---------------|------|
| 839997        | 255x255x(H)25 | 4,75 |



839997





## TOPF- UND PFANNENSERIE KITCHEN LINE

- Mit gekapseltem Sandwichboden.
- Kombiniert die gute Hitzeverteilung von Aluminium mit den magnetischen Eigenschaften von Edelstahl, um das Kochen mit Induktion zu ermöglichen.
- Mattierung auf der ganzen Außenfläche.
- Stabile, mehrfach punktgeschweißte Griffe, die die Wärme nicht aufnehmen.

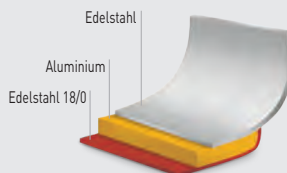

837306

### GEMÜSETOPF - MIT DECKEL

| Artikelnummer | Liter | Wandstärke (mm) | mm          | €     |
|---------------|-------|-----------------|-------------|-------|
| 837108        | 2.8   | 0.6             | ø160x(H)140 | 23,95 |
| 837207        | 5     | 0.6             | ø200x(H)160 | 32,95 |
| 837306        | 9     | 0.7             | ø240x(H)200 | 50,75 |
| 837405        | 13.5  | 0.7             | ø280x(H)220 | 62,50 |
| 837603        | 21    | 0.8             | ø320x(H)270 | 98,50 |



836309

### FLEISCHTOPF - MIT DECKEL

| Artikelnummer | Liter | Wandstärke (mm) | mm          | €     |
|---------------|-------|-----------------|-------------|-------|
| 836101        | 1.9   | 0.6             | ø160x(H)95  | 18,95 |
| 836200        | 3.5   | 0.6             | ø200x(H)115 | 24,50 |
| 836309        | 6     | 0.6             | ø240x(H)135 | 34,95 |
| 836408        | 9.5   | 0.7             | ø280x(H)155 | 49,95 |
| 836507        | 15    | 0.8             | ø320x(H)190 | 72,50 |



836026

### BRATENTOPF - MIT DECKEL

| Artikelnummer | Liter | Wandstärke (mm) | mm          | €     |
|---------------|-------|-----------------|-------------|-------|
| 836002        | 1.5   | 0.6             | ø160x(H)75  | 17,75 |
| 836019        | 2.9   | 0.6             | ø200x(H)95  | 23,25 |
| 836026        | 4.9   | 0.6             | ø240x(H)110 | 33,75 |
| 836033        | 7.3   | 0.7             | ø280x(H)120 | 42,95 |
| 836040        | 12    | 0.8             | ø320x(H)150 | 62,50 |



Video ansehen



## DECKEL FÜR KOCHTÖPFE

| Artikelnummer | mm   | €     |
|---------------|------|-------|
| 837818        | ø160 | 4,75  |
| 837825        | ø200 | 5,95  |
| 837832        | ø240 | 7,25  |
| 837849        | ø280 | 9,45  |
| 837856        | ø320 | 12,75 |



837832

## GEMÜSETOPF - OHNE DECKEL

| Artikelnummer | Liter | Wandstärke (mm) | mm          | €     |
|---------------|-------|-----------------|-------------|-------|
| 837757        | 2.8   | 0.6             | ø160x(H)140 | 20,20 |
| 837764        | 5     | 0.6             | ø200x(H)160 | 28,00 |
| 837771        | 9     | 0.6             | ø240x(H)200 | 44,50 |
| 837788        | 13.5  | 0.7             | ø280x(H)220 | 54,05 |
| 837795        | 21    | 0.8             | ø320x(H)270 | 86,75 |



837771

## FLEISCHTOPF - OHNE DECKEL

| Artikelnummer | Liter | Wandstärke (mm) | mm          | €     |
|---------------|-------|-----------------|-------------|-------|
| 837696        | 1.9   | 0.6             | ø160x(H)95  | 15,20 |
| 837719        | 3.5   | 0.6             | ø200x(H)115 | 19,55 |
| 837726        | 6     | 0.6             | ø240x(H)135 | 28,70 |
| 837733        | 9.5   | 0.7             | ø280x(H)155 | 41,50 |
| 837740        | 15    | 0.8             | ø320x(H)190 | 60,75 |



837726

## BRATENTOPF - OHNE DECKEL

| Artikelnummer | Liter | Wandstärke (mm) | mm          | €     |
|---------------|-------|-----------------|-------------|-------|
| 837641        | 1.5   | 0.6             | ø160x(H)75  | 13,95 |
| 837658        | 2.9   | 0.6             | ø200x(H)95  | 18,25 |
| 837665        | 4.9   | 0.6             | ø240x(H)110 | 27,50 |
| 837672        | 7.3   | 0.7             | ø280x(H)120 | 34,50 |
| 837689        | 12    | 0.8             | ø320x(H)150 | 50,75 |



837665

## STIELKASSEROLLE - OHNE DECKEL

- Mit langem Edelstahlhohlgriff.

| Artikelnummer | Liter | Wandstärke (mm) | mm          | €     |
|---------------|-------|-----------------|-------------|-------|
| 838105        | 1.5   | 0.6             | ø160x(H)75  | 12,55 |
| 838204        | 2.9   | 0.6             | ø200x(H)95  | 18,85 |
| 838303        | 4.9   | 0.6             | ø240x(H)110 | 25,75 |



838105

## SAUTEUSE - OHNE DECKEL

- Mit langem Edelstahlhohlgriff.

| Artikelnummer | Liter | Wandstärke (mm) | mm         | €     |
|---------------|-------|-----------------|------------|-------|
| 839300        | 1     | 0.6             | ø160x(H)60 | 12,95 |
| 839409        | 1.7   | 0.6             | ø200x(H)65 | 15,95 |



839409

## BRATPFANNE - OHNE DECKEL

- Mit langem Edelstahlhohlgriff.

| Artikelnummer | Wandstärke (mm) | mm         | €     |
|---------------|-----------------|------------|-------|
| 838501        | 0.6             | ø240x(H)50 | 19,45 |
| 838600        | 0.6             | ø280x(H)50 | 24,10 |
| 838617        | 0.7             | ø320x(H)50 | 34,15 |



838501





## TOPF- UND PFANNENSERIE BUDGET LINE

- Der Sandwichboden (Edelstahl, Aluminium, 18/0 Edelstahl) kombiniert die gute Hitzeverteilung von Aluminium mit der Langlebigkeit und den magnetischen Eigenschaften von Edelstahl und ermöglicht so die Verwendung mit Induktion.
- Satiniertes Finish aller äußeren Oberflächen.
- Vernietete Griffe aus Edelstahl, die die Hitze nicht aufnehmen und somit nicht heiß werden.

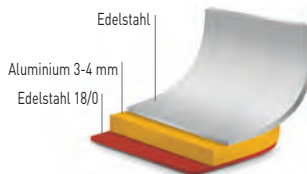

834701

834206

### KOCHTOPF - MIT DECKEL

| Artikelnummer | Liter | Wandstärke (mm) | mm          | €      |
|---------------|-------|-----------------|-------------|--------|
| 834206        | 25    | 0.8             | ø345x(H)350 | 82,50  |
| 834404        | 36    | 1               | ø360x(H)360 | 112,50 |
| 834701        | 50    | 1               | ø400x(H)400 | 142,50 |
| 834909        | 71    | 1               | ø450x(H)450 | 179,50 |
| 835104        | 98    | 1               | ø500x(H)500 | 212,50 |

Gekapselter Sandwichboden



Genietete Griffe



Stabile Griffe, die die Wärme nicht aufnehmen







833032



### BAIN-MARIE TOPF

- Doppelwandig mit Wasserbehälter.
- Mit Edelstahlgriff.
- Füllen Sie den Behälter mit Wasser, um z.B. Schokolade zu schmelzen.

| Artikelnummer | Liter | mm            | €     |
|---------------|-------|---------------|-------|
| 833032        | 1     | 330x165x(H)95 | 18,95 |



### SPARGEL- UND NUDELTOPF XL

- Besonders hoch, um das Dämpfen von langem Spargel zu ermöglichen.
- Kann auch zum Dämpfen von anderem Gemüse und von Fisch, zum Kochen von Pasta, zum Warmhalten von Hot Dogs usw. verwendet werden.
- Set besteht aus Topf, Dämpfkorb und Deckel.

| Artikelnummer | Liter | mm          | €     |
|---------------|-------|-------------|-------|
| 833100        | 5.5   | ø162x(H)280 | 42,50 |



833100



### BRÄTER

- Mit Griffen.
- Nur für den Einsatz in Öfen und nicht geeignet für direkte Erhitzung.

| Artikelnummer | mm            | €     |
|---------------|---------------|-------|
| 508503        | 310x240x(H)50 | 12,50 |
| 508510        | 385x275x(H)60 | 15,25 |
| 508527        | 430x310x(H)60 | 19,95 |



508527





## ALUMINIUMGUSSBRATPFANNEN



- Profi-Bratpfannen aus hartem Aluminiumguss, geeignet für alle Herdarten und für den Einsatz in Öfen.
- Aluminiumguss zeichnet sich durch schnelle Wärmeaufnahme aus, daher sind die Pfannen in kürzester Zeit einsatzbereit.
- Der Edelstahlgriff 18/10 nimmt keine Wärme auf.
- Die Teflon™ Platinum Plus™ Antihafbeschichtung ist bis 250°C temperaturbeständig.
- Durch die 3-fache Beschichtung sind die Pfannen sehr verschleißfest und somit für den intensiven Gebrauch sehr gut geeignet.
- Einfach zu reinigen.



Grundbeschichtung für besseren Korrosionsschutz, höhere Schlagfestigkeit und längere Haltbarkeit der Beschichtungen

Titanium Beschichtung sorgt für mehr Abrieb- und Verschleißschutz

Whitford® Xylan Antihafbeschichtung

Deckschicht zum Verstärken der Antihafbeschichtung und zum Aufhellen der Oberfläche

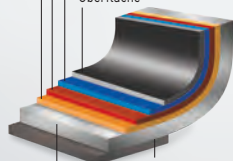

Aluminium Pfannenboden

Induktionsboden

## INDUKTIONSBRATPFANNE

| Artikelnummer | Böden (mm) | mm         | €     |
|---------------|------------|------------|-------|
| 629154        | ø190       | ø250x(H)50 | 37,95 |
| 629253        | ø220       | ø290x(H)55 | 47,95 |
| 629345        | ø260       | ø330x(H)60 | 54,95 |



## GRILLPLATTE FÜR INDUKTIONSKOCHER

- Geeignet für Induktionskochfelder.
- Hergestellt aus Aluminiumguss mit Teflon® Anti-Haft-Beschichtung.
- Für Wärmequellen bis 250°C geeignet.

| Artikelnummer | mm            | €     |
|---------------|---------------|-------|
| 629130        | 390x260x(H)35 | 24,95 |



## ALUMINIUMGUSSBRATPFANNEN

- Profi-Bratpfannen aus hartem Aluminiumguss, geeignet für alle Herdarten außer Induktion und für den Einsatz in Öfen.
- Aluminiumguss zeichnet sich durch schnelle Wärmeaufnahme aus, daher sind die Pfannen in kürzester Zeit einsatzbereit.
- Der Edelstahlgriff 18/10 nimmt keine Wärme auf.
- Die "Whitford® Xylan" Antihafbeschichtung ist bis 250°C temperaturbeständig.
- Zwischen Aluminium und der Beschichtung ist eine Schicht Titanium eingearbeitet.
- Dieses Doppelschichtverfahren erhöht die Lebensdauer und sorgt für zusätzlichen Schutz vor Kratzern.
- Einfach zu reinigen.



Titanium-Beschichtung  
sorgt für mehr Abrieb-  
und Verschleißschutz

Whitford® Xylan-Antihafbe-  
schichtung

Grundbeschichtung  
für besseren  
Korrosionsschutz,  
höhere Schlagfestigkeit  
und längere Haltbarkeit  
der Beschichtungen

Deckschicht zum Verstärken  
der Antihafbeschichtung und  
zum Aufhellen der Oberfläche

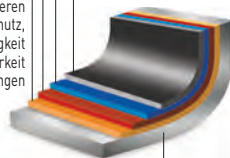

Aluminium Pfannenboden



### BRATPFANNE TITANIUM PROFESSIONAL

| Artikelnummer | Boden (mm) | mm         | €     |
|---------------|------------|------------|-------|
| 629109        | ø180       | ø240x(H)55 | 33,25 |
| 629307        | ø260       | ø320x(H)55 | 44,50 |
| 629208        | ø220       | ø280x(H)55 | 38,50 |
| 629352        | ø300       | ø360x(H)55 | 60,95 |
| 629390        | ø340       | ø400x(H)55 | 74,50 |



839010

### WOKPFANNE TITANIUM PROFESSIONAL

| Artikelnummer | Boden (mm) | mm          | €     |
|---------------|------------|-------------|-------|
| 839010        | ø157       | ø320x(H)100 | 49,95 |



629505

### BRATPFANNE - EXTRA HOCH TITANIUM PROFESSIONAL

| Artikelnummer | Boden (mm) | mm         | €     |
|---------------|------------|------------|-------|
| 629505        | ø225       | ø280x(H)85 | 39,50 |



629802

### GRILLPFANNE MIT GERILLTER BRATFLÄCHE TITANIUM PROFESSIONAL

| Artikelnummer | Boden (mm) | mm             | €     |
|---------------|------------|----------------|-------|
| 629802        | ø220       | 550x290 x(H)55 | 42,75 |



629604

### FISCHPFANNE - OVAL TITANIUM PROFESSIONAL

| Artikelnummer | Boden (mm) | mm             | €     |
|---------------|------------|----------------|-------|
| 629604        | ø175       | 400x275 x(H)35 | 45,25 |



629413

### CRÊPES PFANNE TITANIUM PROFESSIONAL

| Artikelnummer | Boden (mm) | mm         | €     |
|---------------|------------|------------|-------|
| 629413        | ø260       | ø320x(H)20 | 43,95 |



## BRATPFANNEN ALUMINIUM „MARMOR PROFESSIONAL“

- Aus Aluminium, geeignet für alle Herdarten und für den Einsatz in Öfen.
- Aluminium hat eine sehr schnelle Wärmeaufnahme, daher sind die Pfannen in kürzester Zeit einsatzbereit.
- Epoxid-beschichteter Edelstahlgriff.
- Die Marmor-Antihafbeschichtung ist bis 260°C temperaturbeständig.
- Durch eine spezielle Dreifachbeschichtung sind die Pfannen sehr verschleißfest und einfach zu reinigen.

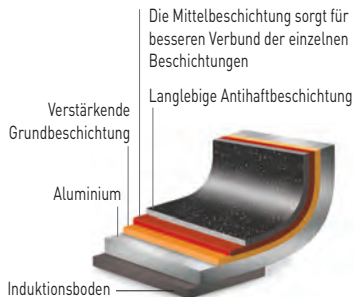

### BRATPFANNE

| Artikelnummer | Boden (mm) | mm         | €     |
|---------------|------------|------------|-------|
| 627600        | ø140       | ø200x(H)40 | 14,75 |
| 627617        | ø180       | ø240x(H)42 | 18,75 |
| 627662        | ø200       | ø260x(H)45 | 21,50 |
| 627624        | ø220       | ø280x(H)50 | 24,95 |
| 627631        | ø260       | ø320x(H)50 | 31,75 |
| 627648        | ø280       | ø360x(H)50 | 38,75 |
| 627655        | ø300       | ø390x(H)50 | 48,95 |



### WOKPFANNE

| Artikelnummer | Boden (mm) | mm         | €     |
|---------------|------------|------------|-------|
| 627730        | ø210       | ø280x(H)75 | 30,25 |
| 627747        | ø210       | ø320x(H)95 | 38,95 |

### CRÊPES PFANNE

| Artikelnummer | Boden (mm) | mm         | €     |
|---------------|------------|------------|-------|
| 627679        | ø240       | ø280x(H)25 | 21,50 |
| 627686        | ø280       | ø320x(H)20 | 27,95 |

### FISCHPFANNE

| Artikelnummer | Boden (mm) | mm             | €     |
|---------------|------------|----------------|-------|
| 627716        | ø185       | 280x400 x(H)55 | 45,25 |

## BRATPFANNEN ALUMINIUM „PLATINUM PROFESSIONAL“

- Aus Aluminium, geeignet für alle Herdarten.
- Aluminium hat eine sehr schnelle Wärmeaufnahme, daher sind die Pfannen in kürzester Zeit einsatzbereit.
- Edelstahlgriff mit isolierendem Silikongriff.
- Die „Teflon™ Platinum Plus“-Antihafbeschichtung ist bis 260°C temperaturbeständig.
- Durch die 3-fache Beschichtung sind die Pfannen sehr verschleißfest und somit für den intensiven Gebrauch sehr gut geeignet.
- Einfach zu reinigen.



Die Mittelbeschichtung sorgt für besseren Verbund der einzelnen Beschichtungen

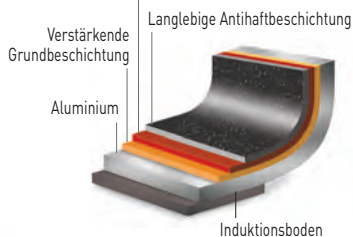

### BRATPFANNE

| Artikelnummer | Boden (mm) | mm         | €     |
|---------------|------------|------------|-------|
| 621103        | ø140       | ø200x(H)44 | 25,95 |
| 621110        | ø180       | ø240x(H)50 | 31,95 |
| 621127        | ø200       | ø260x(H)52 | 35,95 |
| 621134        | ø200       | ø280x(H)52 | 41,95 |
| 621158        | ø215       | ø320x(H)60 | 49,50 |

## PAELLAPFANNE

- Hochwertige Pfannen aus Flachstahl.
- 2 praktische Tragegriffe.
- Pflegehinweis: Ölen Sie die Pfanne nach Gebrauch ein, um Rost vorzubeugen.

| Artikelnummer | Geeignet für Gasgrill | mm         | €     |
|---------------|-----------------------|------------|-------|
| 622100        |                       | ø340x(H)40 | 10,75 |
| 622308        |                       | ø460x(H)40 | 18,95 |
| 622407        | 146002                | ø600x(H)40 | 41,25 |
| 622605        | 146804                | ø800x(H)50 | 99,50 |





## BRATPFANNEN KLASSIK

- Klassische Bratpfannen aus Flachstahl.
- Die Lieblingspfannen von Köche weltweit.
- Einfachheit, Qualität, Festigkeit und Vielseitigkeit - Eigenschaften, die von vielen Generationen geschätzt werden.
- Rostet leicht, gut einölen, um sie stets einsatzbereit zu halten.
- Der Griff ist für besondere Stabilität und Widerstandsfähigkeit angeschweißt.



Video ansehen



628614

### BRATPFANNE

| Artikelnummer | Boden (mm) | mm         | €     |
|---------------|------------|------------|-------|
| 628638        | ø180       | ø240x(H)45 | 13,95 |
| 628614        | ø220       | ø280x(H)50 | 22,95 |
| 628706        | ø240       | ø300x(H)50 | 24,95 |
| 628621        | ø260       | ø320x(H)50 | 28,95 |



628805

### CRÊPES-PFANNE

| Artikelnummer | Boden (mm) | mm         | €     |
|---------------|------------|------------|-------|
| 628805        | ø200       | ø230x(H)25 | 13,95 |

## VOR DEM ERSTEN GEBRAUCH



### Schritt 1

Erhitzen Sie Speiseöl. Geben Sie Kartoffelschalen und Salz in die Pfanne und lassen die Zutaten kurze Zeit bei hoher Temperatur in der Pfanne.



### Schritt 2

Reiben Sie die Mischung vorsichtig mit einem Küchentuch an jede Stelle der Innenseite der Pfanne.



### Schritt 3

Nachdem Sie die Pfanne gründlich eingerieben haben, leeren Sie die Pfanne. Es bleiben nun nur noch die Rückstände der Kartoffelschalen in der Pfanne.



### Schritt 4

Um die Rückstände zu entfernen, fügen Sie viel Salz hinzu und verreiben das Salz anschließend mit einem Küchentuch bis die Rückstände entfernt sind. Führen Sie diesen Schritt nicht auf dem Herd aus.



### Schritt 5

Zum Entfernen des schmutzigen Salzes, waschen Sie die Pfanne mit lauwarmen Wasser aus und gießen anschließend eine dünne Ölschicht ein.



### Schritt 6

Verteilen Sie nun das Öl mit einem sauberen Küchentuch. Die Pfanne ist nun einsatzbereit.



626849

626825

626832

626856

### EMAILLIERTER GUSSEISENTOPF

- Aus Gusseisen, außen mit roter Emaille-Beschichtung.
- Deckel mit Beulen auf der Innenseite, die die Wassertropfen (die zB durch Verdampfen entstehen) rückleiten, sodass das Gericht stets aromatisch bleibt und nicht austrocknet.
- Geeignet für alle Wärmequellen, einschließlich Induktion.
- Nicht spülmaschinengeeignet.
- Erhältlich in verschiedenen Größen; die kleinste kann auch als Servierform verwendet werden (Artikelnummer: 626856).

| Artikelnummer | Liter | mm             | €     |
|---------------|-------|----------------|-------|
| 626856        | 0.27  | 130x100x(H)48  | 22,50 |
| 626832        | 3.7   | 317x240x(H)105 | 59,50 |
| 626849        | 4.4   | 365x290x(H)115 | 62,50 |
| 626825        | 6.88  | 405x255x(H)134 | 99,50 |





**NEW**

### GUSSEISENPFANNE

- Mit 2 Ausgüssen - 1 auf jeder Seite.
- Großer Griff mit Aufhängeloch.

| Artikelnummer | mm         | €     |
|---------------|------------|-------|
| 629314        | ø165x(H)35 | 9,50  |
| 629321        | ø200x(H)40 | 12,50 |
| 629338        | ø250x(H)40 | 15,95 |



629369

**NEW**

### GUSSEISEN GRILLPFANNE

- Gerippte Oberfläche zum Grillen.
- Mit Ausgießer zum einfachen Entfernen von überschüssigem Öl/Fett.
- Griff mit Aufhängeloch.

| Artikelnummer | mm            | €     |
|---------------|---------------|-------|
| 629369        | 265x265x(H)50 | 20,95 |





**NEW**

**GUSSEISENTELLER  
MIT HOLZUNTERLAGE  
UND GREIFZANGE**

- Teller und Greifzangengriff aus Gusseisen.
- Unterlage aus Birkenholz.
- Ofenfester Gusseisenteiler.
- Nicht spülmaschinenfest.

| Artikelnummer | mm            | €     |
|---------------|---------------|-------|
| 629383        | 280x140x(H)30 | 17,25 |



629383

**NEW**

**GUSSEISENTOPF**

- Komplettes Set mit Deckel und Griff.
- Der Griff ist ideal zum Heben und zum Aufhängen des Topfes über dem Feuer.
- Auf 3 Beinen - traditionelles Design, das aus Südafrika stammt.
- Kapazität: 6 L.

| Artikelnummer | mm          | €     |
|---------------|-------------|-------|
| 629291        | ø245x(H)280 | 49,50 |



629291

**NEW**

**GUSSEISENTOPF**

- Komplettes Set mit Deckel und Griff.
- Der Griff ist ideal zum Heben und zum Aufhängen über Feuer.
- Kapazität: 9 L.

| Artikelnummer | mm          | €     |
|---------------|-------------|-------|
| 629376        | ø310x(H)155 | 54,95 |



629376





## TOPFSERIE KUPFER

- 2,5 mm dicke, 3-lagige Ausführung bestehend aus Edelstahl (0,4 mm), Aluminium (1,5 mm) und Kupfer (0,4 mm).
- Mit genieteten Griffen.



## BRATPFANNE

| Artikelnummer | Stärke (mm) | mm         | €     |
|---------------|-------------|------------|-------|
| 607060        | 2.5         | ø240x(H)50 | 62,50 |

607060

## SUPPEN-/SAUCENTÖPFCHEN



625057



## MUSCHELTOPF, EMAILLIERT - MIT DECKEL

- Schwarz emailliert.
- Geflanschter Rand aus Edelstahl.

| Artikelnummer | max. Inhalt in Kg. | Liter | mm          | €     |
|---------------|--------------------|-------|-------------|-------|
| 625002        | 1                  | 2.5   | ø200x(H)190 | 12,75 |
| 625057        | 1.5                | 3.5   | ø220x(H)200 | 15,50 |
| 625101        | 2                  | 5     | ø260x(H)210 | 21,50 |



625804



625705

## SUPPEN-/SAUCENTÖPFCHEN - MIT DECKEL

- Emailliert.
- Geflanschter Rand aus Edelstahl.
- Niedriger Deckel.

| Artikelnummer | -       | Liter | mm          | €     |
|---------------|---------|-------|-------------|-------|
| 625804        | blau    | 0.5   | ø115x(H)95  | 10,50 |
| 625705        | schwarz | 0.65  | ø135x(H)110 | 11,50 |



839003

18/8 Edelstahl (0.4 mm)  
 Aluminium (1,5 mm)  
 18/0 Edelstahl (0.5 mm)



### WOKPFANNE, 3-SCHICHTEN - OHNE DECKEL

- 3-Schicht Material: Außenschicht CNS 18/10 (0,5 mm), Zwischenschicht Aluminium (1,5 mm), Innenschicht CNS 18/8 (0,4 mm) vom Boden bis zum Rand.
- Sehr schnelle Erhitzung und exzellente Hitzeverteilung.
- Extrem widerstandsfähig.
- Langer Hohlgriff aus Edelstahl.
- Abgeflichteter Boden mit Ø 145 mm.

| Artikelnummer | mm         | €     |
|---------------|------------|-------|
| 839003        | ø360x(H)90 | 75,00 |



622742

### PAELLAPFANNE EMAILLIERT

- Mit 2 Griffen.
- Emaillierter Flachstahl.

| Artikelnummer | mm         | €    |
|---------------|------------|------|
| 622704        | ø100x(H)20 | 5,60 |
| 622711        | ø120x(H)25 | 5,95 |
| 622728        | ø150x(H)27 | 7,40 |
| 622735        | ø200x(H)36 | 8,95 |
| 622742        | ø240x(H)40 | 9,60 |



622858



### PAELLASCHÜSSEL, EMAILLIERT

- Tiefe Ausführung.
- Emaillierter Flachstahl.

| Artikelnummer | mm         | €    |
|---------------|------------|------|
| 622810        | ø145x(H)40 | 7,30 |
| 622827        | ø170x(H)40 | 7,95 |
| 622834        | ø185x(H)43 | 9,00 |
| 622841        | ø205x(H)57 | 8,85 |
| 622858        | ø245x(H)70 | 9,50 |





## Gastronorm- -Behälter



**GASTRONORM  
BEHÄLTER  
PROFI LINE**

**GASTRONORM  
BEHÄLTER  
KITCHEN LINE**

**GASTRONORM  
BEHÄLTER  
BUDGET LINE**

**GASTRONORM  
BEHÄLTER  
POLYCARBONAT**

### GEEIGNET FÜR:

|                              |   |   |   |   |
|------------------------------|---|---|---|---|
| Multifunktionsöfen           | ✓ | ✓ | ✓ |   |
| Bain-Marie-Systeme           | ✓ | ✓ | ✓ |   |
| Chafing Dishes               | ✓ | ✓ | ✓ |   |
| Kühlschränke                 | ✓ | ✓ | ✓ | ✓ |
| Lebensmittelaufbewahrung     | ✓ | ✓ | ✓ | ✓ |
| Geschirrspülmaschinegeeignet | ✓ | ✓ | ✓ | ✓ |

### EIGENSCHAFTEN:

|                     |               |               |               |               |
|---------------------|---------------|---------------|---------------|---------------|
| Temperaturbeständig | -40°C / 300°C | -40°C / 300°C | -40°C / 300°C | -40°C / 110°C |
| Stapelbar           | ✓             | ✓             | ✓             | ✓             |

### AUFBAU:

|                      |                 |           |           |              |
|----------------------|-----------------|-----------|-----------|--------------|
| Material             | Edelstahl 18/10 | Edelstahl | Edelstahl | Polycarbonat |
| Dicke (mm)           | 0,6-0,8         | 0,6-0,7   | 0,6-0,7   | 2-3          |
| Verfügbare Höhe (mm) | 20-200          | 20-200    | 20-200    | 65-200       |

### ZUBEHÖR:

|                                 |   |   |   |   |
|---------------------------------|---|---|---|---|
| Perforierte Behälter            | ✓ | ✓ |   |   |
| Deckel                          | ✓ | ✓ | ✓ | ✓ |
| Deckel mit Silikon-<br>dichtung | ✓ | ✓ | ✓ |   |
| Deckel mit Löffel-<br>sparung   | ✓ | ✓ |   |   |
| Abtropfgitter                   |   | ✓ |   | ✓ |
| Steg für GN Behälter            | ✓ | ✓ | ✓ |   |

### ZUSATZINFORMATIONEN:

|                                   |   |   |   |   |
|-----------------------------------|---|---|---|---|
| Einfach zu reinigen               | ✓ | ✓ | ✓ | ✓ |
| Gastronorm Größe<br>eingraviert   |   | ✓ |   | ✓ |
| Mit Skalierung                    |   |   |   | ✓ |
| Geruchs- und<br>geschmacksneutral | ✓ | ✓ | ✓ | ✓ |

Konform mit den meisten  
strengen Lebensmittel-  
vorschriften  
(für Krankenhäuser)

- Ausgezeichneter  
Korrosionsschutz  
(hohe Salz- und Säure-  
beständigkeit)

- Reduzierter Innenradius  
für maximalen Inhalt

- Massives Design  
und sehr langlebig

Verstärkte Ecken für  
erhöhte Stabilität

- Bei normalem  
Gebrauch  
korrosionsbeständig

Bei normalem  
Gebrauch  
korrosionsbe-  
ständig

Perfekt geeignet  
zur Produktpräsen-  
tation

- Hohe  
Stoßunempfind-  
lichkeit,  
sehr langlebig

- Transparente  
Ausführung



**GASTRONORM  
BEHÄLTER  
POLYCARBONAT**



**GASTRONORM  
BEHÄLTER  
POLYPROPYLEN**



**HACCP  
AUFBEWAHRUNGS-  
BEHÄLTER**



**GASTRONORM  
BEHÄLTER  
PORZELLAN**

|  |   |  |  |
|--|---|--|--|
|  |   |  | ✓  |
| ✓  | ✓   | ✓  | ✓  |
| ✓  | ✓   | ✓  | ✓  |
| ✓  | ✓   | ✓  | ✓  |
| -40°C / 110°C  | -40°C / 80°C  | -40°C / 80°C   | bis zu 600°C   |
| ✓  | ✓   | ✓  | ✓  |
| Polycarbonat   | Polypropylen  | Polypropylen   | Porzellan  |
| 2-3  | 2-2,9   | 2-2,9  |  |
| 65-150   | 100-200   | 65-200   | 20-65  |
| ✓  | ✓   | ✓  |  |
|  | ✓   |  |  |
| ✓  |   |  | ✓  |
| ✓  | ✓   | ✓  |  |
| ✓  | ✓   | ✓  | ✓  |
| <p>Perfekt geeignet zur Produktpräsentation</p> <ul style="list-style-type: none"> <li>Hohe Stoßempfindlichkeit, sehr langlebig</li> <li>Mit Skalierung</li> </ul> | <p>Mit Skalierung</p> <ul style="list-style-type: none"> <li>Transparente Ausführung</li> </ul> | <p>Mit integriertem HACCP Etikett zur Nachverfolgung der Lebensmittellagerung</p> <ul style="list-style-type: none"> <li>Mit Skalierung</li> <li>Transparente Ausführung</li> <li>Farbclips gemäß HACCP Vorschriften separat erhältlich</li> </ul> | <p>Spezielle, härteste Porzellansorte auf dem Markt</p> <ul style="list-style-type: none"> <li>Hohe Thermoschockbeständigkeit, hält extreme Temperaturschwankungen aus</li> <li>Hohe Stoßempfindlichkeit bei relativ geringem Gewicht</li> <li>Extrem reines und strahlendes Weiß</li> </ul> |





## GASTRONORM-BEHÄLTER

- Bezeichnung von Behältern in Standardgröße, die in der Lebensmittelindustrie verwendet werden, bestimmt in der Norm PN-EN 631-1:1996.
- Die Standardisierung der Behälterabmessungen erleichtert deren Verwendung in verschiedenen Küchengeräten, die gestaltet sind basierend auf diesen Dimensionen, zB in Backöfen, Isolierbehältern, Kühlschränken, Wasserbädern, Transportwagen



Höhe (mm)



## ABMESSUNGEN DER GASTRONORM-BEHÄLTER

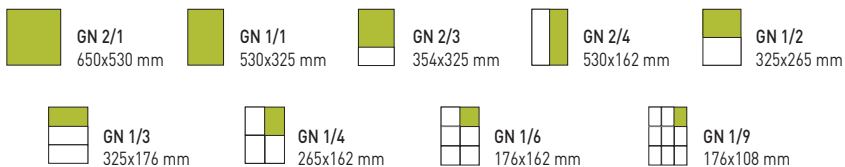

## GASTRONORM-BEHÄLTER PROFI LINE

- Aus hochwertigem Edelstahl 18/10.
- Robustes Design.
- Abgerundete Kanten und Ecken, einfach zu reinigen.
- Für den Einsatz in kompatiblen Heißluftöfen, Kühl- und Tiefkühlschränken, Bain Marie-Systemen und Chafing Dishes.



Sehr robust und langlebig.

Zur Verwendung bei Temperaturen von -40°C bis +300°C.

Ausgezeichnete Korrosionsbeständigkeit.

Ein reduzierter Innenradius erhöht die maximale Kapazität.



GN 2/1 GN 1/1 GN 2/3 GN 1/2 GN 1/3 GN 1/4 GN 1/6 GN 1/9

650x530 mm 530x325 mm 354x325 mm 325x265 mm 325x176 mm 265x162 mm 176x162 mm 176x108 mm



2/1



801109

| Artikelnummer | Liter | Stärke (mm) | H (mm) | €      |
|---------------|-------|-------------|--------|--------|
| 801109        | 58    | 0.8         | 200    | 129,50 |
| 801116        | 43    | 0.8         | 150    | 107,50 |
| 801123        | 30    | 0.8         | 100    | 79,50  |
| 801130        | 19    | 0.8         | 65     | 67,50  |
| 801147        | 11    | 0.8         | 40     | 57,50  |
| 801154        | 5.5   | 0.8         | 20     | 55,25  |

1/1



801222

| Artikelnummer | Liter | Stärke (mm) | H (mm) | €     |
|---------------|-------|-------------|--------|-------|
| 801208        | 28    | 0.8         | 200    | 67,50 |
| 801215        | 21    | 0.8         | 150    | 57,50 |
| 801222        | 14    | 0.8         | 100    | 41,50 |
| 801239        | 9     | 0.8         | 65     | 30,75 |
| 801246        | 5     | 0.8         | 40     | 27,50 |
| 801253        | 2.5   | 0.8         | 20     | 23,75 |

2/3



801307

| Artikelnummer | Liter | Stärke (mm) | H (mm) | €     |
|---------------|-------|-------------|--------|-------|
| 801307        | 18    | 0.8         | 200    | 55,25 |
| 801314        | 13    | 0.8         | 150    | 45,75 |
| 801321        | 9     | 0.7         | 100    | 28,95 |
| 801338        | 5.5   | 0.7         | 65     | 21,75 |
| 801345        | 3     | 0.7         | 40     | 19,95 |
| 801352        | 1.5   | 0.7         | 20     | 17,75 |

2/4



801840

| Artikelnummer | Liter | Stärke (mm) | H (mm) | €     |
|---------------|-------|-------------|--------|-------|
| 801840        | 8.6   | 0.7         | 150    | 46,50 |
| 801666        | 5.8   | 0.7         | 100    | 34,95 |
| 801857        | 4     | 0.7         | 65     | 23,95 |
| 801864        | 2.5   | 0.7         | 40     | 20,25 |
| 801871        | 1.2   | 0.7         | 20     | 15,25 |

1/2



801406

| Artikelnummer | Liter | Stärke (mm) | H (mm) | €     |
|---------------|-------|-------------|--------|-------|
| 801406        | 12.5  | 0.8         | 200    | 43,25 |
| 801413        | 9.5   | 0.7         | 150    | 33,25 |
| 801420        | 6.5   | 0.7         | 100    | 21,95 |
| 801437        | 4     | 0.7         | 65     | 17,95 |
| 801444        | 2     | 0.7         | 40     | 15,95 |
| 801451        | 1     | 0.7         | 20     | 12,95 |

1/3



801512

| Artikelnummer | Liter | Stärke (mm) | H (mm) | €     |
|---------------|-------|-------------|--------|-------|
| 801505        | 7.8   | 0.8         | 200    | 35,75 |
| 801512        | 5.7   | 0.7         | 150    | 25,95 |
| 801529        | 4     | 0.7         | 100    | 17,95 |
| 801536        | 2.5   | 0.7         | 65     | 14,95 |
| 801543        | 1.5   | 0.7         | 40     | 12,50 |
| 801550        | 0.8   | 0.7         | 20     | 10,75 |

**1/4**

801635

| Artikelnummer | Liter | Stärke (mm) | H (mm) | €            |
|---------------|-------|-------------|--------|--------------|
| 801604        | 5.5   | 0.8         | 200    | <b>28,75</b> |
| 801611        | 4     | 0.7         | 150    | <b>22,50</b> |
| 801628        | 2.8   | 0.7         | 100    | <b>15,95</b> |
| 801635        | 1.8   | 0.7         | 65     | <b>13,25</b> |
| 801642        | 1.7   | 0.7         | 40     | <b>11,95</b> |
| 801659        | 0.9   | 0.7         | 20     | <b>9,75</b>  |

**1/6**

801727

| Artikelnummer | Liter | Stärke (mm) | H (mm) | €            |
|---------------|-------|-------------|--------|--------------|
| 801703        | 3.4   | 1           | 200    | <b>29,75</b> |
| 801710        | 2.4   | 0.8         | 150    | <b>18,95</b> |
| 801727        | 1.6   | 0.7         | 100    | <b>13,25</b> |
| 801734        | 1     | 0.7         | 65     | <b>10,75</b> |

**1/9**

801826

| Artikelnummer | Liter | Stärke (mm) | H (mm) | €            |
|---------------|-------|-------------|--------|--------------|
| 801826        | 1     | 0.7         | 100    | <b>13,95</b> |
| 801833        | 0.6   | 0.7         | 65     | <b>9,95</b>  |

**GASTRONORM-BEHÄLTER PROFI LINE**

- Perforierter Boden.
- Perforierte Seitenwände mit einer Höhe von 100 mm oder höher.

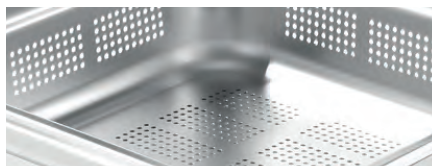
**1/1**

802236

| Artikelnummer | Liter | Stärke (mm) | H (mm) | €            |
|---------------|-------|-------------|--------|--------------|
| 802205        | 28    | 0.8         | 200    | <b>78,50</b> |
| 802212        | 21    | 0.8         | 150    | <b>66,25</b> |
| 802229        | 14    | 0.8         | 100    | <b>43,50</b> |

- Perforierter Boden.

| Artikelnummer | Liter | Stärke (mm) | H (mm) | €            |
|---------------|-------|-------------|--------|--------------|
| 802236        | 9     | 0.8         | 65     | <b>32,95</b> |
| 802243        | 5     | 0.8         | 40     | <b>29,50</b> |
| 802168        | 2.5   | 0.8         | 20     | <b>25,95</b> |

**2/3**

802328

| Artikelnummer | Liter | Stärke (mm) | H (mm) | €            |
|---------------|-------|-------------|--------|--------------|
| 802328        | 9     | 0.7         | 100    | <b>32,95</b> |

- Perforierter Boden.

| Artikelnummer | Liter | Stärke (mm) | H (mm) | €            |
|---------------|-------|-------------|--------|--------------|
| 802335        | 5.5   | 0.7         | 65     | <b>22,95</b> |
| 802342        | 3     | 0.7         | 40     | <b>20,75</b> |

**1/2**

802427

| Artikelnummer | Liter | Stärke (mm) | H (mm) | €            |
|---------------|-------|-------------|--------|--------------|
| 802427        | 6.5   | 0.7         | 100    | <b>24,75</b> |

- Perforierter Boden.

| Artikelnummer | Liter | Stärke (mm) | H (mm) | €            |
|---------------|-------|-------------|--------|--------------|
| 802434        | 4     | 0.7         | 65     | <b>18,75</b> |
| 802441        | 2     | 0.7         | 40     | <b>16,75</b> |

**1/3**

802526

| Artikelnummer | Liter | Stärke (mm) | H (mm) | €            |
|---------------|-------|-------------|--------|--------------|
| 802502        | 7.8   | 0.7         | 200    | <b>39,95</b> |
| 802519        | 5.7   | 0.7         | 150    | <b>29,95</b> |
| 802526        | 4     | 0.7         | 100    | <b>19,95</b> |

- Perforierter Boden.

| Artikelnummer | Liter | Stärke (mm) | H (mm) | €            |
|---------------|-------|-------------|--------|--------------|
| 802533        | 2.5   | 0.7         | 65     | <b>14,95</b> |
| 802540        | 1.2   | 0.7         | 40     | <b>12,50</b> |





804100

**DECKEL FÜR GASTRONORM-BEHÄLTER**

- Passt auf HENDI Profi Line- & Polycarbonat-GN-Behälter.

| Art.-Nr. | Stärke (mm) | GN     | mm      | €     |
|----------|-------------|--------|---------|-------|
| 804100   | 0.8         | GN 1/1 | 530x325 | 24,50 |
| 804117   | 0.7         | GN 2/3 | 354x325 | 16,25 |
| 804179   | 0.8         | GN 2/4 | 530x162 | 15,95 |
| 804124   | 0.7         | GN 1/2 | 265x325 | 13,25 |
| 804131   | 0.7         | GN 1/3 | 325x176 | 9,75  |
| 804148   | 0.7         | GN 1/4 | 265x162 | 8,25  |
| 804155   | 0.7         | GN 1/6 | 176x162 | 6,60  |
| 804162   | 0.7         | GN 1/9 | 176x108 | 5,95  |

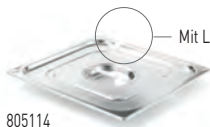

805114

**GASTRONORM-DECKEL MIT LÖFFELLAUSSPARUNG**

- Passt auf HENDI Profi Line- & Polycarbonat-GN-Behälter.

| Art.-Nr. | Stärke (mm) | GN     | mm      | €     |
|----------|-------------|--------|---------|-------|
| 805138   | 0.7         | GN 1/3 | 325x176 | 11,25 |
| 805107   | 0.7         | GN 1/1 | 530x325 | 25,95 |
| 805114   | 0.7         | GN 2/3 | 354x325 | 17,75 |
| 805121   | 0.7         | GN 1/2 | 265x325 | 14,75 |
| 805145   | 0.7         | GN 1/4 | 265x162 | 9,50  |
| 805152   | 0.7         | GN 1/6 | 176x162 | 7,95  |



802601

**GASTRONORM-DECKEL MIT SILIKONRAND**

- Mit Silikonrand für luftdichten Verschluss.  
- Passend für Gastronormbehälter der Serie Profi Line sowie Behälter aus Polycarbonat.  
- Dank des dichtschießenden Deckels bleiben die Lebensmittel länger frisch.  
- Kein Verschütten während des Transports.

| Artikelnummer | GN     | mm      | €     |
|---------------|--------|---------|-------|
| 802601        | GN 1/1 | 530x325 | 57,50 |
| 802618        | GN 2/3 | 354x325 | 41,50 |
| 802625        | GN 1/2 | 265x325 | 37,50 |
| 802632        | GN 1/3 | 325x176 | 28,75 |
| 802649        | GN 1/4 | 265x162 | 23,75 |
| 802656        | GN 1/6 | 176x162 | 21,50 |



864210

**GASTRONORM-DECKEL MIT SOUS-VIDE-STICK-AUSSPARUNG**

- Mit Aussparung für Sous-Vide-Stick 222645.  
- Auch für Edelstahl-Gastronormbehälter Profi Line geeignet.

| Artikelnummer | GN     | mm      | €     |
|---------------|--------|---------|-------|
| 864210        | GN 1/2 | 265x325 | 14,95 |
| 864203        | GN 1/1 | 530x325 | 18,95 |

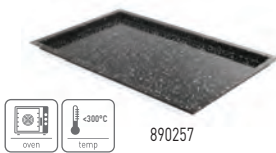

890257

**BLECH CONVECTOMAT CLASSIC GN 1/1**

| Art.-Nr. | GN     | mm            | €     |
|----------|--------|---------------|-------|
| 890257   | GN 1/1 | 530x325x(H)20 | 40,95 |
| 890240   | GN 1/1 | 530x325x(H)40 | 43,95 |
| 890233   | GN 1/1 | 530x325x(H)60 | 47,95 |

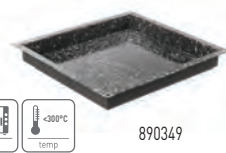

890349

**BLECH CONVECTOMAT CLASSIC GN 2/3**

| Art.-Nr. | GN     | mm            | €     |
|----------|--------|---------------|-------|
| 890356   | GN 2/3 | 345x325x(H)20 | 34,75 |
| 890349   | GN 2/3 | 345x325x(H)40 | 39,95 |



805541

**BEHÄLTER, ANTIHAFTBESCHICHTET**

| Art.-Nr. | GN     | mm            | €     |
|----------|--------|---------------|-------|
| 805558   | GN 1/1 | 530x325x(H)20 | 44,50 |
| 805541   | GN 1/1 | 530x325x(H)40 | 49,95 |
| 805534   | GN 1/1 | 530x325x(H)65 | 54,50 |



809242

**GASTRONORM-BACKBLECH PROFI LINE**

| Art.-Nr. | GN     | mm            | €     |
|----------|--------|---------------|-------|
| 809259   | GN 1/1 | 530x325x(H)20 | 23,75 |
| 809242   | GN 1/1 | 530x325x(H)40 | 27,95 |

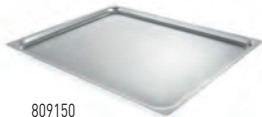
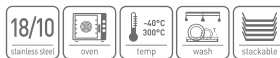

809150

**GASTRONORM-BACKBLECH PROFI LINE GN 2/1**

| Art.-Nr. | GN     | mm            | €     |
|----------|--------|---------------|-------|
| 809150   | GN 2/1 | 650x530x(H)20 | 56,50 |



## GASTRONORM-BEHÄLTER KITCHEN LINE

- Abgerundete Kanten und Ecken, einfach zu reinigen.
- Sehr stabile Ausführung durch die verstärkten Ecken.
- Mit eingravierter Gastronormgröße.
- Für den Einsatz in Heißluftöfen, Kühl- und Tiefkühlchränken, Bain Marie-Systemen und Chafing Dishes.



Besonders widerstandsfähig durch verstärkte Ecken.

Zur Verwendung bei Temperaturen von -40°C bis +300°C.

Korrosionsbeständig (bei ordnungsgemäßer Verwendung).

Dicke: 0,6-0,7 mm.

| GN 1/1     | GN 2/3     | GN 1/2     | GN 1/3     | GN 1/4     | GN 1/6     | GN 1/9     |
|------------|------------|------------|------------|------------|------------|------------|
| 530x325 mm | 354x325 mm | 325x265 mm | 325x176 mm | 265x162 mm | 176x162 mm | 176x108 mm |



806142



806241



806340

| Artikelnummer | Liter | Stärke (mm) | H (mm) | €            |
|---------------|-------|-------------|--------|--------------|
| 806159        | 28    | 0.7         | 200    | <b>31,75</b> |
| 806142        | 21    | 0.7         | 150    | <b>26,75</b> |
| 806135        | 14    | 0.6         | 100    | <b>18,10</b> |
| 806128        | 9     | 0.6         | 65     | <b>13,60</b> |
| 806111        | 5     | 0.6         | 40     | <b>12,05</b> |
| 806104        | 2.5   | 0.6         | 20     | <b>9,25</b>  |

| Artikelnummer | Liter | Stärke (mm) | H (mm) | €            |
|---------------|-------|-------------|--------|--------------|
| 806258        | 15.5  | 0.7         | 200    | <b>26,80</b> |
| 806241        | 13    | 0.7         | 150    | <b>20,35</b> |
| 806234        | 9     | 0.6         | 100    | <b>14,65</b> |
| 806227        | 5.5   | 0.6         | 65     | <b>11,80</b> |
| 806210        | 3     | 0.6         | 40     | <b>10,25</b> |
| 806203        | 1.5   | 0.6         | 20     | <b>8,95</b>  |

| Artikelnummer | Liter | Stärke (mm) | H (mm) | €            |
|---------------|-------|-------------|--------|--------------|
| 806357        | 12.5  | 0.7         | 200    | <b>20,75</b> |
| 806340        | 9.5   | 0.7         | 150    | <b>16,40</b> |
| 806333        | 6.5   | 0.6         | 100    | <b>12,95</b> |
| 806326        | 4     | 0.6         | 65     | <b>8,65</b>  |
| 806319        | 2     | 0.6         | 40     | <b>7,90</b>  |
| 806302        | 1     | 0.6         | 20     | <b>6,15</b>  |



806449



806548



806647

| Artikelnummer | Liter | Stärke (mm) | H (mm) | €            |
|---------------|-------|-------------|--------|--------------|
| 806449        | 5.7   | 0.7         | 150    | <b>13,20</b> |
| 806456        | 7.8   | 0.7         | 200    | <b>15,60</b> |
| 806432        | 4     | 0.6         | 100    | <b>9,70</b>  |
| 806425        | 2.5   | 0.6         | 65     | <b>6,90</b>  |
| 806418        | 1.5   | 0.6         | 40     | <b>6,05</b>  |
| 806401        | 0.6   | 0.6         | 20     | <b>4,55</b>  |

| Artikelnummer | Liter | Stärke (mm) | H (mm) | €            |
|---------------|-------|-------------|--------|--------------|
| 806555        | 5.5   | 0.7         | 200    | <b>12,65</b> |
| 806548        | 4     | 0.7         | 150    | <b>10,95</b> |
| 806531        | 2.8   | 0.6         | 100    | <b>7,50</b>  |
| 806524        | 1.8   | 0.6         | 65     | <b>6,05</b>  |

| Artikelnummer | Liter | Stärke (mm) | H (mm) | €            |
|---------------|-------|-------------|--------|--------------|
| 806654        | 3.4   | 0.7         | 200    | <b>10,75</b> |
| 806647        | 2.4   | 0.7         | 150    | <b>8,65</b>  |
| 806630        | 1.6   | 0.6         | 100    | <b>6,05</b>  |
| 806623        | 1     | 0.6         | 65     | <b>5,65</b>  |



806739

| Artikelnummer | Liter | Stärke (mm) | H (mm) | €           |
|---------------|-------|-------------|--------|-------------|
| 806739        | 1     | 0.7         | 100    | <b>5,75</b> |
| 806722        | 0.6   | 0.6         | 65     | <b>3,65</b> |



806197

## ABTROPFGITTER

| Artikelnummer | GN     | €     |
|---------------|--------|-------|
| 806296        | GN 2/3 | 12,10 |
| 806197        | GN 1/1 | 14,75 |
| 806395        | GN 1/2 | 8,45  |
| 806494        | GN 1/3 | 7,10  |
| 806593        | GN 1/4 | 6,25  |
| 806692        | GN 1/6 | 4,45  |



808153

808108

## STEG FÜR GASTRONORM-BEHÄLTER

- Für passende GN-Behälter in Bain Marie Systemen und Chafing Dishes.

| Art.-Nr. | GN     | mm           | €    |
|----------|--------|--------------|------|
| 808108   | GN 1/2 | 325x22x(H)10 | 4,65 |
| 808153   | GN 1/1 | 530x22x(H)10 | 4,95 |

Adapterleiste zum Einbau von kleinen GN-Behältern in Bain-Maries, Chafing Dishes, Salattheken, etc.



## GASTRONORM-BEHÄLTER PERFORIERT

1/1



807132

- Perforierter Boden.
- Perforierte Seitenwände mit einer Höhe von 100 mm oder höher.

| Artikelnummer | Liter | Stärke (mm) | H (mm) | €     |
|---------------|-------|-------------|--------|-------|
| 807132        | 14    | 0.6         | 100    | 18,25 |
| 807125        | 9     | 0.6         | 65     | 15,80 |

- Perforierter Boden..

| Artikelnummer | Liter | Stärke (mm) | H (mm) | €     |
|---------------|-------|-------------|--------|-------|
| 807118        | 5     | 0.6         | 40     | 14,35 |

2/3



807224

- Perforation Durchmesser 3 mm.
- Perforierter Boden.

| Artikelnummer | Liter | Stärke (mm) | H (mm) | €     |
|---------------|-------|-------------|--------|-------|
| 807224        | 5.5   | 0.6         | 65     | 13,40 |

1/2



807330

- Perforation Durchmesser 3 mm.
- Perforierter Boden.
- Perforierte Seitenwände mit einer Höhe von 100 mm oder höher.

| Artikelnummer | Liter | Stärke (mm) | H (mm) | €     |
|---------------|-------|-------------|--------|-------|
| 807330        | 6.5   | 0.6         | 100    | 13,15 |

- Perforierter Boden.

| Artikelnummer | Liter | Stärke (mm) | H (mm) | €    |
|---------------|-------|-------------|--------|------|
| 807323        | 4     | 0.6         | 65     | 9,95 |



806845

## GASTRONORM-DECKEL

| Artikelnummer | Stärke (mm) | GN     | mm      | €     |
|---------------|-------------|--------|---------|-------|
| 806814        | 0.7         | GN 1/1 | 530x325 | 12,35 |
| 806821        | 0.7         | GN 2/3 | 354x325 | 9,40  |
| 806838        | 0.7         | GN 1/2 | 265x325 | 7,90  |
| 806845        | 0.7         | GN 1/3 | 325x176 | 5,50  |
| 806852        | 0.7         | GN 1/4 | 265x162 | 4,45  |
| 806869        | 0.7         | GN 1/6 | 176x162 | 3,10  |
| 806876        | 0.7         | GN 1/9 | 176x108 | 2,50  |



806968

## GASTRONORM-DECKEL MIT LÖFFELAUSSPARUNG

| Artikelnummer | Stärke (mm) | GN     | mm      | €     |
|---------------|-------------|--------|---------|-------|
| 806913        | 0.7         | GN 1/1 | 530x325 | 12,85 |
| 806920        | 0.7         | GN 2/3 | 354x325 | 8,90  |
| 806937        | 0.7         | GN 1/2 | 265x325 | 8,35  |
| 806944        | 0.7         | GN 1/3 | 325x176 | 5,95  |
| 806951        | 0.7         | GN 1/4 | 265x162 | 5,00  |
| 806968        | 0.7         | GN 1/6 | 176x162 | 3,45  |
| 806975        | 0.7         | GN 1/9 | 176x108 | 3,00  |



## GASTRONORM-BEHÄLTER BUDGET LINE

- Sehr stabile Ausführung.
- Glatte Kanten, leicht zu reinigen.
- Für den Einsatz in Heißluftöfen, Kühlschränken, Bain-Marie-Systemen und Chafing Dishes.



Zur Verwendung bei Temperaturen von -40°C bis +300°C.

Korrosionsbeständig (bei ordnungsgemäßer Verwendung).

Dicke: 0,6-0,7 mm.

| GN 1/1     | GN 2/3     | GN 1/2     | GN 1/3     | GN 1/4     | GN 1/6     | GN 1/9     |
|------------|------------|------------|------------|------------|------------|------------|
| 530x325 mm | 354x325 mm | 325x265 mm | 325x176 mm | 265x162 mm | 176x162 mm | 176x108 mm |

1/1



800133

2/3



800232

1/2



800331

| Artikelnummer | Liter | H (mm) | €     |
|---------------|-------|--------|-------|
| 800157        | 28    | 200    | 27,45 |
| 800140        | 21    | 150    | 24,15 |
| 800133        | 14    | 100    | 16,45 |
| 800126        | 9     | 65     | 10,95 |
| 800119        | 5     | 40     | 9,85  |
| 800102        | 2.5   | 20     | 8,50  |

| Artikelnummer | Liter | H (mm) | €     |
|---------------|-------|--------|-------|
| 800225        | 5.5   | 65     | 9,35  |
| 800249        | 13    | 150    | 19,50 |
| 800232        | 9     | 100    | 13,95 |
| 800218        | 3     | 40     | 7,95  |

| Artikelnummer | Liter | H (mm) | €     |
|---------------|-------|--------|-------|
| 800355        | 12.5  | 200    | 16,95 |
| 800348        | 9.5   | 150    | 14,75 |
| 800331        | 6.5   | 100    | 10,45 |
| 800324        | 4     | 65     | 6,75  |
| 800317        | 2     | 40     | 5,80  |
| 800300        | 1     | 20     | 4,60  |

1/3



800430

1/4



800539

1/6



800638

| Artikelnummer | Liter | H (mm) | €     |
|---------------|-------|--------|-------|
| 800454        | 7.8   | 200    | 13,45 |
| 800447        | 5.7   | 150    | 11,25 |
| 800430        | 4     | 100    | 8,05  |
| 800423        | 2.5   | 65     | 5,55  |
| 800416        | 1.5   | 40     | 4,95  |
| 800409        | 0.8   | 20     | 4,05  |

| Artikelnummer | Liter | H (mm) | €     |
|---------------|-------|--------|-------|
| 800553        | 5.5   | 200    | 11,35 |
| 800546        | 4     | 150    | 10,25 |
| 800539        | 2.8   | 100    | 6,80  |
| 800522        | 1.8   | 65     | 4,75  |

| Artikelnummer | Liter | H (mm) | €     |
|---------------|-------|--------|-------|
| 800652        | 3.4   | 200    | 10,60 |
| 800645        | 2.4   | 150    | 7,45  |
| 800638        | 1.6   | 100    | 5,35  |
| 800621        | 1     | 65     | 3,70  |

1/9



800737

| Artikelnummer | Liter | H (mm) | €    |
|---------------|-------|--------|------|
| 800737        | 1     | 100    | 4,50 |
| 800720        | 0.6   | 65     | 3,10 |



558140



### DECKEL MIT SPENDER FÜR GN-BEHÄLTER, AUS ROSTFREIEM STAHL

- Gehäuse, Feder in der Zapfsäule und mechanisches System aus Edelstahl AISI 304.
- Das untere Element des Spenders aus Polypropylen.
- Abnehmbar: Deckel, Spenderpumpe.
- Saucenportion: 35 ml.
- Nicht spülmaschinenfest.
- Geeignet für GN -Behälter mit einer Höhe von 200 mm (nicht enthalten).

| Artikelnummer | GN     | mm      | €      |
|---------------|--------|---------|--------|
| 558133        | GN 1/6 | 180x165 | 215,00 |
| 558140        | GN 1/4 | 270x165 | 230,00 |
| 558157        | GN 1/3 | 330x180 | 245,00 |



807606

### GASTRONORM-DECKEL MIT SILIKONRAND

- Mit Silikonrand zum luftdichten Verschließen.
- Der luftdichte Verschluss sorgt dafür, dass die Lebensmittel frisch bleiben und beim Transport nicht auslaufen.
- Passt auf Gastronorm-Behälter Kitchen & Budget Line - Behälter müssen tiefer als 65 mm sein, um ein sicheres Verschließen zu gewährleisten.

| Artikelnummer | GN     | mm      | €     |
|---------------|--------|---------|-------|
| 807606        | GN 1/1 | 530x325 | 32,50 |
| 807613        | GN 2/3 | 354x325 | 27,95 |
| 807620        | GN 1/2 | 265x325 | 20,95 |
| 807637        | GN 1/3 | 325x176 | 15,95 |
| 807644        | GN 1/4 | 265x162 | 13,75 |
| 807651        | GN 1/6 | 156x142 | 9,95  |

### GASTRONORM-BEHÄLTER BUDGET LINE MIT GRIFFEN

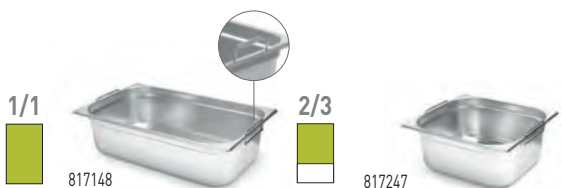

| Artikelnummer | Liter | H (mm) | €     | Artikelnummer | Liter | H (mm) | €     |
|---------------|-------|--------|-------|---------------|-------|--------|-------|
| 817155        | 28    | 200    | 29,60 | 817254        | 17    | 200    | 25,25 |
| 817148        | 21    | 150    | 25,65 | 817247        | 13    | 150    | 21,45 |

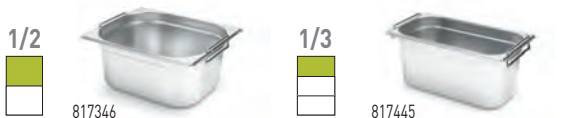

| Artikelnummer | Liter | H (mm) | €     | Artikelnummer | Liter | H (mm) | €     |
|---------------|-------|--------|-------|---------------|-------|--------|-------|
| 817353        | 12.5  | 200    | 19,30 | 817452        | 7.8   | 200    | 15,25 |
| 817346        | 9.5   | 150    | 16,50 | 817445        | 5.7   | 150    | 13,45 |



817810

### GASTRONORM DECKEL MIT GRIFFAUSSPARUNG

| Artikelnummer | GN     | mm      | €     |
|---------------|--------|---------|-------|
| 817834        | GN 1/2 | 325x265 | 6,95  |
| 817841        | GN 1/3 | 325x176 | 4,75  |
| 817810        | GN 1/1 | 530x325 | 12,35 |
| 817827        | GN 2/3 | 354x325 | 9,40  |



## GASTRONORM-BEHÄLTER SCHWARZ POLYCARBONAT

- Professioneller Gastronorm Behälter aus schwarzem Polycarbonat.
- Absorbiert keine Gerüche oder Aromen.
- Temperaturbeständig von -40°C bis +110°C.



Zur Verwendung  
im Temperaturbereich  
von -40 °C bis +110 °C

Skalierung

GN 1/1 GN 2/3 GN 1/2 GN 1/3 GN 1/4 GN 1/6 GN 1/9

530x325 mm 354x325 mm 325x265 mm 325x176 mm 265x162 mm 176x162 mm 176x108 mm

1/1



862209

| Artikelnummer | Liter | H (mm) | €     |
|---------------|-------|--------|-------|
| 862216        | 21    | 150    | 23,75 |
| 862223        | 14    | 100    | 21,75 |
| 862209        | 9     | 65     | 16,95 |

1/2



862421

| Artikelnummer | Liter | H (mm) | €     |
|---------------|-------|--------|-------|
| 862407        | 12.5  | 200    | 15,75 |
| 862414        | 9.5   | 150    | 13,50 |
| 862421        | 6.5   | 100    | 9,50  |
| 862438        | 4     | 65     | 8,25  |

1/3



862513

| Artikelnummer | Liter | H (mm) | €     |
|---------------|-------|--------|-------|
| 862506        | 7.8   | 200    | 12,25 |
| 862513        | 5.7   | 150    | 9,95  |
| 862520        | 4     | 100    | 7,75  |
| 862537        | 2.5   | 65     | 6,25  |

1/4



862629

| Artikelnummer | Liter | H (mm) | €    |
|---------------|-------|--------|------|
| 862612        | 4     | 150    | 7,95 |
| 862629        | 2.8   | 100    | 6,95 |
| 862636        | 1.8   | 65     | 5,50 |

1/6



862711

| Artikelnummer | Liter | H (mm) | €    |
|---------------|-------|--------|------|
| 862704        | 3.4   | 200    | 7,25 |
| 862711        | 2.4   | 150    | 6,45 |
| 862728        | 1.6   | 100    | 4,95 |
| 862735        | 1     | 65     | 4,50 |

1/9



862827

| Artikelnummer | Liter | H (mm) | €    |
|---------------|-------|--------|------|
| 862827        | 1     | 100    | 3,95 |

## GASTRONORM-DECKEL

| Artikelnummer | GN     | mm      | €     |
|---------------|--------|---------|-------|
| 862902        | GN 1/1 | 530x325 | 11,95 |
| 862926        | GN 1/2 | 325x265 | 6,50  |
| 862933        | GN 1/3 | 325x176 | 4,95  |
| 862940        | GN 1/4 | 265x162 | 4,50  |
| 862957        | GN 1/6 | 176x162 | 4,25  |



862902



804100

## DECKEL FÜR GASTRONORM-BEHÄLTER

- Passt auf HENDI Profi Line- & Polycarbonat-GN-Behälter.

| Art.-Nr. | Stärke (mm) | GN     | mm      | €     |
|----------|-------------|--------|---------|-------|
| 804100   | 0.8         | GN 1/1 | 530x325 | 24,50 |
| 804117   | 0.7         | GN 2/3 | 354x325 | 16,25 |
| 804179   | 0.8         | GN 2/4 | 530x162 | 15,95 |
| 804124   | 0.7         | GN 1/2 | 265x325 | 13,25 |
| 804131   | 0.7         | GN 1/3 | 325x176 | 9,75  |
| 804148   | 0.7         | GN 1/4 | 265x162 | 8,25  |
| 804155   | 0.7         | GN 1/6 | 176x162 | 6,60  |
| 804162   | 0.7         | GN 1/9 | 176x108 | 5,95  |

## GASTRONORM-BEHÄLTER WEISS POLYCARBONAT

- Professioneller Gastronorm Behälter aus weißem Polycarbonat.
- Absorbiert keine Gerüche oder Aromen.
- Temperaturbeständig von -40°C bis +110°C.



Zur Verwendung  
im Temperaturbereich  
von -40 °C bis +110 °C



Skalierung

GN 1/1   GN 2/3   GN 1/2   GN 1/3   GN 1/4   GN 1/6

530x325 mm   354x325 mm   325x265 mm   325x176 mm   265x162 mm   176x162 mm

1/1



862285

| Artikelnummer | Liter | H (mm) | €     |
|---------------|-------|--------|-------|
| 862285        | 9     | 65     | 16,95 |

1/2



862476

| Artikelnummer | Liter | H (mm) | €    |
|---------------|-------|--------|------|
| 862483        | 4     | 65     | 8,25 |
| 862476        | 6.5   | 100    | 9,50 |

1/3



862575

| Artikelnummer | Liter | H (mm) | €    |
|---------------|-------|--------|------|
| 862568        | 5.7   | 150    | 9,95 |
| 862575        | 4     | 100    | 7,75 |
| 862582        | 2.5   | 65     | 6,25 |

1/4



862674

| Artikelnummer | Liter | H (mm) | €    |
|---------------|-------|--------|------|
| 862674        | 2.8   | 100    | 6,95 |
| 862681        | 1.8   | 65     | 5,50 |

1/6



862773

| Artikelnummer | Liter | H (mm) | €    |
|---------------|-------|--------|------|
| 862766        | 2.4   | 150    | 6,45 |
| 862773        | 1.6   | 100    | 4,95 |
| 862780        | 1     | 65     | 4,50 |

## GASTRONORM-DECKEL MIT LÖFFELAUSSPARUNG

- Passt auf HENDI Profi Line- & Polycarbonat-GN-Behälter.

| Art.-Nr. | Stärke (mm) | GN     | mm      | €     |
|----------|-------------|--------|---------|-------|
| 805138   | 0.7         | GN 1/3 | 325x176 | 11,25 |
| 805107   | 0.7         | GN 1/1 | 530x325 | 25,95 |
| 805114   | 0.7         | GN 2/3 | 354x325 | 17,75 |
| 805121   | 0.7         | GN 1/2 | 265x325 | 14,75 |
| 805145   | 0.7         | GN 1/4 | 265x162 | 9,50  |
| 805152   | 0.7         | GN 1/6 | 176x162 | 7,95  |

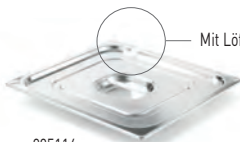

Mit Löffelaussparung

805114



862964

## GASTRONORM DECKEL

| Artikelnummer | GN     | mm      | €     |
|---------------|--------|---------|-------|
| 862919        | GN 1/1 | 530x325 | 11,95 |
| 862964        | GN 1/2 | 265x325 | 6,50  |
| 862971        | GN 1/3 | 325x176 | 4,95  |
| 862988        | GN 1/4 | 265x162 | 4,50  |
| 862995        | GN 1/6 | 176x162 | 4,25  |



## GASTRONORM-BEHÄLTER TRANSPARENT POLYCARBONAT

- Professioneller Gastronorm Behälter aus durchsichtigem Polycarbonat.
- Absorbiert keine Gerüche oder Aromen.
- Temperaturbeständig von -40 °C bis +110 °C.



Zur Verwendung  
im Temperaturbereich  
von -40 °C bis +110 °C



861196



| Artikelnummer | Liter | H (mm) | €     |
|---------------|-------|--------|-------|
| 861196        | 58    | 200    | 52,95 |

1/1



861202

| Artikelnummer | Liter | H (mm) | €     |
|---------------|-------|--------|-------|
| 861202        | 24    | 200    | 28,25 |
| 861219        | 21    | 150    | 20,95 |
| 861226        | 14    | 100    | 18,75 |
| 861233        | 9     | 65     | 14,25 |

1/2



861424

| Artikelnummer | Liter | H (mm) | €     |
|---------------|-------|--------|-------|
| 861400        | 12.5  | 200    | 14,50 |
| 861417        | 9.5   | 150    | 11,95 |
| 861424        | 6.5   | 100    | 8,95  |
| 861431        | 4     | 65     | 7,95  |

1/3



861523

| Artikelnummer | Liter | H (mm) | €     |
|---------------|-------|--------|-------|
| 861509        | 7.8   | 200    | 11,50 |
| 861516        | 5.7   | 150    | 9,25  |
| 861523        | 4     | 100    | 7,35  |
| 861530        | 2.5   | 65     | 5,95  |

1/4



861622

| Artikelnummer | Liter | H (mm) | €     |
|---------------|-------|--------|-------|
| 861608        | 5.5   | 200    | 10,25 |
| 861615        | 4     | 150    | 7,75  |
| 861622        | 2.8   | 100    | 6,60  |
| 861639        | 1.8   | 65     | 5,20  |

1/6



861721

| Artikelnummer | Liter | H (mm) | €    |
|---------------|-------|--------|------|
| 861707        | 3.4   | 200    | 6,95 |
| 861714        | 2.4   | 150    | 5,95 |
| 861721        | 1.6   | 100    | 4,75 |
| 861738        | 1     | 65     | 4,25 |

1/9



861820

| Artikelnummer | Liter | H (mm) | €    |
|---------------|-------|--------|------|
| 861820        | 1     | 100    | 3,75 |
| 861837        | 0.6   | 65     | 3,25 |



864104

### GASTRONORM-DECKEL

- Ohne Löffelaussparung.
- Geeignet für Edelstahl GN-Behälter der Serie Profi Line.

| Artikelnummer | GN     | mm      | €     |
|---------------|--------|---------|-------|
| 864098        | GN 2/1 | 650x530 | 31,50 |
| 864104        | GN 1/1 | 530x325 | 11,50 |
| 864128        | GN 1/2 | 265x325 | 6,25  |
| 864135        | GN 1/3 | 325x176 | 4,75  |
| 864142        | GN 1/4 | 265x162 | 4,25  |
| 864159        | GN 1/6 | 176x162 | 4,10  |
| 864166        | GN 1/9 | 176x108 | 2,85  |



868522

### PERFORIERTES ABTROPFGITTER FÜR GASTRONORM-BEHÄLTER AUS POLYCARBONAT

| Artikelnummer | GN     | mm      | €    |
|---------------|--------|---------|------|
| 868522        | GN 1/1 | 467x263 | 8,50 |
| 868546        | GN 1/2 | 265x206 | 5,40 |
| 868553        | GN 1/3 | 266x116 | 2,50 |
| 868577        | GN 1/6 | 118x106 | 1,65 |

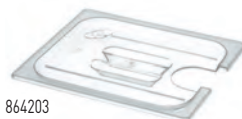

864203

### GASTRONORM-DECKEL MIT SOUS-VIDE-STICK- AUSSPARUNG

- Mit Aussparung für Sous-Vide-Stick 222645.

- Auch für Edelstahl-Gastronormbehälter Profi Line geeignet.

| Artikelnummer | GN     | mm      | €     |
|---------------|--------|---------|-------|
| 864210        | GN 1/2 | 265x325 | 14,95 |
| 864203        | GN 1/1 | 530x325 | 18,95 |



## GASTRONORM-BEHÄLTER POLYPROPYLEN

- Absorbiert keine Gerüche oder Aromen.
- Temperaturbeständig von -40 °C bis +80 °C.



Zur Verwendung  
im Temperaturbereich  
von -40 °C bis +80 °C

Skalierung



GN 1/1 GN 2/3 GN 1/2 GN 1/3 GN 1/4 GN 1/6 GN 1/9

530x325 354x325 325x265 325x176 265x162 176x162 176x108  
mm mm mm mm mm mm mm

1/1



880012

| Artikelnummer | Liter | H (mm) | €     |
|---------------|-------|--------|-------|
| 880005        | 28    | 200    | 17,50 |
| 880012        | 21    | 150    | 13,75 |
| 880029        | 14    | 100    | 12,25 |

1/2



880111

| Artikelnummer | Liter | H (mm) | €    |
|---------------|-------|--------|------|
| 880104        | 12.5  | 200    | 8,95 |
| 880111        | 9.5   | 150    | 7,50 |
| 880128        | 6.5   | 100    | 5,85 |

1/3



880210

| Artikelnummer | Liter | H (mm) | €    |
|---------------|-------|--------|------|
| 880203        | 7.8   | 200    | 7,45 |
| 880210        | 5.7   | 150    | 6,20 |
| 880227        | 4     | 100    | 4,75 |

1/4



880319

| Artikelnummer | Liter | H (mm) | €    |
|---------------|-------|--------|------|
| 880302        | 5.5   | 200    | 6,00 |
| 880319        | 4     | 150    | 5,25 |
| 880326        | 2.8   | 100    | 4,25 |

1/6



880418

| Artikelnummer | Liter | H (mm) | €    |
|---------------|-------|--------|------|
| 880401        | 3.4   | 200    | 4,75 |
| 880418        | 2.4   | 150    | 4,15 |
| 880425        | 1.6   | 100    | 2,95 |

1/9



880524

| Artikelnummer | Liter | H (mm) | €    |
|---------------|-------|--------|------|
| 880524        | 1     | 100    | 2,30 |



880609



881811

### GASTRONORM DECKEL, LUFTDICHT VERSCHLIESSBAR

### GASTRONORM-DECKEL

- Geeignet für alle HENDI Polypropylen Gastronormbehälter, inkl. HACCP Aufbewahrungsbehälter.

| Artikelnummer | GN     | mm      | €    |
|---------------|--------|---------|------|
| 880609        | GN 1/1 | 530x325 | 5,55 |
| 880616        | GN 1/2 | 325x265 | 3,30 |
| 880623        | GN 1/3 | 325x176 | 2,65 |
| 880630        | GN 1/4 | 265x162 | 1,85 |
| 880647        | GN 1/6 | 176x162 | 1,30 |
| 880654        | GN 1/9 | 176x108 | 1,15 |

- Deckel mit Santoprendichtung zum luftdichten Verschließen.
- Die Dichtung ist stark genug, um ein Auslaufen beim Kippen des Behälters zu verhindern.
- Mit Randabschluss zum einfachen Entlüften und Öffnen.



| Artikelnummer | GN     | mm      | €     |
|---------------|--------|---------|-------|
| 881828        | GN 1/3 | 325x176 | 7,15  |
| 881804        | GN 1/1 | 530x325 | 14,25 |
| 881811        | GN 1/2 | 325x265 | 10,25 |
| 881835        | GN 1/4 | 265x162 | 5,75  |
| 881842        | GN 1/6 | 176x162 | 5,25  |
| 881859        | GN 1/9 | 176x108 | 4,75  |





## HACCP AUFBEWAHRUNGSBEHÄLTER

- Gastronormbehälter ohne Deckel.
- Luftdicht abschließend.
- Absorbiert keine Gerüche oder Aromen.
- Deckel und Farbcodierungsclips (grün, gelb, blau, rot oder violett nach den HACCP Richtlinien) separat erhältlich.
- Verschleißfestes Etikett zur Überwachung des Lebensmittellagerungsprozesses.
- Spezielle abwischbare Stifte zur Etikettenbeschriftung separat erhältlich (Art.-Nr.: 871546).
- Temperaturbeständig von -40 °C bis +80 °C.

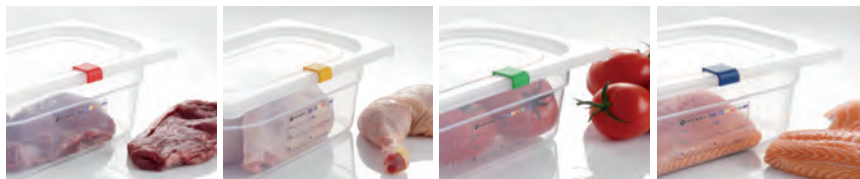
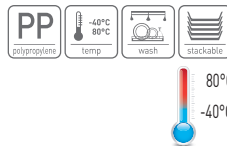

GN 1/1

GN 1/2

GN 1/3

GN 1/4

GN 1/6

GN 1/9

530x325 mm

325x265 mm

325x176 mm

265x162 mm

176x162 mm

176x108 mm

1/1



880050

1/2



880159

| Artikelnummer | Liter | H (mm) | €     |
|---------------|-------|--------|-------|
| 880050        | 28    | 200    | 18,25 |
| 880067        | 21    | 150    | 14,25 |
| 880074        | 12    | 100    | 12,75 |
| 880036        | 9     | 65     | 10,50 |

| Artikelnummer | Liter | H (mm) | €     |
|---------------|-------|--------|-------|
| 880159        | 12.5  | 200    | 10,25 |
| 880166        | 9.5   | 150    | 8,35  |
| 880173        | 6.5   | 100    | 6,95  |

1/3



880258

| Artikelnummer | Liter | H (mm) | €    |
|---------------|-------|--------|------|
| 880258        | 7.8   | 200    | 8,50 |
| 880265        | 5.7   | 150    | 7,30 |
| 880272        | 4     | 100    | 6,20 |
| 880289        | 2.5   | 65     | 5,10 |

1/4



880371

| Artikelnummer | Liter | H (mm) | €    |
|---------------|-------|--------|------|
| 880357        | 5.5   | 200    | 7,80 |
| 880364        | 4     | 150    | 6,45 |
| 880371        | 2.8   | 100    | 4,50 |
| 880388        | 1.8   | 65     | 4,15 |

1/6



880456

| Artikelnummer | Liter | H (mm) | €    |
|---------------|-------|--------|------|
| 880456        | 3.4   | 200    | 5,25 |
| 880463        | 2.4   | 150    | 4,90 |
| 880470        | 1.6   | 100    | 4,05 |
| 880487        | 1     | 65     | 3,45 |

1/9



880555

| Artikelnummer | Liter | H (mm) | €    |
|---------------|-------|--------|------|
| 880555        | 0.9   | 100    | 3,25 |
| 880562        | 0.6   | 65     | 2,90 |

## GASTRONORM-DECKEL

- Geeignet für alle HENDI Polypropylen Gastronormbehälter, inkl. HACCP Aufbewahrungsbehälter.

| Artikelnummer | GN     | mm      | €    |
|---------------|--------|---------|------|
| 880609        | GN 1/1 | 530x325 | 5,55 |
| 880616        | GN 1/2 | 325x265 | 3,30 |
| 880623        | GN 1/3 | 325x176 | 2,65 |
| 880630        | GN 1/4 | 265x162 | 1,85 |
| 880647        | GN 1/6 | 176x162 | 1,30 |
| 880654        | GN 1/9 | 176x108 | 1,15 |

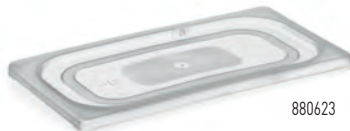

880623

## CATERING-MARKER

- 2 Stück auf Blisterkarte.
- Zur Beschriftung der Aufbewahrungsbehälter, abwischbar.

| Artikelnummer | Stückzahl | €    |
|---------------|-----------|------|
| 871546        | 2         | 9,75 |



871546

## FARBCODIERUNGSLIPS FÜR HACCP-AUFBEWAHRUNGSBEHÄLTER

- 12 Stk. in Blisterverpackung.
- Zur Verwendung in Kombination mit PP-GN-Deckeln.
- Weist deutlich auf die Kategorie des Behälterinhalts hin.

| Artikelnummer | Farbe   | Stückzahl | €    |
|---------------|---------|-----------|------|
| 880661        | Rot     | 12        | 5,25 |
| 880678        | Grün    | 12        | 5,25 |
| 880685        | Gelb    | 12        | 5,25 |
| 880692        | Blau    | 12        | 5,25 |
| 880869        | Violett | 12        | 5,25 |



880692

880661

880678

880685

880869



# NAHRUNGSMITTEL ALLERGIEN

Bei der Zubereitung von Nahrung für Kunden mit Nahrungsmittelallergien ist es wichtig, eine Kreuzkontamination zu verhindern. Mit der neuen purpurnen Farbcodierung gemäß HACCP-Vorschriften, sind Sie nun in der Lage, Speisen für Allergiker separat zuzubereiten.



880050

| Artikelnummer | Liter | H (mm) | €            |
|---------------|-------|--------|--------------|
| 880050        | 28    | 200    | <b>18,25</b> |
| 880067        | 21    | 150    | <b>14,25</b> |
| 880074        | 12    | 100    | <b>12,75</b> |
| 880036        | 9     | 65     | <b>10,50</b> |



880159

| Artikelnummer | Liter | H (mm) | €            |
|---------------|-------|--------|--------------|
| 880159        | 12.5  | 200    | <b>10,25</b> |
| 880166        | 9.5   | 150    | <b>8,35</b>  |
| 880173        | 6.5   | 100    | <b>6,95</b>  |



880258

| Artikelnummer | Liter | H (mm) | €           |
|---------------|-------|--------|-------------|
| 880258        | 7.8   | 200    | <b>8,50</b> |
| 880265        | 5.7   | 150    | <b>7,30</b> |
| 880272        | 4     | 100    | <b>6,20</b> |
| 880289        | 2.5   | 65     | <b>5,10</b> |



880371

| Artikelnummer | Liter | H (mm) | €           |
|---------------|-------|--------|-------------|
| 880357        | 5.5   | 200    | <b>7,80</b> |
| 880364        | 4     | 150    | <b>6,45</b> |
| 880371        | 2.8   | 100    | <b>4,50</b> |
| 880388        | 1.8   | 65     | <b>4,15</b> |



880456

| Artikelnummer | Liter | H (mm) | €           |
|---------------|-------|--------|-------------|
| 880456        | 3.4   | 200    | <b>5,25</b> |
| 880463        | 2.4   | 150    | <b>4,90</b> |
| 880470        | 1.6   | 100    | <b>4,05</b> |
| 880487        | 1     | 65     | <b>3,45</b> |



880555

| Artikelnummer | Liter | H (mm) | €           |
|---------------|-------|--------|-------------|
| 880555        | 0.9   | 100    | <b>3,25</b> |
| 880562        | 0.6   | 65     | <b>2,90</b> |



ALLERGEN FREI  
**DAIRY FREE**



ALLERGEN FREI  
**GLUTEN FREE**



ALLERGEN FREI  
**EGG FREE**



ALLERGEN FREI  
**PEANUT FREE**

### SERVIERZANGE HACCP 250 MM

- Für professionelle Gastronomie – HACCP-konforme Handstückfarben
- Farbiger PVC-beschichteter Griff
- VORSICHT: Nicht spülmaschinenfest

| Artikelnummer | Farbe   | mm     | €    |
|---------------|---------|--------|------|
| 171882        | Violett | (L)250 | 3,95 |



881705



171882



### GASTRONORM-DECKEL VIOLETT

- Geeignet für alle HENDI Polypropylen Gastronormbehälter, inkl. HACCP Aufbewahrungsbehälter.

| Artikelnummer | GN     | mm      | €    |
|---------------|--------|---------|------|
| 881705        | GN 1/1 | 530x325 | 5,75 |
| 881712        | GN 1/2 | 325x265 | 3,45 |
| 881729        | GN 1/3 | 325x176 | 2,75 |
| 881736        | GN 1/4 | 265x162 | 1,95 |
| 881743        | GN 1/6 | 176x162 | 1,45 |
| 881750        | GN 1/9 | 176x108 | 1,25 |



842478



### TRANCHIERMESSER

| Artikelnummer | Stärke (mm) | Klinge (mm) | Länge (mm) | €    |
|---------------|-------------|-------------|------------|------|
| 842478        | 2.5         | 150         | 280        | 4,95 |

826164



826065



### SCHNEIDBRETTER HACCP

- Eine Seite glatt, die andere Seite mit Rille.

| Artikelnummer | Liter | H (mm) | €     |
|---------------|-------|--------|-------|
| 880159        | 12.5  | 200    | 10,25 |
| 880166        | 9.5   | 150    | 8,35  |
| 880173        | 6.5   | 100    | 6,95  |



842775



### KOCHMESSER

| Artikelnummer | Stärke (mm) | Klinge (mm) | Länge (mm) | €    |
|---------------|-------------|-------------|------------|------|
| 842676        | 2.5         | 180         | 320        | 6,65 |
| 842775        | 2.5         | 240         | 385        | 7,90 |

842270



842171



### UNIVERSALMESSER

| Artikelnummer | Stärke (mm) | Klinge (mm) | Länge (mm) | €    |
|---------------|-------------|-------------|------------|------|
| 842270        | 1.2         | 90          | 190        | 3,65 |
| 842171        | 1.2         | 100         | 205        | 3,45 |

825570



825662



### SCHNEIDBRETTER HACCP

| Artikelnummer | Liter | H (mm) | €     |
|---------------|-------|--------|-------|
| 880159        | 12.5  | 200    | 10,25 |
| 880166        | 9.5   | 150    | 8,35  |
| 880173        | 6.5   | 100    | 6,95  |





NEW



870785

### EIERBEHÄLTER HENDI OVOBOX 120

- Für die sichere Lagerung von sterilisierten Eiern in einer Kühlkammer – ohne das Risiko einer erneuten Übertragung von Salmonellen auf Eier oder in die Kühlkammer.
- Transparenter Behälter aus Polypropylen - der Inhalt des Behälters ist immer sichtbar.
- Behälter GN 2/3, geeignet für 4 mit Eiern gefüllte Schalen.
- Das Set enthält: Behälter, Deckel, 8 Eierschalen.
- Schalen aus PET, stapelbar, mit beidseitigen Profilschnitten zur einfachen Entnahme der Schalen aus dem Behälter.
- Jedes Tablett fasst 30 Eier (5x6 Reihen) – der gesamte Behälter fasst insgesamt 120 Eier.
- Temperaturbeständigkeit: -40 °C – +80 °C.
- Behälter und Schalen sind spülmaschinenfest.
- Zusätzliche Tablettts können separat erworben werden.
- VORSICHT: Eier müssen sterilisiert werden, bevor sie auf die Tablettts und in den Behälter gegeben werden, um eine Salmonellenkontamination zu vermeiden.
- Legen Sie die Eierschalen abwechselnd in den Behälter und drehen Sie sie jeweils um 90 Grad vom vorherigen.

| Artikelnummer | Liter | mm             | €     |
|---------------|-------|----------------|-------|
| 870785        | 18    | 355x325x(H)200 | 27,50 |

inklusive

8x



**HENDI OVOBOX 120**  
Tools for Chefs

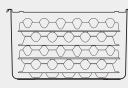

Max capacity: 120 eggs

Supplier: Super Eggs  
 Use by: 20 / 6 / 2024  
 Batch no.: 45/24  
 Operator: Anna  
 Temperature range: 2-8°C  
 Sterilization date: 15 / 5 / 24



NEW



870792

### SET AUS 4 EIERBEHÄLTEREINSÄTZEN FÜR HENDI OVOBOX 120

- Aus PET.
- Jedes Tablett fasst 30 Eier (5x6 Reihen) – das gesamte Set fasst insgesamt 120 Eier.
- Leicht stapelbar.
- Temperaturbeständigkeit: -40 °C – +80 °C.
- Spülmaschinengeeignet.
- Empfohlen zur Verwendung mit dem HENDI Eibehälter OVOBOX 120 (Code: 870785).
- ACHTUNG: Bevor Eier auf die Tablettts gegeben werden, müssen sie sterilisiert werden, um eine Salmonellenkontamination zu vermeiden.

| Artikelnummer | mm            | €    |
|---------------|---------------|------|
| 870792        | 291x288x(H)41 | 5,95 |



Seite 472



Seite 68



**HENDI** - BE INSPIRED!

Tools for Chefs



Seite 174



Seite 140



## SCHNEIDBRETTER HACCP

- Polyethylen HDPE 500 Kunststoff.
- Entspricht der HACCP-Norm.
- Beidseitig nutzbar.
- Können in professionellen Geschirrspüln gereinigt werden (Kurzprogramm).



**SEHR  
HARTES  
POLYETHY-  
LEN**

### SCHNEIDBRETTER HACCP 600X400

| Artikelnummer | Farbe   | mm            | €     |
|---------------|---------|---------------|-------|
| 825600        | Weiß    | 600x400x(H)18 | 33,50 |
| 825617        | Rot     | 600x400x(H)18 | 33,50 |
| 825624        | Blau    | 600x400x(H)18 | 33,50 |
| 825631        | Grün    | 600x400x(H)18 | 33,50 |
| 825648        | Braun   | 600x400x(H)18 | 33,50 |
| 825655        | Gelb    | 600x400x(H)18 | 33,50 |
| 825662        | Violett | 600x400x(H)18 | 33,50 |

### SCHNEIDBRETTER HACCP 450X300

| Artikelnummer | Farbe   | mm            | €     |
|---------------|---------|---------------|-------|
| 825518        | Weiß    | 450x300x(H)13 | 11,25 |
| 825525        | Rot     | 450x300x(H)13 | 11,25 |
| 825532        | Blau    | 450x300x(H)13 | 11,25 |
| 825549        | Grün    | 450x300x(H)13 | 11,25 |
| 825556        | Braun   | 450x300x(H)13 | 11,25 |
| 825563        | Gelb    | 450x300x(H)13 | 11,25 |
| 825570        | Violett | 450x300x(H)13 | 11,25 |



## SCHNEIDBRETTER HACCP

- Polyethylen HDPE 500 Kunststoff.
- Entspricht der HACCP-Norm.
- Beidseitig nutzbar.
- Können in professionellen Geschirrspülern gereinigt werden (Kurzprogramm).

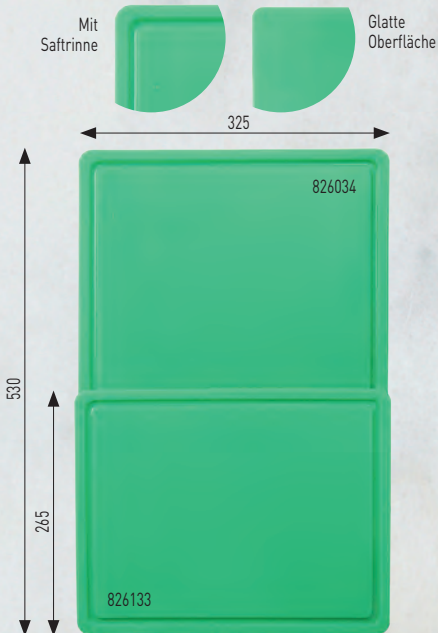

## SCHNEIDBRETTER HACCP GASTRONORM 1/1

- Eine Seite glatt, die andere Seite mit Safrille.

| Artikelnummer | Farbe   | mm      | Stärke (mm) | €     |
|---------------|---------|---------|-------------|-------|
| 826003        | Weiß    | 530x325 | 15          | 20,95 |
| 826010        | Rot     | 530x325 | 15          | 20,95 |
| 826027        | Blau    | 530x325 | 15          | 20,95 |
| 826034        | Grün    | 530x325 | 15          | 20,95 |
| 826041        | Braun   | 530x325 | 15          | 20,95 |
| 826058        | Gelb    | 530x325 | 15          | 20,95 |
| 826065        | Violett | 530x325 | 15          | 20,95 |

## SCHNEIDBRETTER HACCP GASTRONORM 1/2

- Eine Seite glatt, die andere Seite mit Safrille.

| Artikelnummer | Farbe   | mm      | Stärke (mm) | €    |
|---------------|---------|---------|-------------|------|
| 826102        | Weiß    | 325x265 | 12          | 9,75 |
| 826119        | Rot     | 325x265 | 12          | 9,75 |
| 826126        | Blau    | 325x265 | 12          | 9,75 |
| 826133        | Grün    | 325x265 | 12          | 9,75 |
| 826140        | Braun   | 325x265 | 12          | 9,75 |
| 826157        | Gelb    | 325x265 | 12          | 9,75 |
| 826164        | Violett | 325x265 | 12          | 9,75 |
| 826171        | Schwarz | 325x265 | 12          | 9,75 |

**SEHR  
HARTES  
POLYETHY-  
LEN**

Abtropfende  
Flüssigkeiten laufen  
direkt in die Safrille



**NEW**LDPE  
polyethylen**SCHNEIDBRETT HACCP GN 1/1**

- Hergestellt aus LDPE (Polyethylen geringer Dichte).
- Beide Seiten sind glatt und für den Gebrauch geeignet.
- Entspricht der HACCP-Norm.
- Erhältlich in 6 Farben.

| Artikelnummer | Farbe | mm            | €           |
|---------------|-------|---------------|-------------|
| 826805        | Weiß  | 530x325x(H)10 | <b>9,95</b> |
| 826812        | Rot   | 530x325x(H)10 | <b>9,95</b> |
| 826850        | Gelb  | 530x325x(H)10 | <b>9,95</b> |
| 826829        | Blau  | 530x325x(H)10 | <b>9,95</b> |
| 826836        | Grün  | 530x325x(H)10 | <b>9,95</b> |
| 826843        | Braun | 530x325x(H)10 | <b>9,95</b> |

LDPE  
polyethylenPP  
polypropylen**NEW****SET AUS 6 HACCP-SCHNEIDBRETTERN INKL. RACK**

- Das Set umfasst:
  - 6 Schneidbretter aus LDPE (Polyethylen geringer Dichte),
  - 1 Rack aus PP (Polypropylen).
- Beide Seiten jeder Platine sind glatt und für die Verwendung geeignet.
- Farbcodierte Platinen, die den HACCP-Standards entsprechen:
  - blaues Schneidbrett für rohen Fisch empfohlen,
  - weißes Schneidbrett für Milchprodukte,
  - braunes Schneidbrett für gekochtes Fleisch,
  - rotes Schneidbrett für rohes Fleisch,
  - gelbes Schneidbrett für Geflügel,
  - grünes Schneidbrett für Gemüse und Obst.
- Das Rack kann auch separat erworben werden (Code: 825693).
- Spülmaschinenfest nur in professionellen Geschirrspülern mit einem runden Programm.

| Artikelnummer | mm            | €            |
|---------------|---------------|--------------|
| 825686        | 450x300x(H)10 | <b>53,50</b> |

PP  
polypropylen**NEW****SCHNEIDBRETT-RACK**

- Aus PP (Polypropylen).
- Für 6 Schneidbretter bis zu einer Dicke von 2,6 cm.
- Nicht spülmaschinengeeignet.

| Artikelnummer | mm             | €           |
|---------------|----------------|-------------|
| 825693        | 320x230x(H)160 | <b>7,95</b> |



826348

826485



### SCHNEIDBRETT MIT GRIFF

- Gefertigt aus Polyethylen HDPE.
- Beidseitig verwendbar.

| Artikelnummer | Farbe   | mm      | Stärke (mm) | €    |
|---------------|---------|---------|-------------|------|
| 826348        | Weiß    | 250x150 | 10          | 3,25 |
| 826478        | Schwarz | 250x150 | 10          | 3,25 |
| 826355        | Weiß    | 300x200 | 10          | 5,25 |
| 826485        | Schwarz | 300x200 | 10          | 5,25 |

### SCHNEIDBRETTER HACCP GASTRONORM 1/2

| Artikelnummer | Farbe | mm      | Stärke (mm) | €    |
|---------------|-------|---------|-------------|------|
| 826706        | Weiß  | 265x325 | 9           | 7,50 |
| 826713        | Rot   | 265x325 | 9           | 7,50 |
| 826720        | Blau  | 265x325 | 9           | 7,50 |
| 826737        | Grün  | 265x325 | 9           | 7,50 |
| 826744        | Braun | 265x325 | 9           | 7,50 |
| 826751        | Gelb  | 265x325 | 9           | 7,50 |



### HACCP SCHNEIDFOLIENSET - 6-TEILIG

- 6er-Set für optimale Küchenhygiene.
- Weiß, rot, blau, grün, braun, gelb.
- Durch die Biegsamkeit können geschnittene Lebensmittel einfach in den Topf gegeben werden.
- Geringes Gewicht für einfache Lagerung und Transport.



| Artikelnummer | mm      | €     |
|---------------|---------|-------|
| 826300        | 380x305 | 12,95 |



826300



### HOLZFASER-SCHNEIDBRETT

- Hergestellt aus Holzfasern, dichter und langlebiger als normales Naturholz.
- Rille am Rand zum Auffangen von Flüssigkeiten - reduziert das Verschütten auf Arbeitsplatten.
- Ausgestattet mit rutschfesten Silikonfüßen.
- Mit Loch zum Aufhängen.
- Erhältlich in 3 Größen und 2 Farben:
  - schwarz (Art.-Nr.: 505755, 505762, 505779),
  - Naturholz (Art.-Nr.: 505724, 505731, 505748).
- Spülmaschinengeeignet.

NEW

| Artikelnummer | Farbe   | mm           | €     |
|---------------|---------|--------------|-------|
| 505724        | Braun   | 300x235x(H)6 | 15,75 |
| 505731        | Braun   | 370x275x(H)6 | 20,95 |
| 505748        | Braun   | 440x325x(H)6 | 25,95 |
| 505755        | Schwarz | 300x235x(H)6 | 15,75 |
| 505762        | Schwarz | 370x275x(H)6 | 20,95 |
| 505779        | Schwarz | 440x325x(H)6 | 25,95 |



505779

505762

505755



505731





505205

### TRANCHIERBRETT

- Massives Buchenholz.
- Mit Safrille.

| Artikelnummer | Stärke (mm) | mm      | €     |
|---------------|-------------|---------|-------|
| 505205        | 16          | 390x230 | 11,95 |



505106

### SCHNEIDBRETT MIT GRIFF

- Massives Buchenholz.
- Praktischer Tragegriff.

| Artikelnummer | Stärke (mm) | mm      | €    |
|---------------|-------------|---------|------|
| 505106        | 13          | 390x160 | 9,95 |



506912

506905

### HOLZSCHNEIDBRETT

- Hochwertiges Kautschuk-Holz, mit Griffmulden.

| Artikelnummer | mm            | €     |
|---------------|---------------|-------|
| 506905        | 530x325x(H)45 | 34,95 |
| 506912        | 265x325x(H)45 | 18,95 |



505502

### BROT-SCHNEIDBRETT

- Aus Gummholz in dunklem Farbton.
- Herausnehmbares Gitter - horizontales Gewehren.
- 4 rutschfeste FüÙe gewährleisten Stabilität beim Schneiden.
- Nicht spülmaschinenfest.

| Artikelnummer | Stärke (mm) | mm      | €     |
|---------------|-------------|---------|-------|
| 505502        | 20          | 475x322 | 37,95 |



826201



### SCHNEIDBRETTHALTER

- Für 6 Schneidbretter bis max. 20 mm Dicke.

| Artikelnummer | mm             | €     |
|---------------|----------------|-------|
| 826201        | 303x211x(H)205 | 16,95 |



598047

### ANTIRUTSCHMATTE

- Multifunktionale Antirutschmatte.
- Hergestellt aus PVC-Schaum.
- Auf Maß zuschneidbar.
- Von Hand bis zu 40°C reinigen.
- Nicht geeignet für direkten Lebensmittelkontakt.

| Artikelnummer | mm       | €    |
|---------------|----------|------|
| 598047        | 1500x300 | 3,25 |



**TRÜFFELHOBEL**

- Das perfekte Werkzeug zum Schneiden von hauchdünnen Trüffelscheiben.
- Klinge aus Edelstahl - 55HRC Härte.
- Klingengehäuse aus Edelstahl.
- Einstellung der Klinge durch Schraubenmechanismus.
- Scheibendicke: 0,2 bis 3 mm.



229835

| Artikelnummer | mm     | €     |
|---------------|--------|-------|
| 229835        | 220x85 | 24,50 |



856260



**KNOBLAUCHPRESSE**

- Aus Edelstahl - langlebig und einfach zu reinigen.
- Sein geschwungener Bogen ermöglicht schnelles und müheloses Quetschen.
- Das gleichzeitige Zerkleinern mehrerer Knoblauchzehen ist dank ihrer Größe und vielen Löchern in ihrem Netz möglich.
- Nützlich auch für andere Produkte als Knoblauch, wie Ingwer.
- Lochdurchmesser: ø3 mm.

| Artikelnummer | mm     | €     |
|---------------|--------|-------|
| 856260        | 105x50 | 12,95 |



570715



**KNOBLAUCHPRESSE**

- Aus einem einzigen Aluminiumstück gefertigt.
- VORSICHT: Nicht spülmaschinenfest.

| Artikelnummer | mm     | €    |
|---------------|--------|------|
| 570715        | 175x30 | 8,95 |



856123



**KNOBLAUCHPRESSE**

- Einfach zu reinigen.
- 2 entnehmbare Einsätze.

| Artikelnummer | mm     | €    |
|---------------|--------|------|
| 856123        | 180x25 | 9,95 |

513750



**BONHALTELEISTE**

- Satiniertes Aluminium.
- Befestigungsschrauben und Klebestreifen enthalten.



| Artikelnummer | mm      | €     |
|---------------|---------|-------|
| 513736        | (L)455  | 9,95  |
| 513705        | (L)610  | 13,75 |
| 513712        | (L)915  | 18,75 |
| 513743        | (L)1015 | 21,95 |
| 513750        | (L)1220 | 24,95 |





1 2 3 4 5 6 7 8 9 10 11 12 13 14



## MESSER PROFI LINE

- Alle Messer der Serie sind aus hoch kohlenstoffhaltigem deutschem Edelstahl.
- Dieser speziell legierte Chrom-Molybdän-Vanadium-Stahl X50CrMoV15 garantiert folgende Eigenschaften: rasiermesserscharf, langlebiger Klingengrat, der Grat der Klinge ist einfach zu erhalten, hohe Korrosionsbeständigkeit.
- Jedes Messer durchläuft 50 Produktionsstufen: in traditioneller

- Handwerkskunst, kombiniert mit modernster Maschinenteknik wird jedes Messer so lange geschliffen und poliert, bis die Klinge und deren Grat in den richtigen Winkel gebracht wurden.
- Der Handgriff vereint Eleganz, Balance und Sicherheit und ermöglicht ein präzises Handling.
  - Jedes Messer ist einzeln in einem PET-Blister verpackt.



| Artikelnummer |                           | Stärke (mm) | Klinge (mm) | Länge (mm) | €            |
|---------------|---------------------------|-------------|-------------|------------|--------------|
| 844205        | 1 Kochmesser              | 3,3         | 250         | 390        | <b>35,95</b> |
| 844212        | 2 Kochmesser              | 3,3         | 200         | 335        | <b>32,95</b> |
| 844250        | 3 Küchenmesser            | 2           | 150         | 265        | <b>25,25</b> |
| 844311        | 4 Tranchiermesser         | 2,7         | 250         | 380        | <b>32,95</b> |
| 844304        | 5 Tranchiermesser         | 2,6         | 200         | 332        | <b>30,75</b> |
| 844267        | 6 Ausbeinmesser, Flexibel | 2           | 150         | 270        | <b>25,95</b> |
| 844236        | 7 Schälmesser             | 1,9         | 90          | 195        | <b>16,50</b> |

| Artikelnummer |  | Stärke (mm) | Klinge (mm) | Länge (mm) | €            |
|---------------|--|-------------|-------------|------------|--------------|
| 844328        | 8 Schinken-/Lachsmesser, semiflexible lange Klinge., granton | 2,6         | 300         | 430        | <b>36,50</b> |
| 844298        | 9 Brotmesser   | 2,4         | 215         | 340        | <b>30,75</b> |
| 844281        | 10 Brotmesser  | 2,4         | 215         | 340        | <b>30,75</b> |
| 844335        | 11 Hackmesser, granton                                       | 3           | 165         | 300        | <b>43,95</b> |
| 844274        | 12 Santokumesser, granton                                    | 3           | 180         | 310        | <b>33,25</b> |
| 844229        | 13 Tranchiergabel  | 9           | 150         | 285        | <b>25,95</b> |
| 844403        | 14 Wetzstahl, diamant  | 10,4        | 310         | 450        | <b>36,95</b> |





### MESSER KITCHEN LINE

- Hergestellt aus geschmiedetem Chrom-Molybdän-Stahl.
- Die hochwertige Verarbeitung der Messer garantiert Langlebigkeit, Korrosionsbeständigkeit und lang anhaltende Schärfe der Klingen.
- Das spezielle Design und die genaue Anbringung der Griffe



- verhindert das Eindringen von Wasser oder Lebensmittelresten zwischen Stahl und Griffstück.
- Jedes Messer ist einzeln in einer PET-Blisterverpackung verpackt.
- Sicherer und ergonomischer schwarzer POM-Kunststoffgriff.



| Artikelnummer |                   | Stärke (mm) | Klinge (mm) | Länge (mm) | €     |
|---------------|-------------------|-------------|-------------|------------|-------|
| 781319        | 1 Kochmesser      | 3.3         | 200         | 340        | 14,75 |
| 781357        | 2 Kochmesser      | 3.3         | 150         | 285        | 11,25 |
| 781340        | 3 Tranchiermesser | 3.3         | 200         | 330        | 10,50 |
| 781371        | 4 Ausbeinmesser   | 2.8         | 150         | 285        | 9,25  |
| 781333        | 5 Brotmesser      | 3.3         | 210         | 335        | 11,35 |
| 781388        | 6 Küchenmesser    | 3.5         | 125         | 240        | 6,25  |

| Artikelnummer |                          | Stärke (mm) | Klinge (mm) | Länge (mm) | €     |
|---------------|--------------------------|-------------|-------------|------------|-------|
| 781395        | 7 Schälmesser            | 3           | 90          | 200        | 6,25  |
| 781401        | 8 Geflügelschere         | 5.8         | 140         | 260        | 12,65 |
| 781364        | 9 Tranchiergabel         | 1.9         | 175         | 290        | 10,50 |
| 781302        | 10 Hackmesser            | 2.4         | 180         | 300        | 19,95 |
| 781326        | 11 Schinken-/Lachsmesser | 2.4         | 215         | 350        | 11,25 |
| 781418        | 12 Wetzstahl             | 10          | 230         | 350        | 6,25  |



**ERGONOMISCHER ANTI-RUTSCH-GRIFF**

### MESSER STANDARD - SCHWARZ

- Griff aus Polypropylen gemäß den HACCP-Richtlinien.

Strukturklinge verhindert das Anhaften von Lebensmitteln an der Klinge



| Artikelnummer | Stärke (mm) | Klinge (mm) | Länge (mm) | €     | Artikelnummer | Stärke (mm) | Klinge (mm) | Länge (mm) | €    |
|---------------|-------------|-------------|------------|-------|---------------|-------------|-------------|------------|------|
| 842201 1      | 1,2         | 90          | 200        | 3,65  | 843000 7      | 1,5         | 250         | 380        | 6,10 |
| 842102 2      | 1,2         | 100         | 210        | 3,45  | 843109 8      | 1,5         | 300         | 430        | 6,10 |
| 842409 3      | 2,5         | 150         | 290        | 4,95  | 844427 9      | 2,5         | 200         | 330        | 6,45 |
| 842607 4      | 2,5         | 180         | 320        | 6,65  | 844410 10     | 2,5         | 250         | 380        | 7,75 |
| 842706 5      | 2,5         | 240         | 380        | 7,90  | 844441 11     | 1,8         | 150         | 280        | 5,25 |
| 842904 6      | 1,7         | 350         | 490        | 10,50 | 844434 12     | 1,8         | 150         | 260        | 5,25 |
|               |             |             |            |       | 781418 13     |             | 230         | 350        | 6,25 |





## MESSER HACCP

- Griff aus Polypropylen gemäß den HACCP-Richtlinien.
- Jedes Messer ist einzeln in einer PET-Blisterpackung verpackt.



## MESSER BRAUN - FÜR GEKOCHTES FLEISCH



| Artikelnummer |   | Klinge/Länge<br>(mm)      | Stärke<br>(mm) | €   |              |
|---------------|---|---------------------------|----------------|-----|--------------|
| 842669        | 1 | Kochmesser                | 180/320        | 2,5 | <b>6,65</b>  |
| 842799        | 2 | Kochmesser                | 240/385        | 2,5 | <b>7,90</b>  |
| 842966        | 3 | Schinken-/<br>Lachsmesser | 350/490        | 1,7 | <b>10,50</b> |

## MESSER ROT - FÜR ROHES FLEISCH



| Artikelnummer |   | Klinge/Länge<br>(mm)      | Stärke<br>(mm) | €   |              |
|---------------|---|---------------------------|----------------|-----|--------------|
| 842423        | 4 | Tranchiermesser           | 150/290        | 2,5 | <b>4,95</b>  |
| 842522        | 5 | Filetmesser               | 150/300        | 0,9 | <b>4,40</b>  |
| 842621        | 6 | Kochmesser                | 180/320        | 2,5 | <b>6,65</b>  |
| 842720        | 7 | Kochmesser                | 240/385        | 2,5 | <b>7,90</b>  |
| 842928        | 8 | Schinken-/<br>Lachsmesser | 350/490        | 1,7 | <b>10,50</b> |

## MESSER GELB - FÜR GEFLÜGEL



| Artikelnummer |    | Klinge/Länge<br>(mm) | Stärke<br>(mm) | €   |             |
|---------------|----|----------------------|----------------|-----|-------------|
| 842539        | 9  | Filetmesser          | 150/300        | 0,9 | <b>4,40</b> |
| 842638        | 10 | Kochmesser           | 180/320        | 2,5 | <b>6,65</b> |
| 842737        | 11 | Kochmesser           | 240/385        | 2,5 | <b>7,90</b> |

## MESSER BLAU - FÜR FISCH



| Artikelnummer |    | Klinge/Länge<br>(mm) | Stärke<br>(mm) | €   |             |
|---------------|----|----------------------|----------------|-----|-------------|
| 842546        | 12 | Filetmesser          | 150/300        | 0,9 | <b>4,40</b> |
| 842645        | 13 | Kochmesser           | 180/320        | 2,5 | <b>6,65</b> |
| 842744        | 14 | Kochmesser           | 240/385        | 2,5 | <b>7,90</b> |



## ERGONOMISCHER ANTI-RUTSCH-GRIFF

Strukturklinge verhindert das Anhaften von Lebensmitteln an der Klinge

Strukturklinge verhindert das Anhaften von Lebensmitteln an der Klinge

Strukturklinge verhindert das Anhaften von Lebensmitteln an der Klinge



### MESSER WEISS - FÜR KÄSE UND BROT



| Artikelnummer |    | Klinge/Länge (mm) | model   | Stärke (mm)   | €   |      |
|---------------|----|-------------------|---------|---------------|-----|------|
| 842256        | 15 | Universalmesser   | 90/190  | Kurzes Modell | 1,2 | 3,65 |
| 842355        | 16 | Universalmesser   | 130/230 | Großes Modell | 1,2 | 4,05 |
| 842553        | 17 | Filetirmesser     | 150/300 |               | 0,9 | 4,40 |
| 842652        | 18 | Kochmesser        | 180/320 |               | 2,5 | 6,65 |
| 842751        | 19 | Kochmesser        | 240/385 |               | 2,5 | 7,90 |
| 843055        | 20 | Brotmesser        | 250/385 |               | 1,5 | 6,10 |
| 843154        | 21 | Brotmesser        | 300/430 |               | 1,5 | 6,10 |

### MESSER GRÜN - FÜR GEMÜSE UND OBST



| Artikelnummer |    | Klinge/Länge (mm) | model   | Stärke (mm)   | €   |      |
|---------------|----|-------------------|---------|---------------|-----|------|
| 842218        | 22 | Universalmesser   | 90/190  | Kurzes Modell | 1,2 | 3,65 |
| 842119        | 23 | Universalmesser   | 100/205 | Wellenschliff | 1,2 | 3,45 |
| 842317        | 24 | Universalmesser   | 130/230 | Großes Modell | 1,2 | 4,05 |
| 842614        | 25 | Kochmesser        | 180/320 |               | 2,5 | 6,65 |
| 842713        | 26 | Kochmesser        | 240/385 |               | 2,5 | 7,90 |

### MESSER VIOLETT - ANTIALLERGEN



| Artikelnummer |    | Klinge/Länge (mm) | Stärke (mm) | €   |      |
|---------------|----|-------------------|-------------|-----|------|
| 842270        | 27 | Universalmesser   | 90/190      | 1,2 | 3,65 |
| 842171        | 28 | Universalmesser   | 180/205     | 1,2 | 3,45 |
| 842478        | 29 | Tranchiermesser   | 150/280     | 2,5 | 4,95 |
| 842676        | 30 | Kochmesser        | 180/320     | 2,5 | 6,65 |
| 842775        | 31 | Kochmesser        | 240/385     | 2,5 | 7,90 |



NEW



NEW



### JAPANISCHE MESSER

- Hergestellt in Japan - traditionelles japanisches Design.
- Alle Messer aus dieser Linie bilden ein komplettes Set für die traditionelle Sushi-Zubereitung.
- Klinge aus japanischem Edelstahl SUS 420J2.
- Der Griff ist aus Pappelholz gefertigt.
- Klingenhärte: ca. 53 HRC.
- Nicht spülmaschinengeeignet.

| Artikelnummer |   | Stärke (mm) | Klinge (mm) | Länge (mm) | €     |       |
|---------------|---|-------------|-------------|------------|-------|-------|
| 845035        | 1 | 4           | 165         | 295        | 26,50 |       |
| 845097        | 2 | Deba        | 3           | 150        | 275   | 35,00 |
| 845028        | 3 | Nakiri      | 4           | 180        | 325   | 26,50 |
| 845059        | 4 | Sashimi     | 3           | 210        | 340   | 29,50 |
| 845042        | 5 | Sashimi     | 4           | 240        | 370   | 42,50 |
| 845127        | 6 | Sashimi     | 2,5         | 270        | 405   | 49,50 |

## SCHÄLMESSER, SET AUS 6 FARBEN

- Griff aus Polypropylen gemäß HACCP-Richtlinien.



### SCHÄLMESSER

- Set mit 6 unterschiedlichen Farben: rot, grün, gelb, blau, weiß, schwarz.
- Hergestellt aus Walzstahl.

| Artikelnummer | Stärke (mm) | Klinge (mm) | Länge (mm) | €     |
|---------------|-------------|-------------|------------|-------|
| 842003        | 1.2         | 75          | 175        | 14,75 |

842003



### SCHÄLMESSER

- Set mit 6 unterschiedlichen Farben: rot, grün, gelb, blau, weiß, schwarz.
- Hergestellt aus Walzstahl.

| Artikelnummer | Stärke (mm) | Klinge (mm) | Länge (mm) | €     |
|---------------|-------------|-------------|------------|-------|
| 842010        | 2.5         | 90          | 185        | 15,35 |

842010



**NEW**

### GEBRAUCHSMESSER

- Klinge aus deutschem Edelstahl X50CRMov-15.
- Griff aus Polypropylen.
- Dicke der Klinge: 1,3 mm.
- Spülmaschinengeeignet.

| Artikelnummer |                        | Klinge (mm) | Länge (mm) | €    |
|---------------|------------------------|-------------|------------|------|
| 842447        | 1 Schälmesser, gebogen | 60          | 170        | 2,95 |
| 842454        | 2 Schälmesser, gerade  | 70          | 180        | 2,95 |
| 842461        | 3 Schälmesser, spitz   | 85          | 195        | 2,95 |
| 842485        | 4 Steakmesser, gezahnt | 117         | 227        | 2,95 |
| 842492        | 5 Universalmesser      | 105         | 215        | 2,95 |



842447

842454

842461

842485

842492

### SCHÄLMESSER MIT HOLZGRIF

- "Made in Germany".



| Artikelnummer | Klinge (mm) | Länge (mm) | €    |
|---------------|-------------|------------|------|
| 841020        | 60          | 165        | 3,25 |



841020





## GEMÜSEMESSER

- Klinge aus hochwertigem Chrom-Molybdän-Vanadium Edelmetall (X50CrMoV15).
- Griff aus PP (Polypropylen).
- In 3 Farben erhältlich: Schwarz, Rot, Grün.
- Spülmaschinengeeignet.

**NEW**



| Artikelnummer |   | Farbe   | mm  | €    |
|---------------|---|---------|-----|------|
| 841129        | 1 | Schwarz | 158 | 3,95 |
| 841532        | 2 | Rot     | 158 | 3,95 |
| 841549        | 3 | Grün    | 158 | 3,95 |
| 841105        | 4 | Schwarz | 180 | 3,95 |
| 841556        | 5 | Rot     | 180 | 3,95 |
| 841563        | 6 | Grün    | 180 | 3,95 |
| 841136        | 7 | Schwarz | 214 | 3,95 |
| 841594        | 8 | Rot     | 214 | 3,95 |
| 841600        | 9 | Grün    | 214 | 3,95 |

| Artikelnummer |    | Farbe   | mm  | €    |
|---------------|----|---------|-----|------|
| 841112        | 10 | Schwarz | 192 | 3,95 |
| 841570        | 11 | Rot     | 192 | 3,95 |
| 841587        | 12 | Grün    | 192 | 3,95 |
| 841617        | 13 | Schwarz | 211 | 3,95 |
| 841624        | 14 | Rot     | 211 | 3,95 |
| 841631        | 15 | Grün    | 211 | 3,95 |

## UNIVERSAL-SCHÄLER

- Klinge aus Edelstahl.
- Griff aus PP (Polypropylen).
- In 3 Farben erhältlich: Schwarz, Rot, Grün.
- Spülmaschinengeeignet.

NEW



841501

841518

841525



841471

841488

841495

## HORIZONTALER UNIVERSALSCHÄLER

| Artikelnummer | Farbe   | Klinge (mm) | mm     | €    |
|---------------|---------|-------------|--------|------|
| 841501        | Schwarz | 50          | (L)110 | 4,95 |
| 841518        | Rot     | 50          | (L)110 | 4,95 |
| 841525        | Grün    | 50          | (L)110 | 4,95 |

## UNIVERSALSCHÄLER MIT GEZACKTER KLINGE

| Artikelnummer | Farbe   | Klinge (mm) | mm     | €    |
|---------------|---------|-------------|--------|------|
| 841471        | Schwarz | 50          | (L)175 | 4,95 |
| 841488        | Rot     | 50          | (L)175 | 4,95 |
| 841495        | Grün    | 50          | (L)175 | 4,95 |



841228



841235

## PENDELSCHÄLER

- Schräges Modell.



| Artikelnummer | Klinge (mm) | Länge (mm) | €    |
|---------------|-------------|------------|------|
| 841228        | 50          | 110        | 2,25 |

## PENDELSCHÄLER

- Pendelmodell.



| Artikelnummer | Klinge (mm) | Länge (mm) | €    |
|---------------|-------------|------------|------|
| 841235        | 50          | 150        | 2,25 |



NEW

## SPARGEL-SCHÄLER

- Struktur aus Edelstahl, Klingen aus Edelstahl.
- Ergonomischer Grip, passt gut in die Hand für eine komfortable Anwendung.
- Klingenschutz aus PP (Polypropylen) enthalten.
- Spülmaschinengeeignet.

| Artikelnummer | Klinge (mm) | mm           | €    |
|---------------|-------------|--------------|------|
| 856406        | 43          | 200x50x(H)30 | 4,95 |



856406



### MESSERSET, 9-TEILIG

- Hergestellt aus einem Stück Edelstahl 3Cr13.
- Griff aus Edelstahl 430 mit rutschfester Gummierung.
- Aufgrund höchster Verarbeitungsqualität sind die Messer langlebig und rostbeständig mit langanhaltend scharfer Klinge.
- Mit sicherem, profiliertem Griff.
- Umfasst:

- 1 - Schälmesser 193 mm
- 2 - Ausbeinmesser 285 mm
- 3 - Brotmesser 333 mm
- 4 - Schinken / Lachsmesser 331 mm
- 5 - Kochmesser 330 mm
- 6 - Kochmesser 370 mm
- 7 - Santoku-Messer 336 mm
- 8 - Messerschärfer 340 mm
- 9 - Fleischgabel, gebogen 320 mm
- 10 - Bequeme Tragetasche

| Artikelnummer | mm            | €     |
|---------------|---------------|-------|
| 975770        | 445x260x(H)65 | 78,50 |







**NEW**



### MESSERSET – 4-TEILIG

- Hergestellt aus einem Stück Edelstahl 3CR13.
- Solides Design und hohe Korrosionsbeständigkeit.
- Robuste Klinge.
- Komfortabel geformter Griff für eine sichere Handhabung.
- Im Set inkludiert:
  - 1 – Kochmesser 370 mm.
  - 2 – Kochmesser 330 mm.
  - 3 – Tranchiermesser 330 mm.
  - 4 – Schäler 190 mm.

|               |       |
|---------------|-------|
| Artikelnummer | €     |
| 781029        | 24,95 |

Unverbindliche Preisempfehlungen exkl. MwSt.

 **HENDI**

79





856291

**DEKORIERMESS-  
ERSET - 6-TEILIG**

- Bestehend aus:
- Kugelausstecher, Wellenschliff.
- Kugelausstecher, doppelt.
- Apfelnkerner, 20mm.
- Zestenreißer.
- Ziseliermesser.
- Dekoriermesser.

| Artikelnummer | mm            | €     |
|---------------|---------------|-------|
| 856291        | 280x100x(H)50 | 48,95 |



400081

**ANRICHESET, 6 STÜCK, SATINIERT**

- Perfekt zum Anrichten von warmen Speisen, Kuchen und anderen Desserts, sowie auch zB von Sushi.
- Aus satiniertem Edelstahl.
- Die Pinzette eignet sich perfekt zum Greifen sehr empfindlicher Zutaten und ist für den mühelosen Gebrauch optimiert.
- Der Ziehlöffel mit Auslauf für präzises Gießen von Saucen.
- Mit kompaktem Etui zum Schutz vor Schäden.
- Gerade Pinzette: 23 cm.
- Gebogene Pinzette: 20 cm.
- Versetzte Pinzette (Sushi): 21 cm.
- Zeichenlöffel: 22,5 cm.
- Kleiner Löffel: 15 cm.
- Spatel: 19 cm.
- Spülmaschinengeeignet.

| Artikelnummer | mm            | €     |
|---------------|---------------|-------|
| 400081        | 255x25x(H)100 | 32,50 |



400074

**ANRICHESET, 6 STÜCK, SCHWARZ**

- Perfekt zum Anrichten von Gerichten, Kuchen und anderen Desserts, sowie auch von zB Sushi.
- Aus Edelstahl mit schwarzer PVD-Beschichtung.
- Die Pinzette eignet sich perfekt zum Greifen sehr empfindlicher Zutaten und ist für den mühelosen Gebrauch optimiert.
- Der Ziehlöffel mit einem Auslauf für präzises Gießen von Saucen.
- Mit kompaktem Etui zum Schutz vor Beschädigungen.
- Gerade Pinzette: 23 cm.
- Gebogene Pinzette: 20 cm.
- Versetzte Pinzette (Sushi): 21 cm.
- Zeichenlöffel: 22,5 cm.
- Kleiner Löffel: 15 cm.
- Spatel: 19 cm.
- Nicht spülmaschinenfest.

| Artikelnummer | mm            | €     |
|---------------|---------------|-------|
| 400074        | 255x25x(H)100 | 37,50 |



### MESSERTRANSPORTTASCHE

- Tasche für 6 Messer (max. Länge 400 mm).
- Die Messer werden durch Gummibänder fixiert.
- Mit Kunststoff verstärktes, solides Gehäuse.
- Abmessungen offen (LxB): 450x400 mm.
- Messer nicht im Lieferumfang enthalten.

| Artikelnummer | mm            | €     |
|---------------|---------------|-------|
| 856383        | 450x70x(H)110 | 22,95 |



6 Messer (max. Länge 400 mm)

### MESSERTRANSPORTTASCHE

- Kompaktes Etui mit viel Platz für Messer und Zubehör.
- Bietet Platz für 10 Messer (maximale Länge 450 mm), die Messer werden durch ein Gummiband gehalten.
- Die Messer sind durch zusätzliche Abdeckungen geschützt, die entweder mit einem Zipper oder einem Klettverschluss fixiert sind.
- Dies stellt sicher, dass die Messer keinen direkten Kontakt zueinander haben, wenn das Etui geschlossen ist.
- Mit 1 großen Tasche für Notizblöcke, 4 kleinen Taschen für Visitenkarten und Platz für 3 Stifte oder andere kleine Accessoires.
- Die Schultergurtlänge kann zwischen 770 mm und 1270 mm eingestellt werden.
- Abmessungen ungefalt: 515x675 mm.
- Die Messer sind nicht im Lieferumfang enthalten.

| Artikelnummer | mm            | €     |
|---------------|---------------|-------|
| 856277        | 510x50x(H)170 | 39,95 |



10 Messer (max. Länge 450 mm)

### UV-STERILISATOR

- Perfekt zum Sterilisieren von Messern, Kapazität für 14 Messer.
- Aus Edelstahl mit Plexiglastür.
- Ausgestattet mit einem Messerhalter aus Edelstahl.
- Sterilisiert durch bakterizides ultraviolettes Licht.
- Ausgestattet mit einem Mikroschalter, der eine Bedienung bei geöffneter Tür verhindert.
- Integrierter Timer, einstellbar bis zu 60 Minuten.

| Artikelnummer | V   | W  | mm             | €      |
|---------------|-----|----|----------------|--------|
| 281246        | 230 | 25 | 510x160x(H)625 | 225,00 |



281246





**NEW**



499948



### SCHINKENHALTER

- Ständer und Boden aus Edelstahl mit Satin-Finish.
- Der Schinken wird mit einer Schraube im Ring befestigt (ø 80 mm). Mit dem Ring kann der Schinken gedreht werden, sodass jedes Fleischstück leicht zugänglich ist.
- Halteelement mit einem Kippsystem.
- Abstand zwischen den Befestigungsschrauben: ca. 480 mm.
- Abmessungen der Basis: 570x215x(H)300 mm.
- Vorgesehen für die Selbstmontage (Inbusschlüssel im Lieferumfang enthalten).

| Artikelnummer | mm             | €      |
|---------------|----------------|--------|
| 499948        | 595x215x(H)300 | 325,00 |

## MESSERMAGNETLEISTE MIT HAKEN

- Mit 2 Magnetstreifen.

| Artikelnummer |         | mm     | €     |
|---------------|---------|--------|-------|
| 820209        | 3 Haken | (L)340 | 7,25  |
| 820308        | 5 Haken | (L)470 | 9,25  |
| 820407        | 6 Haken | (L)620 | 11,75 |

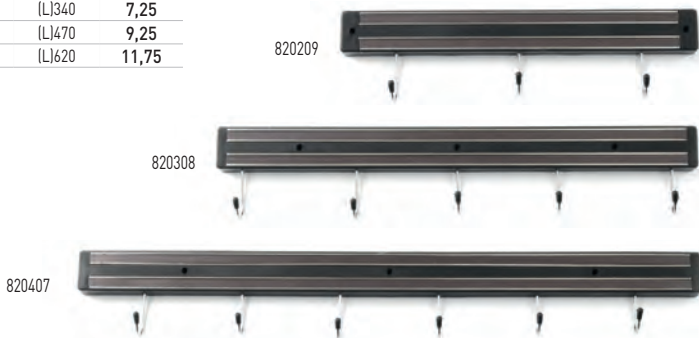

## GEFLÜGELSCHERE

- Karbonstahl Softgrip.

| Artikelnummer | mm     | €     |
|---------------|--------|-------|
| 856314        | (L)240 | 13,95 |



856314



## KÜCHENSCHERE

- Gezackte Klinge aus Edelstahl.
- Handgriff aus Polypropylen, innen weich.
- Die Scheren können zur einfachen Reinigung in 2 Teile zerlegt werden.

| Artikelnummer | mm     | €    |
|---------------|--------|------|
| 856307        | (L)200 | 9,95 |



856307



Integrierter  
Flaschenöffner.

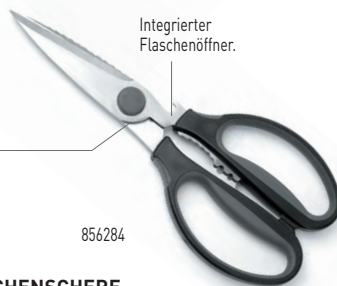

856284

## KÜCHENSCHERE

- Gezackte Klinge, aus Edelstahl.
- Griff aus Polypropylen, innen weich.
- Zusätzliche gezackte Kanten im Griff zum Entfernen von Kappen von Flaschen.
- Die Scheren können zur einfachen Reinigung in 2 Teile zerlegt werden.

| Artikelnummer | mm     | €     |
|---------------|--------|-------|
| 856284        | (L)225 | 13,95 |





556641



### SCHNITTFESTE HANDSCHUHE, ZERTIFIZIERT – 2 STK.

- Bieten Schutz vor Verletzungen bei der Handhabung und dem Austausch von scharfen Klingen in Schneidegeräten, die in der professionellen Küche verwendet werden.
- Die Kombination aus HPPE-, Polyester- und Nylonfasern macht die Handschuhe langlebig und komfortabel.
- Widerstandsfähigkeit gegen Rundschnitt der Stufe 4, Widerstandsfähigkeit gegen geraden Schnitt der Stufe C.
- Abriebbeständigkeit Stufe 3.



| Artikelnummer | Stückzahl | €     |
|---------------|-----------|-------|
| 556641        | 2         | 14,75 |

556665



### SCHNITTFESTE HANDSCHUHE, ZERTIFIZIERT

- Bestehend aus 2 Handschuhen, einem HPPE-Innenhandschuh und einem Edelstahl-Außenhandschuh.
- Außenhandschuh aus Edelstahl, langlebig, schnittfest und für den Kontakt mit Lebensmitteln zugelassen.
- Weicher und bequemer Innenhandschuh aus HPPE.
- Für die rechte und linke Hand geeignet.
- Widerstandsfähigkeit gegen geraden Schnitt der Stufe F.



| Artikelnummer | -      | mm     | €     |
|---------------|--------|--------|-------|
| 556672        | groß   | (L)330 | 31,95 |
| 556665        | mittel | (L)305 | 30,95 |

POM  
POM plastic

S.S.  
stainless steel

781913



| Artikelnummer | Stärke (mm) | Klinge (mm) | Länge (mm) | €    |
|---------------|-------------|-------------|------------|------|
| 781913        | 2.3         | 60          | 170        | 5,95 |

PP  
polypropylene

S.S.  
stainless steel

781920



| Artikelnummer | Stärke (mm) | Klinge (mm) | Länge (mm) | €    |
|---------------|-------------|-------------|------------|------|
| 781920        | 1.6         | 60          | 160        | 2,95 |



### DOSENÖFFNER

- Enthält eine praktische Tischhalterung.
- Geeignet für Arbeitsplatten mit max. 55 mm Dicke.
- Öffnet Dosen mit einer Höhe von max. 335 mm.

| Artikelnummer | mm             | €     |
|---------------|----------------|-------|
| 690000        | 250x115x(H)550 | 92,50 |



690000



### SICHERER DOSENÖFFNER

- Dieser sichere Dosenöffner entfernt den Deckel ohne scharfe Kanten zu hinterlassen und ermöglicht ein späteres Wiederaufsetzen des Deckels.
- Der Schneidemechanismus schneidet die Seite der Dose direkt unter dem Deckel und ohne Kontakt zum Inhalt ab und verhindert so die Gefahr einer Kreuzkontamination.



856161



| Artikelnummer | mm     | €    |
|---------------|--------|------|
| 856161        | (L)190 | 9,95 |



### DOSENÖFFNER

| Artikelnummer | mm     | €    |
|---------------|--------|------|
| 856116        | (L)180 | 7,75 |



856116





Video ansehen

## MESSERSCHÄRFER

- Geeignet zum schnellen, einfachen Schleifen von Messern.
- Leicht austauschbares Sandpapier.
- Geeignet für alle Fleisch-, Fisch-, Gemüse- und Obstmesser.

| Artikelnummer | V                            | W  | mm             | €      |
|---------------|------------------------------|----|----------------|--------|
| 224403        | 230                          | 50 | 295x110x(H)110 | 189,50 |
| 224410        | Schleifpapier - Körnung 320  |    | 50x200         | 5,95   |
| 229828        | Schleifpapier - Körnung 1000 |    | 50x200         | 7,95   |



820612

CERAMIC [Keramik]:  
gekreuzte  
Elektrokorund-Stäbe  
zum Schärfen von  
Keramikmessern.

COARSE [Grob]: das  
Schleifelement  
aus Karbid  
ermöglicht das  
Herausbilden  
einer präzisen  
Schneidkante.

FINE [Fein]:  
gekreuzte  
Keramikstäbe zum  
professionellen  
Abziehen der  
Schneidkante.



## MESSERSCHÄRFER

- Der ergonomische Griff und rutschfeste Fuß gewährleisten einen sicheren und komfortablen Gebrauch.
- 3 Funktionen ermöglichen das Schärfen von allen Messerarten, auch von Keramikmessern.
- Nicht zum Schärfen von Messern mit gezahntem Schliff oder Scheren geeignet.

| Artikelnummer | mm           | €     |
|---------------|--------------|-------|
| 820612        | 200x46x(H)75 | 11,50 |

NEW  
MODEL



820605



## MESSERSCHÄRFER

- Mit Fingerschutz.
- Umkehrbare Doppelschärfklingen aus Karbid.

| Artikelnummer | mm           | €     |
|---------------|--------------|-------|
| 820605        | 140x15x(H)65 | 14,95 |



## JAPANISCHER SCHLEIFSTEIN HENDI BY NANIWA

- Der doppelseitig verwendbare Stein besteht aus 2 Platten mit 2 verschiedenen Körnungsgraden:
  - 220/1000 (820667).
  - 1000/3000 (820674).
- Einsatzbereiche der verschiedenen Körnungen:
  - 220: Schleifen und Regeneration der Klingenkanten.
  - 1000: grundlegendes Schärfen der Klinge.
  - 3000: Polieren und Endbearbeitung von Klingenkanten.
- Vor Gebrauch den Stein mit Wasser benetzen.
- Das Set enthält einen Kunststoffbehälter zur sicheren Aufbewahrung.

| Artikelnummer | -         | mm           | €     |
|---------------|-----------|--------------|-------|
| 820667        | 220/1000  | 185x65x(H)30 | 28,95 |
| 820674        | 1000/3000 | 185x65x(H)30 | 32,95 |

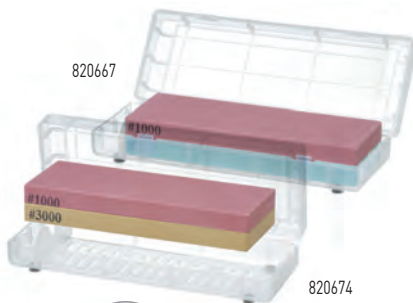

## JAPANISCHER SCHÄRFSTEIN

- Der doppelseitige Stein besteht aus 2 Platten mit unterschiedlichen Körnungsgrößen: 280/1000.
- Zweck der Steinkörnung:
  - 280: Schleifen und Regeneration der Klingenkanten,
  - 1000: einfaches Schärfen der Klinge.
- Vor Gebrauch den Stein mit Wasser anfeuchten.

| Artikelnummer | mm           | €     |
|---------------|--------------|-------|
| 845134        | 180x50x(H)40 | 79,50 |

NEW



570104



## EIERSCHNEIDER – RECHTECKIG

| Artikelnummer | mm           | €    |
|---------------|--------------|------|
| 570104        | 130x85x(H)30 | 9,50 |



570012



## EIERSCHNEIDER – OVAL

| Artikelnummer | mm            | €    |
|---------------|---------------|------|
| 570012        | 120x115x(H)35 | 9,75 |

## ZWIEBELSCHUTZBRILLE

- Zum Tragen während des Zwiebelnschneidens um tränende Augen zu vermeiden.

| Artikelnummer | mm            | €     |
|---------------|---------------|-------|
| 570906        | 150x160x(H)45 | 10,75 |



570906





Video ansehen



### ZITRONENSCHABER

| Artikelnummer | mm     | €    |
|---------------|--------|------|
| 856031        | (L)155 | 5,45 |



### GRAPEFRUITMESSER

| Artikelnummer | Klinge (mm) | Länge (mm) | €    |
|---------------|-------------|------------|------|
| 856185        | 100         | 210        | 7,95 |



### OBST- & GEMÜSEENTKERNER

| Artikelnummer | Klinge (mm) | Länge (mm) | €    |
|---------------|-------------|------------|------|
| 856086        | 110         | 220        | 5,45 |



### ZITRUSCHÄLER

| Artikelnummer | mm     | €    |
|---------------|--------|------|
| 856055        | (L)175 | 5,75 |



### KUGELAUSTECHER EINFACH - OVAL

| Artikelnummer | ø   | Länge (mm) | €    |
|---------------|-----|------------|------|
| 856017        | ø26 | (L)160     | 5,45 |



### KUGELAUSTECHER GERIFFELT

| Artikelnummer | ø   | Länge (mm) | €    |
|---------------|-----|------------|------|
| 856024        | ø22 | (L)150     | 5,45 |



### KUGELAUSTECHER DOPPELT

| Artikelnummer | mm                | €    |
|---------------|-------------------|------|
| 856000        | ø 22-25 mm (L)165 | 7,95 |



### KANALMESSER

| Artikelnummer | mm     | €    |
|---------------|--------|------|
| 856048        | (L)155 | 5,45 |



### APFELEUTKERNER

| Artikelnummer | ø   | Länge (mm) | €    |
|---------------|-----|------------|------|
| 856079        | ø20 | (L)215     | 5,45 |



### TEIGSCHNEIDER WELLENSCHLIFF

| Artikelnummer | ø   | Länge (mm) | €    |
|---------------|-----|------------|------|
| 856154        | ø60 | (L)188     | 6,95 |



### BUTTERROLLER - GEZACKT - Gezahntes Modell zum einfachen Abstreifen von Butterflocken.

| Artikelnummer | mm     | €    |
|---------------|--------|------|
| 856192        | (L)190 | 6,75 |



### BRÖTCHENTREICHER - WELLENSCHLIFF

| Artikelnummer | Klinge (mm) | Länge (mm) | €    |
|---------------|-------------|------------|------|
| 855768        | 85          | 210        | 4,95 |



### KARTOFFELSCHÄLER

| Artikelnummer | Klinge (mm) | Länge (mm) | €    |
|---------------|-------------|------------|------|
| 856178        | 65          | 175        | 5,45 |



### DEKORIERMESSER

| Artikelnummer | Klinge (mm) | Länge (mm) | €    |
|---------------|-------------|------------|------|
| 856062        | 90          | 200        | 7,25 |



### TOMATENMESSER

| Artikelnummer | Klinge (mm) | Länge (mm) | €    |
|---------------|-------------|------------|------|
| 856253        | 110         | 224        | 7,50 |



### KÄSEHOBEL FÜR HARTKÄSE

| Artikelnummer | mm     | €    |
|---------------|--------|------|
| 856208        | (L)200 | 6,95 |



### KÄSEHOBEL FÜR WEICHKÄSE

| Artikelnummer | mm     | €    |
|---------------|--------|------|
| 856215        | (L)160 | 6,75 |



### KÄSEREIBE

| Artikelnummer | mm     | €    |
|---------------|--------|------|
| 856222        | (L)170 | 7,75 |



### KÄSEMESSER FÜR WEICHKÄSE

| Artikelnummer | Klinge (mm) | Länge (mm) | €    |
|---------------|-------------|------------|------|
| 856246        | 160         | 270        | 7,50 |



Video ansehen



### KÄSEMESSER FÜR HARTKÄSE

| Artikelnummer | Klinge (mm) | Länge (mm) | €    |
|---------------|-------------|------------|------|
| 856239        | 130         | 250        | 7,50 |



### PIZZASCHNEIDER

| Artikelnummer | ø    | Länge (mm) | €    |
|---------------|------|------------|------|
| 617007        | ø100 | (L)230     | 4,75 |



### PIZZASCHNEIDER

- Klinge aus rostfreiem Edelstahl, Griff aus Polypropylen.
- Mit einfach anzubringenden HACCP-Farbkodierungsclips.

| Artikelnummer | ø    | Länge (mm) | €    |
|---------------|------|------------|------|
| 617014        | ø100 | (L)230     | 6,75 |





### JAPANISCHE MANDOLINE

- Robuste Konstruktionsweise aus Edelstahl, ABS und Polypropylen.
- Die flache Schnittoberfläche ist in 2 Teile unterteilt, die für einen einfachen Zugang zu den Klingen geöffnet werden können - beispielsweise um diese einzustellen, zu entfernen oder zu reinigen.
- Die Oberfläche verfügt über eine PTFE-Antihafbeschichtung, die ein problem- und müheloses Schneiden ermöglicht.
- Ultrascharfe Klingen in verschiedenen Ausführungen sorgen für ein stets perfekt präzises und gleichmäßiges Schnittbild:
  - 2 flache Klingen auf einem Wendeelement (glatt oder gezahnt),
  - abnehmbare und drehbare Rolle mit gezahnten Klingen; Schnittdicke und -art sind von 0,5 bis 9 mm bzw. auf Scheiben oder Julienne einstellbar.
- Die flachen Klingen sind schräg angeordnet, um einen noch schnelleren und komfortableren Schneidvorgang zu ermöglichen.
- Die mit einem Schutz ausgestattete Rolle ist an ihrem Platz blockiert, so dass keine Gefahr des Herausfallens besteht. Die Position zum Abnehmen der Rolle ist auf dem Knopf markiert.

237922

- Schüsselhaken und rutschfeste Füße aus thermoplastischem Kautschuk (TPR) gewährleisten volle Stabilität während des Betriebs.
- Mit dem zusätzlich ausziehbaren breiten Standfuß für erhöhten Bedienkomfort es ist möglich, mühelos Gemüse zu schneiden, während man die Mandoline in der Hand hält oder in einem Winkel von ca. 45° auf die Arbeitsfläche legt.
- Im Set enthalten:
  - Fingerschutz bzw. Gemüse-/Obsthalter, der mit Spikes ausgestattet ist, um Schnitte und ein Verrutschen der Produkte zu vermeiden,
  - Synthetik-Abdeckung zur Befestigung der Außenklinge.

| Artikelnummer | mm             | €     |
|---------------|----------------|-------|
| 237922        | 395x165x(H)115 | 24,95 |

**NEW MODEL**



222652



### MANDOLINE

- Aus Edelstahl gefertigt.
- Griff und Anpassungsknopf aus ABS.
- Extrem scharfe Klinge, Schnittdicke zwischen 1 und 9 mm einstellbar.
- Möglichkeit, die Klinge zur Reinigung der Mandoline zu entfernen, Entriegelungsposition auf dem Knopf aufgedruckt.
- Die einklappbaren Füße sind mit rutschfestem TPR (thermoplastischem Gummi) ummantelt, um eine

verbesserte Stabilität während der Benutzung zu gewährleisten.

- Mit austauschbaren Klingen für 4,5 mm und 9 mm dicke Julienne-Streifen.
- Inklusive Fingerschutz, um Verletzungen vorzubeugen.
- Spülmaschinengeeignet.

| Artikelnummer | mm             | €     |
|---------------|----------------|-------|
| 222652        | 418x135x(H)135 | 57,50 |





## MANDOLINE V-KLINGE

- Hergestellt aus schwarzem PP und ABS.
- 5 qualitativ hochwertige Messereinsätze aus Edelstahl.
- Antirutschfuß klappbar.
- Messereinsätze in V-Form für effektives Schneiden.
- Pommesmesser.
- Scheibenstärke manuell einstellbar von 1-9 mm.
- Julienne-stärke manuell einstellbar von 6-9 mm.
- Schneidguthalter mit Metallstiften.
- Höhe 140 mm mit ausgeklapptem Fuß.

| Artikelnummer | mm            | €     |
|---------------|---------------|-------|
| 222614        | 130x335x(H)75 | 26,95 |



Messereinsätze in V-Form für effektives Schneiden

222614



**NEW MODEL**



222676

## MANDOLINE V-FÖRMIG

- Hergestellt aus Edelstahl AISI 304 und ABS-Kunststoff.
- Die Dicke kann durch Austausch des Einsatzes zu 1,5 mm/2,5 mm/3,5 mm geändert werden.
- Mit 2 Einsatzen für Julienne-Streifen: 3,5 mm und 7 mm dick.
- Einfaches Austauschen der Einsätze dank der einzigen Verriegelungs-/Entriegelungstaste.
- Die einklappbaren Füße sind mit rutschfestem Gummi ummantelt, um eine verbesserte Stabilität

- während der Benutzung zu gewährleisten.
- Kann frei stehend, auf eine Schüssel aufgelegt oder in der Hand verwendet werden.
- Im Lieferumfang enthalten ist eine Aufbewahrungsbox für die Schneideeinsätze, ein Fingerschutz und ein Klingschutz für eine sichere Aufbewahrung.
- Spülmaschinengeeignet.

| Artikelnummer | mm             | €     |
|---------------|----------------|-------|
| 222676        | 405x135x(H)145 | 52,50 |





## JAPANISCHE MANDOLINE HENDI SHÖGUN 将軍

- Klingen aus japanischem rostfreiem Edelstahl SUS 420J2.
- Gehäuse aus ABS.
- Stufenlose und einfache Einstellung der Schnittdicke: 1-5 mm.
- Ausgestattet mit:
  - flache, eingebaute Klinge, die sehr dünne, fast transparente Scheiben schneiden kann,
  - Fingerschutz/Halter aus Polypropylen, zum Schutz der Finger und zum Festhalten von Gemüse/Obst beim Schneiden.
- Nicht spülmaschinengeeignet.



221280



**NEW**

## JAPANISCHE MANDOLINE HENDI SHÖGUN 将軍

- Enthalten: 3 austauschbare gezahnte Klingen zum Schneiden von Julienne: 1 mm, 2 mm, 8 mm dick.

| Artikelnummer | mm            | €     |
|---------------|---------------|-------|
| 221280        | 380x158x(H)47 | 57,50 |



1 mm



2 mm



8 mm



Dicke 1-5 mm



221297

## JAPANISCHE MANDOLINE HENDI SHÖGUN 将軍 PRO

- Breite Schnittfläche für große Gemüse- und Obstsorten.

| Artikelnummer | mm            | €     |
|---------------|---------------|-------|
| 221297        | 380x180x(H)45 | 49,50 |



**NEW**



Dicke 1-5 mm





Lasergefertigte, extrem scharfe Präzisionsmesser

PP 18/8  
polypropylen stainless steel



### RASPEL

- Lasergefertigte Präzisionsklingen, extrem scharf.

| Artikelnummer | -      | Klinge (mm) | mm     | €     |
|---------------|--------|-------------|--------|-------|
| 856352        | fein   | 220         | 35x405 | 14,25 |
| 856369        | grob   | 220         | 35x405 | 14,25 |
| 856376        | gerade | 220         | 35x410 | 14,25 |

### RASPEL

- Lasergefertigte Präzisionsklingen, extrem scharf.

| Artikelnummer | -      | Klinge (mm) | mm     | €     |
|---------------|--------|-------------|--------|-------|
| 856321        | grob   | 134         | 65x330 | 11,95 |
| 856338        | fein   | 135         | 65x330 | 11,95 |
| 856345        | gerade | 134         | 65x330 | 11,95 |

S.S. stainless steel  
wash

443002



### VIERTANT-KÜCHENREIBE

| Artikelnummer | mm           | €    |
|---------------|--------------|------|
| 443002        | 90x65x(H)200 | 6,50 |

PP S.S.  
polypropylen stainless steel



### WIEGEMESSER

| Artikelnummer | -            | mm     | €     |
|---------------|--------------|--------|-------|
| 844359        | Einzelklinge | (L)215 | 12,95 |
| 844366        | Doppelklinge | (L)215 | 19,50 |





Spezielle Montagevorrichtung zur schnellen Demontage und einfachen Reinigung



## POMMESSCHNEIDER



- Messer aus Edelstahl.
- Inkl. 4 Scheiben: 6, 9 und 13 mm und einem Messer für 8 Teile.
- Geeignet zur Tisch- oder Wandmontage.
- Dank des Plastikgriffes kann der Hebel leichter bedient werden.
- Spezielle Platte für einfache und schnelle Demontage und Reinigung.
- Saugfüße für mehr Stabilität während der Nutzung auf dem Tisch.

| Artikelnummer | mm             | €      |
|---------------|----------------|--------|
| 630402        | 430x168x(H)290 | 159,50 |

Füße mit Saugnapf



## POMMES-MESSER FÜR POMMES-SCHNEIDER

- Passt zum HENDI Pommes-Schneider 630402.
- Wird mit Pressplatte geliefert.

| Artikelnummer |         | €     |
|---------------|---------|-------|
| 932926        | 13x13   | 14,75 |
| 630419        | 11x11   | 14,75 |
| 932919        | 9x9     | 14,75 |
| 932902        | 6x6     | 14,75 |
| 932933        | 8 Keile | 14,75 |

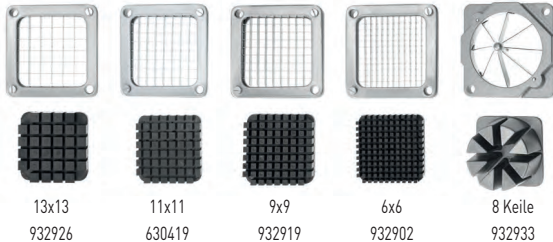

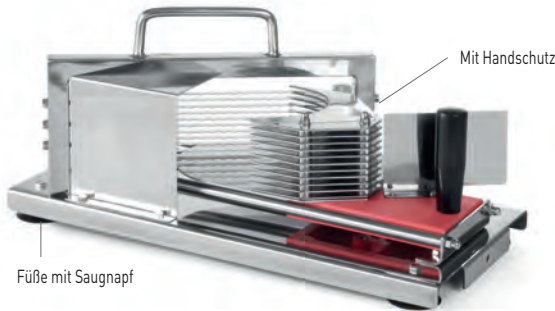

Füße mit Saugnapf



### TOMATENSCHNEIDER

- Nur zum Schneiden von Tomaten und weichen Gemüse-/Fruchtsorten geeignet.
- Scheibenstärke: ≈ 5 mm.
- Einfach zu reinigen.
- Mit Saugnapf-Füßen.
- Schraubenzieher und -schlüssel zum Festziehen der Messerbefestigungen nicht im Lieferumfang enthalten.

| Artikelnummer | mm             | €      |
|---------------|----------------|--------|
| 570159        | 432x202x(H)210 | 149,50 |



### FLEISCHKLOPFER



Spitze Oberfläche für Schweine- und Rindfleisch

Glatte Oberfläche für Fisch und Geflügel



### FLEISCHKLOPFER

- Fester Griff zur besseren Handhabung.
- Spitze Oberfläche für Schweine- und Rindfleisch.
- Glatte Oberfläche für Fisch und Geflügel.

| Artikelnummer | Farbe   | mm     | €               |
|---------------|---------|--------|-----------------|
| 513002        | Grau    | (L)260 | 9,75            |
| 513118        | Schwarz | (L)260 | 9,25 <b>NEW</b> |



Speziell entworfener Griff



Video ansehen



843451

51 Edelstahlklingen zum Schneiden von Fleisch



Wellenförmige Laschen am Boden zum Abflachen von Fleisch.



### FLEISCH-ZARTMACHER PROFI LINE

- Effektive Methode des Zartmachens durch die Verwendung des Handsteakers.
- Die durchgezogenen vertikalen Messer reduzieren die Länge der Fleischfasern.
- Perfektes Zartmachen und Flachklopfen des Fleisches in einem Arbeitsschritt.
- Das Marinieren wird durch diese Methode des Fleischverarbeitens wesentlich vereinfacht, so dass die Marinade bis zu 25% schneller in das Fleisch eindringen kann.
- Während dem Braten, ermöglicht die feine Perforierung, dass die Sauce das Fleisch durchdringen kann.
- Weiche Federn für einfacheren Gebrauch und noch bessere Ergebnisse.
- Geschirrspülmaschinengeeignet.

| Artikelnummer | Farbe | mm            | €     |
|---------------|-------|---------------|-------|
| 843451        | Rot   | 42x150x(H)118 | 26,95 |



### FLEISCHAXT

- Klinge aus Edelstahl.
- Griff aus PE (Polyethylen) - im Gegensatz zu Holzgriffen bricht oder zerbröckelt er nicht und hinterlässt keine Splitter.
- Spülmaschinengeeignet.

| Artikelnummer | Klinge (mm) | Länge (mm) | €      |
|---------------|-------------|------------|--------|
| 843390        | 125         | 450        | 102,50 |

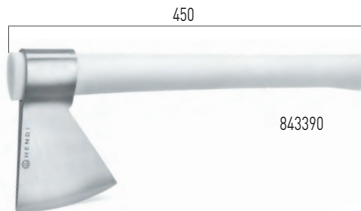

505656



Zusätzliche  
Querverstrebung

505670



### HACKBLOCK AUS POLYETHYLEN MIT UNTERGESTELL

- Hergestellt aus HDPE500 Polyethylen.
- Ständer aus rostfreiem Edelstahl.

| Artikelnummer | -                          | mm             | €      |
|---------------|----------------------------|----------------|--------|
| 505687        | Set 505656+505670          | 500x400x(H)800 | 285,00 |
| 505656        | Hackblock HDPE             | 500x400x(H)50  | 79,50  |
| 505663        | Hackblock HDPE             | 500x400x(H)80  | 112,50 |
| 505670        | Untergestell für Hackblock | 500x400x(H)750 | 198,50 |



559239

### BRATENSCHNUR

- Spule mit 200g Schnur aus T/C-Baumwolle, einer Baumwoll-Polyester-Mischung.
- Ca. 132 m

| Artikelnummer | -     | €    |
|---------------|-------|------|
| 559239        | 132 m | 5,75 |



559208

### BRATENSCHNUR

- Spule mit 100g- bzw. 200g-Schnur.
- Hergestellt aus ungebleichter Baumwolle.

| Artikelnummer | -     | €    |
|---------------|-------|------|
| 559208        | 70 m  | 3,95 |
| 559222        | 144 m | 7,50 |



513538



### FLEISCHERHAKEN - SET AUS 4 HAKEN

| Artikelnummer | mm    | €    |
|---------------|-------|------|
| 513538        | 90x4  | 3,95 |
| 513545        | 110x5 | 4,75 |
| 513552        | 130x5 | 5,25 |
| 513569        | 150x6 | 6,75 |





640913



Maschenweite  
7,5x7,5 mm



### FRITTIERLÖFFEL

- Edelstahl mit PA Griff.
- Extra tiefe Kelle.

| Artikelnummer | mm       | €     |
|---------------|----------|-------|
| 640913        | ø240x640 | 25,75 |
| 640920        | ø260x650 | 26,95 |



640609



Maschenweite  
5x5 mm



### FRITTIERLÖFFEL

- Mit verstärktem Drahtgriff.

| Artikelnummer | mm       | €     |
|---------------|----------|-------|
| 640401        | ø160x470 | 14,75 |
| 640500        | ø180x470 | 16,50 |
| 640609        | ø200x510 | 16,95 |
| 640708        | ø220x540 | 18,50 |
| 640807        | ø240x540 | 20,50 |



640203



Maschenweite  
5x5 mm



### FRITTIERLÖFFEL

- Mit Drahtgriff.

| Artikelnummer | mm       | €    |
|---------------|----------|------|
| 640104        | ø100x310 | 7,25 |
| 640203        | ø125x360 | 8,25 |

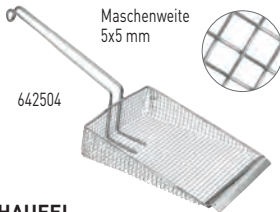

642504

Maschenweite  
5x5 mm



### FRITTIERSCHAUFEL

- Mit 150 mm langem Drahtgriff.

| Artikelnummer | mm      | €     |
|---------------|---------|-------|
| 642504        | 470x180 | 24,25 |

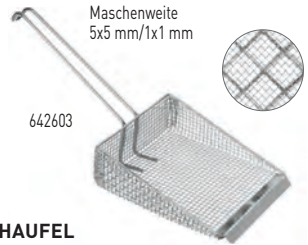

642603

Maschenweite  
5x5 mm/1x1 mm



### FRITTIERSCHAUFEL

- Mit 225 mm langem Drahtgriff, doppelmaschig.

| Artikelnummer | mm      | €     |
|---------------|---------|-------|
| 642603        | 335x175 | 23,50 |



642559



### POMMES- UND NACHO-SCHAUFEL

- Mit abnehmbaren Griffen.
- Einfüllöffnung 80 mm.
- Geeignet für Links- und Rechtshänder.

| Artikelnummer | mm      | €     |
|---------------|---------|-------|
| 642559        | 230x220 | 12,95 |



642566



### POMMES- UND NACHO-SCHAUFEL

- Einfüllöffnung 75 mm.
- Geeignet für Links- und Rechtshänder.

| Artikelnummer | mm      | €    |
|---------------|---------|------|
| 642566        | 233x205 | 9,75 |



**FRITTIERSEIER ALUMINIUM**  
- Boden fixiert, Sieb entnehmbar.

| Artikelnummer | mm          | €     |
|---------------|-------------|-------|
| 630006        | ø400x(H)170 | 26,50 |



**FRITTIERSEIER EDELSTAHL**

- Aus Edelstahl.
- Mit stabilem Edelstahlgriff.
- Mit abnehmbarem Restebehälter.

| Artikelnummer | mm          | €     |
|---------------|-------------|-------|
| 630808        | ø410x(H)170 | 38,95 |



630235

**SALZ- UND PFEFFERSTREUER**  
- Mit Schraubkappe.



| Artikelnummer | -              | mm         | €    |
|---------------|----------------|------------|------|
| 630235        | Pfefferstreuer | ø63x(H)100 | 4,25 |
| 630136        | Salzstreuer    | ø80x(H)175 | 9,85 |



630105

630204

**SALZ- UND PFEFFERSTREUER**  
- Mit Schraubkappe.



| Artikelnummer | -              | mm         | €    |
|---------------|----------------|------------|------|
| 630204        | Pfefferstreuer | ø65x(H)105 | 3,75 |
| 630105        | Salzstreuer    | ø80x(H)195 | 8,75 |



646304



**FETTSCHAUFEL - FEINMASCHIG**  
- Mit Drahtgriff.

| Artikelnummer | mm       | €     |
|---------------|----------|-------|
| 646205        | ø125x350 | 10,65 |
| 646304        | ø150x440 | 11,75 |



646601



**VOGELNEST-SIEB**  
- Mit Drahtgriff und Verschlussring.

| Artikelnummer | mm       | €     |
|---------------|----------|-------|
| 646601        | ø100x390 | 11,95 |





632901



### FETTFILTERHALTER

| Artikelnummer | mm          | €     |
|---------------|-------------|-------|
| 632901        | ø250x(H)240 | 15,95 |



632802

### FETTFILTER – 50 STÜCK

- Unverzichtbar in der professionellen Gastronomie
- verlängert dank effizienter Filtration effektiv die Öllebensdauer.
- Hergestellt aus synthetischer Seide.
- Extrem langlebig, mit einer Temperaturbeständigkeit von bis zu 200 °C.
- Auf effiziente Weise Verunreinigungen, einschließlich Lebensmittelpartikel, die zur Fettzündung führen können.
- Dadurch optimieren sie den Einsatz von Fritteusen.
- Mit Lebensmittelkontakt-Konformitätserklärung.

| Artikelnummer | Stückzahl | mm      | €     |
|---------------|-----------|---------|-------|
| 632802        | 50        | 254x254 | 17,95 |



verlängert effektiv die Lebensdauer von Öl



196007

### EIMER

- Ideal zum Aufbewahren von Frittieröl oder Soßen.
- Aus weißem Polypropylen hergestellt.
- Hohe Hitzebeständigkeit - für Flüssigkeiten im Temperaturbereich 85-95°C.
- Polypropylen-Deckel (im Lieferumfang enthalten).
- Seitenfläche geeignet für Offsetdruck oder Etikettierung.
- Nutzbares Volumen: 11,3 l ≈ 120 ml.

| Artikelnummer | Liter | mm          | €    |
|---------------|-------|-------------|------|
| 196007        | 11.5  | ø300x(H)230 | 5,25 |



518700



### TRICHTER

| Artikelnummer | mm          | €    |
|---------------|-------------|------|
| 518700        | ø128x(H)115 | 7,50 |



567616



### TRICHTER

| Artikelnummer | mm          | €    |
|---------------|-------------|------|
| 567616        | ø100x(H)115 | 0,95 |
| 567630        | ø130x(H)117 | 1,35 |
| 567654        | ø150x(H)140 | 2,25 |



516713

**S.S.**  
stainless steel**PROFI LINE DECKEL FÜR EIMER  
MIT VERSTÄRKTEM BODEN**

| Artikelnummer |        | mm         | €     |
|---------------|--------|------------|-------|
| 516690        | 516683 | ø280x(H)15 | 12,25 |
| 516713        | 516706 | ø290x(H)15 | 12,95 |
| 516737        | 516720 | ø305x(H)15 | 16,50 |

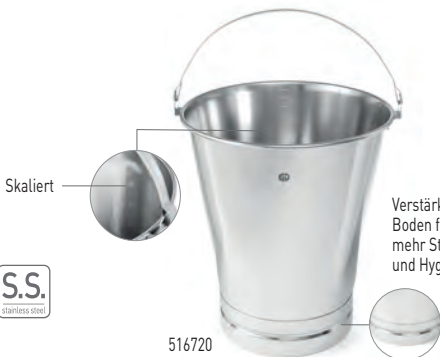

Skaliert

Verstärkter  
Boden für  
mehr Stabilität  
und Hygiene**S.S.**  
stainless steel

516720

**EIMER MIT VERSTÄRKTEM BODEN**

- Abgestuft.

| Artikelnummer | Liter | mm          | €     |
|---------------|-------|-------------|-------|
| 516676        | 7     | ø230x(H)245 | 36,95 |
| 516683        | 10    | ø280x(H)265 | 42,95 |
| 516706        | 12    | ø300x(H)310 | 49,95 |
| 516720        | 15    | ø305x(H)330 | 54,50 |



516744

**EIMER**

- Hergestellt aus Edelstahl.
- Die Form des Randes gewährleistet eine einfache Kontrolle der Flüssigkeit beim Ausgießen.

| Artikelnummer | Liter | mm          | €     |
|---------------|-------|-------------|-------|
| 516744        | 12    | ø310x(H)300 | 29,95 |

**S.S.**  
stainless steel**EIMER MIT GRIFF**

- Hergestellt aus hochwertigem Edelstahl.
- Die Kantenform sorgt für ein einfaches und kontrolliertes Ausgießen von Flüssigkeiten.

| Artikelnummer | Liter | mm          | €     |
|---------------|-------|-------------|-------|
| 516768        | 10    | ø278x(H)235 | 16,95 |



516768



222560

**PA**  
polyamide  
**PP**  
polypropylene**SALATSCHLEUDER**

- Ideal zum Trocknen von größeren Mengen an Salat.
- Inklusive Wasserablaufschlauch.
- Innerer Schleuderkorb entnehmbar.

| Artikelnummer | Liter | mm          | €      |
|---------------|-------|-------------|--------|
| 222553        | 12    | ø335x(H)430 | 99,50  |
| 222560        | 25    | ø430x(H)530 | 119,50 |



567500

### MESSBECHER, POLYPROYLEN

- Mit Skalierung.



| Artikelnummer | Liter | mm          | €    |
|---------------|-------|-------------|------|
| 567104        | 0.5   | ø90x(H)140  | 1,95 |
| 567203        | 1     | ø110x(H)170 | 3,25 |
| 567302        | 2     | ø140x(H)215 | 5,25 |
| 567401        | 3     | ø160x(H)240 | 6,95 |
| 567500        | 5     | ø190x(H)270 | 9,95 |



567852

### MESSBECHER, STAPELBAR

- Mit seitlicher Skalierung.

- Dank der Form des Griffes sind diese Messbecher stapelbar.



| Artikelnummer | Liter | mm          | €    |
|---------------|-------|-------------|------|
| 567814        | 0.5   | ø95x(H)136  | 1,50 |
| 567821        | 1     | ø124x(H)170 | 2,50 |
| 567838        | 2     | ø160x(H)205 | 4,25 |
| 567845        | 3     | ø181x(H)233 | 5,25 |
| 567852        | 5     | ø210x(H)270 | 7,95 |



516300

### MESSBECHER, EDELSTAHL

- Schwere Ausführung.



| Artikelnummer | Liter | mm          | €     |
|---------------|-------|-------------|-------|
| 516102        | 0.5   | ø90x(H)105  | 13,95 |
| 516201        | 1     | ø120x(H)130 | 19,95 |
| 516300        | 2     | ø140x(H)170 | 24,95 |



562079



### SCHAUFEL

| Artikelnummer | Liter | mm     | €    |
|---------------|-------|--------|------|
| 562000        | 0.125 | (L)187 | 1,55 |
| 562017        | 0.25  | (L)250 | 2,65 |
| 562079        | 0.65  | (L)330 | 5,75 |



521502



### ALUMINIUMSCHAUFEL

| Artikelnummer | Liter | mm     | €     |
|---------------|-------|--------|-------|
| 521205        | 0.125 | (L)180 | 3,25  |
| 521304        | 0.2   | (L)205 | 3,65  |
| 521403        | 0.3   | (L)245 | 4,95  |
| 521502        | 0.5   | (L)265 | 7,25  |
| 521601        | 0.65  | (L)310 | 7,95  |
| 521809        | 2     | (L)390 | 17,95 |



## ELEKTRISCHER WASSERKOCHER

- Gehäuse und Heizelement aus Edelstahl 304.
- Griff, Deckel und Basis aus Polypropylen.
- Eingebautes und somit vor Beschädigungen geschütztes Heizelement, für längere Lebensdauer des Heizelements und somit auch des gesamten Wasserkochers.



Video ansehen

Füllstandsanzeige außen



209981



- Indikationsleuchte für Heizbetrieb.
- Mit Wasserstandsanzeige.
- Automatische Abschaltung, wenn das Wasser kocht.
- Doppelter Trockenkochschutz.

209936



## ELEKTRISCHER WASSERKOCHER KABELLOS

| Artikelnummer | Liter | V   | W    | mm             | €     |
|---------------|-------|-----|------|----------------|-------|
| 209981        | 1.8   | 230 | 2150 | 226x165x(H)310 | 23,95 |

## ELEKTRISCHER WASSERKOCHER KABELLOS

| Artikelnummer | Liter | V   | W    | mm             | €     |
|---------------|-------|-----|------|----------------|-------|
| 209936        | 2.5   | 230 | 2150 | 242x172x(H)294 | 28,95 |



209998

Füllstandsanzeige innen



Bedienfeld mit Digitalanzeige



209943

## ELEKTRISCHER WASSERKOCHER KABELLOS

| Artikelnummer | Liter | V   | W    | mm             | €     |
|---------------|-------|-----|------|----------------|-------|
| 209998        | 4.2   | 230 | 2000 | 341x226x(H)305 | 42,50 |



624302



## WASSERKOCHER

| Artikelnummer | Liter | mm          | €     |
|---------------|-------|-------------|-------|
| 624302        | 6     | ø245x(H)290 | 36,95 |

## ELEKTRISCHER WASSERKOCHER KABELLOS MIT TEMPERATURREGELUNG

- Für die Zubereitung von Wasser für Getränke mit besonderen Brühvoraussetzungen, zB grünem Tee, weißem Tee oder Yerba Mate.
- AISI304 Edelstahlgehäuse und -heizelement.
- Griff, Deckel und Sockel aus Polypropylen.
- Einfache Temperaturregelung - Wasser kann auf eine dieser Temperaturen erhitzt und konstant gehalten werden: 40°C, 60°C, 80°C, 100°C. Heizelement unter dem Boden platziert und somit gegen Kalk geschützt.
- Bedienfeld mit Digitalanzeige. Thermostat-Anzeigeleuchte.
- Interne Anzeige für maximalen Wasserstand.
- Automatische Abschaltfunktion nach dem Kochen des Wassers.
- Doppelter Schutz gegen das Einschalten des leeren Wasserkochers.

| Artikelnummer | Liter | V   | W    | mm             | €     |
|---------------|-------|-----|------|----------------|-------|
| 209943        | 1.8   | 230 | 1800 | 230x165x(H)255 | 35,95 |





Video ansehen



18/0

stainless steel

680025

### PINZETTE, UNIVERSAL

| Artikelnummer | mm     | €    |
|---------------|--------|------|
| 680049        | (L)160 | 3,35 |
| 680032        | (L)215 | 3,95 |
| 680025        | (L)230 | 4,75 |
| 680018        | (L)300 | 5,50 |

18/0

stainless steel

680186

### PINZETTE, GESCHWUNGEN

| Artikelnummer | mm     | €    |
|---------------|--------|------|
| 680186        | (L)240 | 5,95 |

18/0

stainless steel

680063

### PINZETTE, GEBOGEN

| Artikelnummer | mm     | €    |
|---------------|--------|------|
| 680070        | (L)160 | 3,70 |
| 680063        | (L)240 | 4,95 |
| 680056        | (L)305 | 5,95 |



18/0

stainless steel

680162

### PINZETTE, QUADRATISCHER KOPF

| Artikelnummer | mm     | €    |
|---------------|--------|------|
| 680162        | (L)145 | 3,50 |



680087

### PINZETTE, GEKRÖPFT

| Artikelnummer | mm     | €    |
|---------------|--------|------|
| 680087        | (L)210 | 4,05 |
| 680094        | (L)160 | 3,85 |



680124

### PINZETTE, RUNDER KOPF

| Artikelnummer | mm     | €    |
|---------------|--------|------|
| 680124        | (L)150 | 4,75 |
| 680193        | (L)305 | 5,75 |



18/0  
stainless steel

680155

**PINZETTE FÜR FISCHGRÄTEN, SPITZER KOPF**

| Artikelnummer | mm     | €    |
|---------------|--------|------|
| 680155        | (L)155 | 3,95 |



18/0  
stainless steel



680131

**MEHRWZWECK-PINZETTE**

- Mit mittels PVD aufgebrachter mattschwarzer Beschichtung.
- Hochwertig und langlebig.

| Artikelnummer | mm     | €    |
|---------------|--------|------|
| 680131        | (L)300 | 7,25 |



18/0  
stainless steel



680216

**PINZETTE RUNDER KOPF**

- Mit mittels PVD aufgebrachter mattschwarzer Beschichtung.
- Hochwertig und langlebig.

| Artikelnummer | mm     | €    |
|---------------|--------|------|
| 680216        | (L)305 | 6,95 |



18/0  
stainless steel

680179

**PINZETTE, ZYLINDERFÖRMIGER KOPF**

| Artikelnummer | mm     | €    |
|---------------|--------|------|
| 680179        | (L)170 | 4,95 |



680117

680100

**PINZETTE FÜR FISCHGRÄTEN, SCHRÄGER KOPF**

| Artikelnummer | mm     | €    |
|---------------|--------|------|
| 680117        | (L)120 | 2,75 |
| 680100        | (L)130 | 4,75 |



18/0  
stainless steel

680148

**PINZETTE FÜR FISCHGRÄTEN, SCHMALER FLACHER KOPF**

| Artikelnummer | mm     | €    |
|---------------|--------|------|
| 680148        | (L)100 | 2,95 |



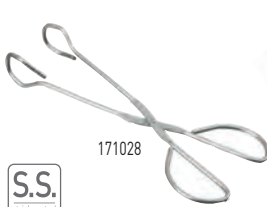

171028

**SERVIERZANGE - 2 STÜCK**

| Artikelnummer | Stückzahl | mm     | €    |
|---------------|-----------|--------|------|
| 171127        | 2         | (L)300 | 8,95 |
| 171028        | 2         | (L)240 | 6,95 |



171516

**SERVIERZANGE, GEBOGEN**

| Artikelnummer | mm     | €    |
|---------------|--------|------|
| 171417        | (L)235 | 5,95 |
| 171516        | (L)295 | 7,40 |

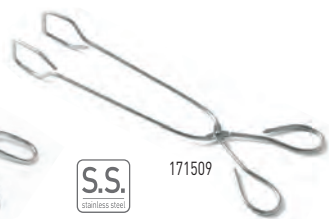

171509

**SERVIERZANGE**

| Artikelnummer | mm     | €    |
|---------------|--------|------|
| 171509        | (L)292 | 4,25 |
| 171400        | (L)220 | 3,25 |



171318

**SERVIERZANGE**

- Mit hitzebeständigen Silikonzangen.
- Soft-Grip Griffe mit Verschluss.

| Artikelnummer | mm     | €    |
|---------------|--------|------|
| 171301        | (L)267 | 5,75 |
| 171318        | (L)345 | 6,95 |
| 171325        | (L)445 | 8,25 |



171349

**SILIKON-SERVIERZANGE**

- Hergestellt aus hoch temperaturbeständigem Silikon - hält Temperaturen von bis zu 280°C stand und ist somit ideal für den Einsatz in der Küche. Die Zange verfügt über einen guten Grip und ist ausgesprochen komfortabel in der Handhabung.

| Artikelnummer | mm     | €    |
|---------------|--------|------|
| 171349        | (L)290 | 8,95 |



524008

**ALLZWECKZANGE**

- Mit Klemverschluss.
- Zerlegbar.



| Artikelnummer | mm     | €    |
|---------------|--------|------|
| 524008        | (L)270 | 7,95 |



Video ansehen



### SERVIERZANGE HACCP 250 MM

- Für professionelle Gastronomie - HACCP-konforme Handstückfarben
- Farbiger PVC-beschichteter Griff
- VORSICHT: Nicht spülmaschinenfest

| Artikelnummer | Farbe   | mm     | €    |
|---------------|---------|--------|------|
| 171837        | Rot     | (L)250 | 3,95 |
| 171929        | Braun   | (L)250 | 3,95 |
| 171844        | Blau    | (L)250 | 3,95 |
| 171875        | Grün    | (L)250 | 3,95 |
| 171882        | Violett | (L)250 | 3,95 |
| 171899        | Gelb    | (L)250 | 3,95 |

### SERVIERZANGE HACCP 300 MM

- Für professionelle Gastronomie - HACCP-konforme Handstückfarben
- VORSICHT: Nicht spülmaschinenfest

| Artikelnummer | Farbe   | mm     | €    |
|---------------|---------|--------|------|
| 171721        | Rot     | (L)300 | 4,50 |
| 171738        | Blau    | (L)300 | 4,50 |
| 171745        | Grün    | (L)300 | 4,50 |
| 171783        | Violett | (L)300 | 4,50 |
| 171790        | Gelb    | (L)300 | 4,50 |



### SERVIERZANGE

| Artikelnummer | Farbe   | mm     | €    |
|---------------|---------|--------|------|
| 171752        | Schwarz | (L)250 | 3,95 |
| 171851        | Schwarz | (L)300 | 4,50 |



### SERVIERZANGE

| Artikelnummer | Farbe       | mm     | €    |
|---------------|-------------|--------|------|
| 657621        | Transparent | (L)230 | 3,10 |
| 657607        | Schwarz     | (L)230 | 3,10 |





171806

**SALATZANGE**

- Mit Klemmverschluss.
- Schwere Ausführung.



| Artikelnummer | mm     | €    |
|---------------|--------|------|
| 171707        | (L)240 | 3,25 |
| 171806        | (L)310 | 4,50 |
| 171905        | (L)400 | 5,50 |



525159



525142



658000

**GEBOGENER HOLZSPATEL**

- Aus Buchenholz - nicht nur langlebig, sondern auch leicht.
- Hohe Temperaturbeständigkeit.
- Gebogen, um ein einfaches Wenden der Zutaten in der Pfanne zu ermöglichen.
- Geeignet für Pfannen mit Antihafbeschichtung - Pfannenoberfläche wird nicht beschädigt.

| Artikelnummer | Stückzahl | mm     | €    |
|---------------|-----------|--------|------|
| 525159        | 2         | (L)320 | 2,95 |

**HOLZSPATEL - 4ER-SET**

- Für den professionellen Einsatz in der Gastronomie.
- Vielseitig einsetzbar.
- Hergestellt aus Buchenholz.
- Flacher Griff mit Loch.
- **ACHTUNG:** Nicht spülmaschinengeeignet.

| Artikelnummer | Stückzahl | mm     | €    |
|---------------|-----------|--------|------|
| 525142        | 4         | (L)300 | 4,95 |

**WENDER**

| Artikelnummer | mm     | €    |
|---------------|--------|------|
| 658000        | (L)280 | 4,95 |



659502

**WENDER**

- Geschlitzt.
- Hergestellt aus Exoglas, einem glasfaserverstärkten Polyamid, das extrem langlebig, hygienisch und hitzebeständig ist.

| Artikelnummer | mm     | €     |
|---------------|--------|-------|
| 659502        | (L)300 | 12,95 |



659601

**WENDER**

| Artikelnummer | mm     | €     |
|---------------|--------|-------|
| 659601        | (L)325 | 12,95 |



855713



**SCHABER**  
- Schwarzer Kunststoffgriff

| Artikelnummer | Klinge (mm) | mm      | €    |
|---------------|-------------|---------|------|
| 855713        | 124         | 102x265 | 6,95 |



855119



**SPACHTEL**  
- Mit Holzgriff.

| Artikelnummer | Klinge (mm) | mm      | €    |
|---------------|-------------|---------|------|
| 855119        | 118         | 100x251 | 4,85 |



855508

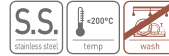

**HAMBURGERWENDER**  
- Mit Holzgriff.

| Artikelnummer | Klinge (mm) | mm      | €    |
|---------------|-------------|---------|------|
| 855508        | 120         | 75x270  | 6,75 |
| 855607        | 150         | 110x305 | 8,50 |



855676

**HAMBURGER WENDER**  
- Griff aus schwarzem Kunststoff.

| Artikelnummer | Klinge (mm) | mm      | €     |
|---------------|-------------|---------|-------|
| 855676        | 143         | 77x283  | 8,95  |
| 855652        | 174         | 108x313 | 11,95 |



855669

**WENDER, FLEXIBEL**  
- Griff aus schwarzem Kunststoff.  
- Flexibel.

| Artikelnummer | Stärke (mm) | mm     | €    |
|---------------|-------------|--------|------|
| 855737        | 1           | 375x73 | 8,25 |
| 855669        | 1.2         | 320x96 | 8,95 |



855720



**WENDER, FLEXIBEL, PERFORIERT**  
- Griff aus schwarzem Kunststoff.  
- Perforiert.  
- Flexibel.

| Artikelnummer | Stärke (mm) | mm     | €    |
|---------------|-------------|--------|------|
| 855720        | 1           | 375x75 | 8,25 |



**HÖLZLÖFFEL - 3ER-SET, VERSCHIEDENE GRÖSSEN**

- Hergestellt aus Holz.
- Satz mit 3 verschiedenen Größen, L 300/350/400 mm.
- Groß: Löffel 75x50 mm, Gesamtlänge 400 mm.
- Mittel: Löffel 65x50 mm, Gesamtlänge 350 mm.
- Klein: Löffel 60x45 mm, Gesamtlänge 300 mm.

| Artikelnummer | mm             | €    |
|---------------|----------------|------|
| 525005        | (L)300/350/400 | 4,25 |



525005



659304

659403

**TEIGSCHABER**

- ABS Griff.

- Schaber aus synthetischem Gummi.

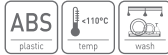

| Artikelnummer | Klinge (mm) | mm     | €    |
|---------------|-------------|--------|------|
| 659205        | 90          | 52x257 | 2,45 |
| 659304        | 116         | 70x358 | 3,80 |
| 659403        | 116         | 70x410 | 4,85 |



659007

659106

**TEIGSCHABER**

- PA Griff.

- Schaber aus Silikon.



| Artikelnummer | Klinge (mm) | mm     | €    |
|---------------|-------------|--------|------|
| 659014        | 90          | 55x266 | 5,75 |
| 659007        | 105         | 70x354 | 7,75 |
| 659106        | 105         | 70x420 | 8,95 |



658604

658802

658901

**TEIGSCHABER**

- Hergestellt aus glasfaserverstärktem Nylon.

- Schaber aus synthetischem Gummi.

- Nur geeignet zur kalten Lebensmittelzubereitung.



| Artikelnummer | Klinge (mm) | mm      | €     |
|---------------|-------------|---------|-------|
| 658604        | 90          | 55x260  | 4,95  |
| 658703        | 90          | 75x320  | 10,95 |
| 658802        | 90          | 75x425  | 10,95 |
| 658901        | 150         | 100x515 | 19,95 |



659458

659458

659472

**TEIGSCHABER, LÖFFELFÖRMIG**

- ABS Griff.

- Schaber aus synthetischem Gummi.



| Artikelnummer | Klinge (mm) | mm     | €    |
|---------------|-------------|--------|------|
| 659472        | 117         | 75x408 | 5,95 |
| 659458        | 88          | 57x254 | 3,50 |
| 659465        | 117         | 75x357 | 4,85 |



563007

563106

**LÖFFEL**

| Artikelnummer | mm      | €     |
|---------------|---------|-------|
| 563007        | 375x70  | 4,95  |
| 563106        | 450x80  | 7,50  |
| 563205        | 575x105 | 11,75 |



659700

659809

**KOCHLÖFFEL AUS EXOGLAS**

- Hergestellt aus Exoglas, einem glasfaserverstärkten Polyamid, das extrem langlebig, hygienisch und hitzebeständig ist.



| Artikelnummer | mm     | €     |
|---------------|--------|-------|
| 659700        | (L)305 | 9,95  |
| 659809        | (L)385 | 13,95 |



## SCHÖPFKELLEN & SCHAUMLÖFFEL PROFI LINE

- Professionelle Ausführung, nahtlos und aus einem Stück gemäß den HACCP-Richtlinien.

- Extra schwerer Edelstahl.  
- Dicke 2,7 mm.

2,7 MM  
DICKE



### SCHÖPFKELLE, TROPFENFREI

- Mit gebördeltem Schüßtrand gegen Abtropfen.

| Artikelnummer | Liter | mm       | €     |
|---------------|-------|----------|-------|
| 540107        | 0.06  | ø60x360  | 6,50  |
| 540305        | 0.12  | ø80x400  | 9,25  |
| 540404        | 0.25  | ø100x430 | 10,75 |
| 540503        | 0.5   | ø120x555 | 15,50 |
| 540602        | 0.75  | ø145x575 | 18,50 |
| 540701        | 1     | ø165x630 | 20,75 |

### SCHAUMLÖFFEL

| Artikelnummer | mm       | €     |
|---------------|----------|-------|
| 541104        | ø80x390  | 5,95  |
| 541203        | ø100x400 | 6,75  |
| 541302        | ø120x460 | 8,75  |
| 541500        | ø160x530 | 12,95 |

### GEMÜSELÖFFEL

| Artikelnummer | mm     | €     |
|---------------|--------|-------|
| 542507        | 485x75 | 11,25 |

### FLEISCHGABEL

| Artikelnummer | mm     | €    |
|---------------|--------|------|
| 542705        | (L)350 | 7,75 |

### SAUCENLÖFFEL

| Artikelnummer | mm      | €     |
|---------------|---------|-------|
| 542606        | 410x100 | 11,25 |

### SCHAUFEL

| Artikelnummer | mm      | €     |
|---------------|---------|-------|
| 542200        | 510x100 | 12,75 |

## SCHÖPFKELLEN, SCHAUFELN KITCHEN LINE



1,5 MM  
DICKE



### SCHÖPFKELLE

| Artikelnummer | Liter | mm       | €    |
|---------------|-------|----------|------|
| 527108        | 0.05  | ø60x320  | 3,50 |
| 527207        | 0.17  | ø90x390  | 4,75 |
| 527306        | 0.25  | ø100x420 | 5,50 |

### SCHAUMLÖFFEL

| Artikelnummer | mm       | €    |
|---------------|----------|------|
| 528105        | ø90x310  | 3,95 |
| 528204        | ø115x370 | 4,95 |

### BRATENWENDER

| Artikelnummer | mm     | €    |
|---------------|--------|------|
| 526118        | (L)355 | 3,95 |

### SCHAUFEL

| Artikelnummer | mm     | €    |
|---------------|--------|------|
| 526101        | (L)350 | 3,95 |

### TRANCHIERGABEL

| Artikelnummer | mm     | €    |
|---------------|--------|------|
| 526200        | 350x35 | 3,95 |

### GEMÜSELÖFFEL

| Artikelnummer | mm     | €    |
|---------------|--------|------|
| 526309        | (L)325 | 3,50 |

## SCHNEEBESEN



510100

510209

510308

Harte Drähte

2,2 MM  
DICKE

### SCHNEEBESEN

- 8 dicke Drähte, mit Aufhängöse.
- Drahtstärke: 2,2 mm.

| Artikelnummer | mm     | €     |
|---------------|--------|-------|
| 510001        | (L)290 | 6,50  |
| 510100        | (L)335 | 6,75  |
| 510209        | (L)380 | 7,75  |
| 510308        | (L)435 | 8,50  |
| 510407        | (L)490 | 9,25  |
| 511503        | (L)540 | 10,95 |
| 511701        | (L)640 | 12,75 |

rb



509005

509203

509302

Harte Drähte

2 MM  
DICKE

### SCHNEEBESEN MIT PP-GRIFF

- 8 dicke Drähte, mit Aufhängöse.
- Drahtstärke: 2 mm.

| Artikelnummer | mm     | €    |
|---------------|--------|------|
| 509005        | (L)270 | 5,50 |
| 509104        | (L)320 | 6,95 |
| 509203        | (L)365 | 7,75 |
| 509302        | (L)415 | 7,95 |
| 509401        | (L)465 | 8,75 |

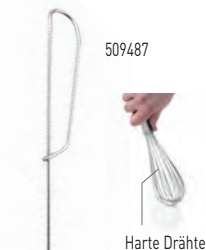

509487



Harte Drähte



### SPIRAL-RÜHRBESEN

| Artikelnummer | mm     | €    |
|---------------|--------|------|
| 509487        | (L)280 | 2,95 |



856109



Harte Drähte



### SCHNEEBESEN

| Artikelnummer | mm     | €    |
|---------------|--------|------|
| 856109        | (L)300 | 7,50 |



rb

532102

532201

532300

511725

511732

511749

509418

509432

509456

Sehr flexibel

Sehr flexibel

**S.S.** stainless steel  
 wash  
 1.4 MM  
 DICKE

**S.S.** stainless steel  
 wash  
 1.4 MM  
 DICKE

**PP** polypropylene  
**S.S.** stainless steel  
 wash  
 1.4 MM  
 DICKE

**SCHNEEBESEN**

- 7 dünne flexible Drähte, mit Aufhängöse.
- Drahtstärke: 1,4 mm.

| Artikelnummer | mm     | €    |
|---------------|--------|------|
| 532003        | (L)230 | 3,25 |
| 532102        | (L)275 | 3,75 |
| 532201        | (L)330 | 4,25 |
| 532300        | (L)375 | 4,75 |

**SCHNEEBESEN**

- 12 dünne flexible Drähte, mit Aufhängöse.
- Drahtstärke: 1,4 mm

| Artikelnummer | mm     | €    |
|---------------|--------|------|
| 511718        | (L)285 | 3,85 |
| 511725        | (L)335 | 4,45 |
| 511732        | (L)385 | 4,95 |
| 511749        | (L)435 | 5,45 |
| 511756        | (L)485 | 6,25 |

**SCHNEEBESEN**

- 12 flexible dünne Drähte.
- Polypropylen Griff mit Aufhängöse.
- Drahtstärke: 1,4 mm.

| Artikelnummer | mm     | €    |
|---------------|--------|------|
| 509418        | (L)250 | 4,35 |
| 509425        | (L)270 | 4,95 |
| 509432        | (L)320 | 5,50 |
| 509449        | (L)360 | 6,75 |
| 509456        | (L)410 | 7,95 |
| 509463        | (L)460 | 8,95 |

509470



1 MM  
 DICKE

**S.S.** stainless steel  
 wash

**SCHNEEBESEN**

- Fünf flexible Drähte. Dünner Griff.
- 1 mm Drahtstärke.

| Artikelnummer | mm     | €    |
|---------------|--------|------|
| 509470        | (L)285 | 2,75 |





567562

**NEW**



### RÜHRSCÜSSEL MIT SILIKONBODEN

- Schüssel aus Edelstahl.
- Boden mit rutschfester Silikonschicht.
- Mit Messbecher in der Schüssel.
- Spülmaschinengeeignet.

| Artikelnummer | mm          | €     |
|---------------|-------------|-------|
| 567562        | ø265x(H)125 | 10,95 |
| 567579        | ø330x(H)155 | 16,95 |



530702

### KÜCHENSCHÜSSEL



| Artikelnummer | Liter | mm          | €     |
|---------------|-------|-------------|-------|
| 530108        | 0.7   | ø160x(H)63  | 3,35  |
| 530207        | 1.2   | ø205x(H)74  | 4,25  |
| 530306        | 1.5   | ø227x(H)83  | 5,50  |
| 530405        | 2.6   | ø254x(H)95  | 5,75  |
| 530504        | 3.3   | ø281x(H)100 | 8,50  |
| 530603        | 4.4   | ø310x(H)107 | 11,50 |
| 530702        | 5.7   | ø340x(H)113 | 13,75 |



517604

### RÜHRSCÜSSEL



| Artikelnummer | Liter | mm          | €    |
|---------------|-------|-------------|------|
| 517109        | 0.7   | ø158x(H)55  | 2,25 |
| 517208        | 1.4   | ø197x(H)68  | 3,10 |
| 517307        | 2.3   | ø240x(H)88  | 4,75 |
| 517406        | 3.3   | ø259x(H)92  | 5,50 |
| 517604        | 4.9   | ø300x(H)118 | 6,45 |

## MESSBECHER

- Aus Edelstahl gefertigt.
- Flacher Boden um Stabilität zu gewährleisten und ein Kippen zu verhindern.
- 2 Ausgießer auf jeder Tasse zum einfachen Ausgießen des Inhalts.
- Ausgestattet mit ergonomischen Griffen mit Ösen.
- Gravierte Kapazitätsmarkierungen an 2 Stellen - kein Abreiben, gut sichtbar:
  - seitlich am Becher, Fassungsvermögen in der amerikanischen Einheit „cups“,
  - am Griff, Fassungsvermögen in den 2 Einheiten „cups“ und ml.
- Die Tassen sind zum Einsparen von Stauraum stapelbar.
- Spülmaschinengeeignet.



**NEW**

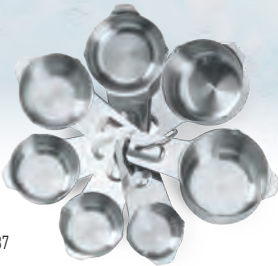

596487



596494

### MESSBECHER - SET MIT 7 STK.

- 7 verschiedene Größen im Set enthalten: 1/8 Becher = 30 ml, 1/4 Becher = 60 ml, 1/2 Becher = 80 ml, 3/4 Becher = 120 ml, 1 Becher = 180 ml, 3/4 Becher = 160 ml, 1 Becher = 240 ml.

| Artikelnummer | mm           | €     |
|---------------|--------------|-------|
| 596487        | 140x85x(H)52 | 14,95 |

### MESSBECHER - SET MIT 4 STK.

- 4 verschiedene Größen im Set enthalten: 1/8 Becher = 30 ml, 1/4 Becher = 60 ml, 1/2 Becher = 120 ml, 3/4 Becher = 180 ml.

| Artikelnummer | mm           | €    |
|---------------|--------------|------|
| 596494        | 135x80x(H)45 | 7,95 |



## DRUCK-SPRÜHGERÄT FÜR LEBENSMITTEL

- Ideal für: Fetten von Backformen, Auftragen von Lebensmittelzusätzen und Aromen, Benetzen von Brotteig.
- Eine perfekt gleichmäßige Produktschicht einsprühen.
- Funktion des Druckspritzgeräts in der Küche, ohne dass schwere Geräte verwendet werden müssen.
- Hergestellt aus sehr langlebigem Polymer - HDPE.
- Breiter Boden der Flasche, um Stabilität zu gewährleisten.
- Silikonichtungen, die nicht geschmiert werden müssen.
- Eine verstellbare Düse, die ihre Position um 360° verändern kann.
- Das Saugrohr verfügt über einen Filter, um Verstopfungen zu vermeiden.
- Eine Messkala zur einfachen Kontrolle des Flüssigkeitsstands.
- Eine Entlüftung, die vor dem Einsaugen des Deckels schützt.
- Druck: 2,2 bar.
- Gewicht: 0,59 kg.

| Artikelnummer | mm             | €     |
|---------------|----------------|-------|
| 270875        | 140x220x(H)330 | 37,50 |



270875



## PRESSEN UND PASSIEREN

S.S.  
stainless steel



### KARTOFFELSTAMPFER

| Artikelnummer | mm          | €     |
|---------------|-------------|-------|
| 693254        | ø118x(H)310 | 16,95 |
| 693261        | ø118x(H)455 | 17,95 |

### KARTOFFELSTAMPFER

| Artikelnummer | mm            | €     |
|---------------|---------------|-------|
| 693001        | 130x85x(H)355 | 28,95 |
| 693100        | 180x85x(H)600 | 31,25 |
| 693209        | 180x85x(H)770 | 35,95 |

### KARTOFFELSTAMPFER

| Artikelnummer | mm             | €     |
|---------------|----------------|-------|
| 693216        | 200x130x(H)610 | 20,50 |
| 693223        | 200x130x(H)810 | 23,95 |



PP  
polypropylene

S.S.  
stainless steel

### KARTOFFELSTAMPFER

- Robuster Griff aus Polypropylen, der angenehm in der Hand liegt.

| Artikelnummer | mm         | €    |
|---------------|------------|------|
| 856147        | ø95x(H)230 | 7,95 |



S.S.  
stainless steel

### KARTOFFELPRESSE

| Artikelnummer | mm      | €     |
|---------------|---------|-------|
| 515105        | 320x110 | 39,95 |



647516

Maschenweite  
0,5x0,5 mm



**SPITZSIEB, FEINMASCHIG**  
- Feinmaschig mit Drahtgriff.

| Artikelnummer | mm       | €     |
|---------------|----------|-------|
| 647516        | ø160x360 | 10,65 |
| 647509        | ø180x415 | 12,75 |



647554

Maschenweite  
0,5x0,5 mm



**SPITZSIEB, FEINMASCHIG**  
- Feinmaschig.

| Artikelnummer | mm       | €     |
|---------------|----------|-------|
| 647554        | ø205x460 | 24,50 |
| 647561        | ø245x500 | 29,95 |



547304

Maschenweite  
ø2 mm



**SPITZSIEB MIT  
RANDHALTERUNG**

| Artikelnummer | mm       | €     |
|---------------|----------|-------|
| 547304        | ø180x380 | 16,95 |
| 547502        | ø235x435 | 19,50 |



567555



**CHINESISCHES SIEB MIT MASCHÉ,  
VERSTÄRKT**

- Vollständig aus satiniertem Edelstahl AISI 201 gefertigt.
- Extra dickes, verstärktes Sieb.
- Griff mit Aufhängeloch, verstärkt.
- Ausgestattet mit einem zusätzlichen Stützgriff.
- Gewölbter Rand.
- Spülmaschinenfest.

| Artikelnummer | mm             | €     |
|---------------|----------------|-------|
| 567555        | 505x250x(H)200 | 20,95 |



556719

**PASSIERTUCH**

- 100% Baumwolle.
- Waschbar bis zu 95°C.

| Artikelnummer | mm      | €     |
|---------------|---------|-------|
| 556719        | 700x700 | 13,75 |



515501



Mit 2 Drahtschabern  
an der Unterseite



**PASSIERMÜHLE**

- Optimal für das Zubereiten von Cremesuppen und Soßen.
- Mit 2 Einsätzen (Ø 140mm), grob und fein.

| Artikelnummer | mm             | €     |
|---------------|----------------|-------|
| 515501        | 400x215x(H)175 | 49,95 |



635605



Maschenweite  
1x1 mm

### SIEB

- Drahtgriff.

| Artikelnummer | mm       | €    |
|---------------|----------|------|
| 635001        | ø120x290 | 1,95 |
| 635155        | ø160x340 | 2,65 |
| 635209        | ø180x355 | 3,30 |
| 635308        | ø200x365 | 3,65 |
| 635407        | ø230x395 | 5,10 |
| 635605        | ø250x420 | 6,35 |



639023



Maschenweite  
4x4 mm/1,5x1,5 mm

### SIEB - DOPPELMASCHIG

- Holzgriff.

- Verstärkte Halterung.

| Artikelnummer | mm       | €     |
|---------------|----------|-------|
| 639009        | ø260x580 | 18,75 |
| 639016        | ø310x800 | 23,50 |
| 639023        | ø360x850 | 27,50 |



638903



Maschenweite  
0,5x0,5 mm

### SIEB - FEINMASCHIG PROFI LINE

- Mit Drahtgriff.

| Artikelnummer | mm       | €     |
|---------------|----------|-------|
| 638309        | ø100x255 | 3,95  |
| 638507        | ø145x340 | 7,95  |
| 638705        | ø210x450 | 13,95 |
| 638903        | ø230x455 | 16,95 |



637609



Maschenweite  
1x1 mm

### SIEB PROFI LINE

- Mit Drahtgriff.

| Artikelnummer | mm       | €     |
|---------------|----------|-------|
| 637104        | ø160x325 | 5,50  |
| 637203        | ø185x350 | 6,25  |
| 637302        | ø200x365 | 7,50  |
| 637401        | ø220x385 | 8,95  |
| 637500        | ø240x405 | 10,75 |
| 637609        | ø260x425 | 11,95 |



## SEIHER PROFI LINE



### SEIHER PROFI LINE

- Mit Untersatz und 2 genieteten Griffen.

| Artikelnummer | mm          | €     |
|---------------|-------------|-------|
| 535523        | ø415x(H)210 | 59,50 |
| 535516        | ø365x(H)185 | 49,50 |
| 535509        | ø325x(H)175 | 43,50 |



535516



535424



535301

### GEMÜSESIEB

- Mit Untersatz und 2 Griffen.



| Artikelnummer | mm          | €     |
|---------------|-------------|-------|
| 535400        | ø225x(H)90  | 8,95  |
| 535417        | ø285x(H)100 | 15,00 |
| 535424        | ø315x(H)120 | 15,95 |

### SEIHER KITCHEN LINE

- Mit Untersatz und 2 Griffen.



| Artikelnummer | mm          | €     |
|---------------|-------------|-------|
| 535103        | ø240x(H)110 | 5,50  |
| 535202        | ø280x(H)135 | 7,95  |
| 535301        | ø340x(H)160 | 10,75 |

### VERLÄNGERBARES SPÜLBECKEN-SIEB

- Vollständig aus Edelstahl AISI 201 gefertigt.
- Ausziehbares, rutschfestes Griffes - gummiert.
- Halterungen zum direkten Einsetzen in das Waschbecken.
- Dichtes Sieb.
- Anpassbar an die maximale Breite des Waschbeckens: 545 mm
- Spülmaschinenfest.



| Artikelnummer | mm             | €     |
|---------------|----------------|-------|
| 535219        | 360x240x(H)115 | 23,50 |



535219



## WAAGEN



580011

### KÜCHENWAAGE 3 KG

- Gehäuse aus ABS und Edelstahl.
- Integriertes LED-Display.
- Messung bis 3000 g.
- Anzeige in Gramm (g), Milliliter (ml), Unzen (oz) oder Pfund (lb).
- Verfügbare Funktionen auf dem Touchscreen-Bedienfeld: Ein/Aus, Tara, Einheit ändern.
- Automatisches Ausschalten und Zurücksetzen (Auto-Tara).
- Benachrichtigungen zu Überlastung und niedrigem Batteriestand.
- Leistung: 3 x 1,5 V AAA-Batterien – im Lieferumfang enthalten.

| Artikelnummer | mm            | €     |
|---------------|---------------|-------|
| 580011        | 165x180x(H)31 | 18,75 |



580226

### KÜCHENWAAGE 5 KG

- Gehäuse aus Edelstahl.
- Integriertes digitales LCD-Display.
- Messung bis 5000 g.
- Anzeige in Gramm (g), Unzen (oz) oder Pfund (lb).
- Automatisches Ausschalten und Zurücksetzen (Auto-Tara).
- Benachrichtigungen zu Überlastung und niedrigem Batteriestand.
- Leistung: 1 x 3V Lithiumbatterie – im Lieferumfang enthalten.

| Artikelnummer | max. kg | mm            | €     |
|---------------|---------|---------------|-------|
| 580226        | 5       | 169x218x(H)13 | 18,95 |



RECHARGEABLE  
BATTERY



580028



### KÜCHENWAAGE 10 KG

- Wasserdichtes Gehäuse aus ABS und Edelstahl.
- Integriertes LED-Display.
- Messung bis 10.000 g.
- Anzeige in Gramm (g), Milliliter (ml), Unzen (oz) oder Pfund (lb).
- Verfügbare Funktionen auf dem Touchscreen-Bedienfeld: Ein/Aus, Tara, Einheit ändern.
- Automatisches Ausschalten und Zurücksetzen (Auto-Tara).
- Benachrichtigungen zu Überlast und niedrigem Batteriestand.
- Leistung: integrierte wiederaufladbare Lithiumbatterie.
- USB-Ladekabel im Lieferumfang enthalten.
- Wasser- und Staubdichtheit: IP67.

| Artikelnummer | mm            | €     |
|---------------|---------------|-------|
| 580028        | 160x210x(H)19 | 21,95 |

## KÜCHENWAAGE 15 KG

- Höchstkapazität bis 15000 g, Graduierung bis 1g, Minimalgewicht ab 2g.
- Wiegefläche aus Edelstahl.
- Gehäuse aus HIPS Plastik mit eingebautem Digital-Display.
- Hochpräziser Sensor ermöglicht akkurate Abwiegeergebnisse.
- Anzeige in Gramm.
- Touch: Einschalten/Ausschalten, Tarierfunktion.
- Automatische Nullung, Anzeige bei Überlast und niedriger Batteriekapazität.
- Automatische Ausschaltfunktion.
- Versorgung: 3 x AAA Batterien.
- (nicht im Lieferumfang enthalten).

| Artikelnummer | max. kg | mm            | €     |
|---------------|---------|---------------|-------|
| 580233        | 15      | 266x269x(H)34 | 29,95 |



580233



580462

## DIGITAL-WAAGE 200 KG

- Edelstahl-Waage,
- Präzise Messung dank fortschrittlicher Technologie, 200 g bis 200 kg (440 lb).
- Genauigkeit: 10-50g / 0,02-0,1lb.
- Anzeige in kg oder lb.
- Tara-Funktion.
- Bedienung über separates Digitaldisplay mit 4 Tasten.
- Energiesparendes LCD-Display mit Akkustandsanzeige.
- Fingerabdruckbeständige Beschichtung
- Stromversorgung: 2 AAA-Batterien (im Lieferumfang enthalten).
- USB-C-Anschluss (Kabel im Lieferumfang enthalten).
- HINWEIS: Netzteil nicht im Lieferumfang enthalten.

| Artikelnummer | max. kg | mm            | €     |
|---------------|---------|---------------|-------|
| 580462        | 200     | 298x248x(H)37 | 89,50 |



# Thermometer



|                                   | Infrarot-Thermometer  | Infrarot-Thermometer mit Sonde HACCP   | Stoßfestes Thermometer mit Digitalanzeige und Stiftsonde   | Thermometer mit kurzer Reaktionszeit                                   |
|-----------------------------------|---|--|--|--|
| Art.-Nr.:                         | 271148  | 271254                                 | 271407   | 271230   |
| Maßeinheit                        | °C / °F   | °C / °F                                | °C / °F  | °C / °F  |
| Reaktionszeit                     | schnell   | schnell                                | mittel   | schnell  |
| Temperatur min.                   | -32°C   | -60°C                                  | -50°C  | -50°C  |
| Temperatur max.                   | 400°C   | 350°C                                  | 300°C  | 350°C  |
| Genauigkeit                       | ±1,5°C  | ±1,5°C                                 | ±1°C   | ±0,8°C   |
| Graduierung                       | 0,1°C   | 0,2°C                                  | 0,1°C  | 0,1°C  |
| Haltefunktion                     | ✓   | ✓                                      | ✓  | ✓  |
| Sondenlänge                       |   | 96 mm                                  | 213 mm   | 130 mm   |
| Material der Sonde                |   | Edelstahl                              | Edelstahl  | Edelstahl  |
| Geeignet für den Gebrauch in Öfen |   |  |  |  |
| Spritzwassergeschützt             |   |  | ✓  | ✓  |
| Automatische Abschaltung          | ✓   | ✓                                      | ✓  | ✓  |
| Batterie inkludiert               | ✓   |  | ✓  | ✓  |
| Zusätzliche Informationen         | Verhältnis Entfernung / Punktgröße 12:1<br>Laserpointer für zielgenaues Messen. | Verhältnis Entfernung / Punktgröße 8:1 | Min / Max Funktion.<br>Mit Tischhalterung und Schutzhülle. | Wasserdicht gem. IP 65 - Norm.<br>Inklusive Schutzkappe für die Sonde. |





NEW



**Thermometer mit einklappbarer Sonde**

**Digitales Thermometer mit klappbarer Sonde**

**Taschentermometer mit Sonde**

**Wasserdichtes Thermometer**

**Bratenthermometer mit Timer**

|           |           |           |           |           |
|-----------|-----------|-----------|-----------|-----------|
| 271308    | 271315    | 271209    | 271162    | 271346    |
| °C / °F   | °C / °F   | °C / °F   | °C / °F   | °C / °F   |
| mittel    | mittel    | mittel    | mittel    | langsam   |
| -50°C     | -50°C     | -40°C     | -50°C     | -50°C     |
| 300°C     | 300°C     | 200°C     | 300°C     | 250°C     |
| ±1°C      | ±1°C      | ±1°C      | ±1°C      | ±1°C      |
| 0,1°C     | 0,1°C     | 0,1°C     | 0,1°C     | 1°C       |
| ✓         |           | ✓         | ✓         | ✓         |
| 110 mm    | 115 mm    | 65 mm     | 120 mm    | 150 mm    |
| Edelstahl | Edelstahl | Edelstahl | Edelstahl | Edelstahl |
|           |           |           |           | nur Sonde |

|                     |   |                                      |  |  |
|---------------------|---|--------------------------------------|--|--|
| ✓                   | ✓   | ✓                                    | ✓  | ✓  |
| ✓                   |   | ✓                                    | ✓  | ✓  |
| Min / Max Funktion. | Die Höchst- und Mindesttemperaturen werden während der Messungen aufgezeichnet. | Inklusive Schutzkappe für die Sonde. | Sekundenschnelle Temperaturmessung. Mit Schutzkappe für die Sonde und ergonomischem Griff. | Mit Timer und einstellbarem Temperaturalarm. |

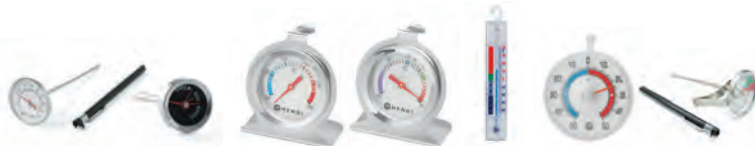

|                                   | <b>Einstechthermometer</b>      | <b>Taschentermometer</b>             | <b>Ofenthermometer</b>                                  | <b>Kühlschrankthermometer</b>                           | <b>Kühlschrankthermometer</b>               | <b>Kühlschrankthermometer</b>               | <b>Milchschaumthermometer</b>                               |
|-----------------------------------|---------------------------------|--------------------------------------|---|---|---|---|---|
| Art.-Nr.:                         | 271216                          | 271339                               | 271179  | 271186  | 271117                                      | 271124                                      | 271247  |
| Maßeinheit                        | °C                              | °C / °F                              | °C  | °C  | °C  | °C  | °C  |
| Reaktionszeit                     | mittel                          | langsam                              | langsam   | langsam   | langsam                                     | langsam                                     | langsam   |
| Temperatur min.                   | 0°C                             |                                      | 50°C  | -50°C   | -40°C                                       | -50°C                                       | -10°C   |
| Temperatur max.                   | 100°C                           |                                      | 300°C   | 25°C  | 40°C  | 50°C  | 110°C   |
| Graduierung                       | 1°C                             |                                      | 10°C  | 10°C  | 1°C   | 1°C   | 1°C   |
| Sondenlänge                       | 127 mm                          | 50 mm                                |   |   |   |   | 140 mm  |
| Probe material                    | Edelstahl                       | Edelstahl                            |   |   |   |   | Edelstahl   |
| Geeignet für den Gebrauch in Öfen |                                 | ✓                                    | ✓   |   |   |   |   |
| Zusätzliche Informationen         | Sonde mit Schutzkappe und Clip. | Mit Indikator rare-medium-well done. | Mit Ständer und Haken zum Aufhängen. Einfach abzulesen. | Mit Ständer und Haken zum Aufhängen. Einfach abzulesen. | Mit Haken zum Aufhängen. Einfach abzulesen. | Mit Haken zum Aufhängen. Einfach abzulesen. | Mit Clip zum Befestigen des Thermometers an der Milchkanne. |





### INFRAROT-THERMOMETER MIT SONDE

- Temperaturmessung durch Infrarot- oder Klappsonde.
- HACCP-Kontrollleuchten ermöglichen eine sofortige Erkennung von sicheren/unsicheren Temperaturen.
- Mit klappbarer 90 mm langer Edelstahlsonde.
- Messbereich: -60°C bis +350°C.
- Abstufung: 0,2°C.
- Infrarot-Genauigkeit: -60/65°C ≈ 1°C, 65/350°C ≈ 1,5%.
- Sonden-Genauigkeit: -60/-5°C ≈ 1°C, -5/65°C ≈ 0,5°C, 65/350°C ≈ 1%.
- Abstand-zu-Punktgröße-Verhältnis (D:S): 8:1.
- Automatische Abschaltung nach 15 Sekunden.
- Batterien: 2xAAA (nicht inkludiert).

| Artikelnummer | Bereich   | mm           | €     |
|---------------|-----------|--------------|-------|
| 271254        | -60/350°C | 39x53x(H)158 | 92,50 |

### INFRAROT-THERMOMETER

- Laserpointer für zielgenaues Messen.
- Messbereich von -32°C bis +400°C.
- Graduierung: 0,1°C, Genauigkeit: ≈ 1,5°C/≈ 1,5%.
- Verhältnis Entfernung zu Punktgröße 12:1.
- "Haltefunktion" hält gemessene Temperatur auf dem Display.
- Automatische Abschaltfunktion.
- Inklusive Batterie.

| Artikelnummer | Bereich   | mm           | €     |
|---------------|-----------|--------------|-------|
| 271148        | -32/400°C | 37x70x(H)150 | 57,50 |



### THERMOMETER MIT EINKLAPPBARER SONDE

- Messbereich von -50°C bis +300°C.
- Maßeinheit °C oder °F.
- Graduierung 0,1°C, Genauigkeit 1°C zwischen 0°C und 100°C.
- "Haltefunktion" speichert die momentane Temperatur.
- Min./Max. Temperaturfunktion.
- Mit einklappbarer 110 mm langer Edelstahlsonde.
- Automatische Abschaltung nach 1 Stunde.
- Inklusive Batterie.

| Artikelnummer | Bereich   | mm           | €     |
|---------------|-----------|--------------|-------|
| 271308        | -50/300°C | 160x40x(H)25 | 24,95 |

### TASCHENTHERMOMETER MIT SONDE

- Mit ergonomischem Griff.
- Messbereich -40°C bis +200°C.
- Graduierung 1°C, Genauigkeit ≈ 2°C.
- "Haltefunktion" speichert die momentane Temperatur.
- Mit 65 mm langer Edelstahlsonde.
- Automatische Abschaltung nach 10 Min.
- Schutzhülle für die Messsonde.
- Maßeinheit °C oder °F.
- Lieferung inkl. LR44 Batterie.

| Artikelnummer | Bereich   | mm           | €     |
|---------------|-----------|--------------|-------|
| 271209        | -40/200°C | 150x20x(H)15 | 15,95 |



271407

### THERMOMETER MIT DIGITALANZEIGE UND STIFTSOHNDE

- Messbereich: -50°C bis +300°C / -58°F bis +572°F
- Maßeinheit: °C oder °F
- Ablesbarkeit: 0,1° für -19,9° ~ +199,9°, sonst 1°
- Genauigkeit: ±1°C im Bereich von -30°C ~ +250°C, sonst mehr als ±2°C
- "Haltefunktion" hält gemessene Temperatur auf dem Display.
- Min./Max. Temperaturfunktion.
- 164 +/-3 mm abnehmbare Edelstahlsonde.
- Automatische Abschaltung.
- Mit Tischhalterung und Schutzhülle.
- Alarm für die eingestellte Temperatur
- Inklusive Batterie.

| Artikelnummer | Bereich   | mm           | €     |
|---------------|-----------|--------------|-------|
| 271407        | -50/300°C | 195x85x(H)45 | 79,50 |

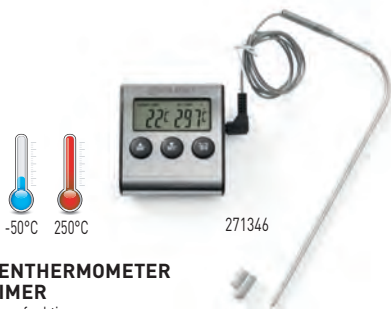

271346

### BRATENTHERMOMETER MIT TIMER

- Mit Timerfunktion.
- Temperaturbereich von -50°C bis +250°C.
- Maßeinheit: °C oder °F.
- Graduierung: 1°C.
- Sperrmodus - zur kontinuierlichen Temperaturüberwachung.
- Min./Max. Temperatur-Funktion.
- Temperatur Alarm.
- 150 mm Edelstahlsonde, geeignet zum Verbleib im Ofen (hitzebeständig).
- 1x Alkaline-Batterie 1.5V AAA inkludiert (nicht wiederaufladbar).

| Artikelnummer | Bereich   | mm          | €     |
|---------------|-----------|-------------|-------|
| 271346        | -50/250°C | 65x70x(H)17 | 13,75 |



271230

### THERMOMETER MIT KURZER REAKTIONSZEIT

- Liefert schnelle und genaue Temperaturangaben.
- Wasserdicht gemäß IP65 - Norm.
- Temperaturbereich: -50°C bis +350°C.
- Messeinheit: °C oder °F.
- Graduierung: 0,1°C, Genauigkeit ±0,8%/0,8°C.
- Funktion „hold“ - speichert die momentane Temperatur.
- 130 mm Edelstahlsonde.
- Automatische Abschaltung.
- Schutzhülle für Sonde.
- Inklusive Batterie.

| Artikelnummer | Bereich   | mm           | €     |
|---------------|-----------|--------------|-------|
| 271230        | -50/350°C | 204x42x(H)20 | 57,50 |



271162

### WASSERDICHTES THERMOMETER

- Wasserdicht.
- Messbereich -50°C bis +300°C.
- Graduierung 0,1°C zwischen -19,9°C und +199,9°C, für die restlichen Temperaturbereich 1°C.
- Genauigkeit 1°C zwischen -20°C und +100°C, für die restlichen Temperaturbereich = 2°C.
- "Haltefunktion" hält gemessene Temperatur auf dem Display.
- 120 mm Edelstahlsonde.
- Sekundenschnelle Temperaturmessung.
- Automatische Abschaltung nach 10 min.
- Mit Hülle für die Sonde und ergonomischem Griff.
- Inklusive Batterie.

| Artikelnummer | Bereich   | mm           | €     |
|---------------|-----------|--------------|-------|
| 271162        | -50/300°C | 290x48x(H)40 | 15,25 |

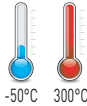

**NEW****S.S.**  
stainless steel

271315

**DIGITALES THERMOMETRER MIT KLAPPBARER SONDE**

- Klappbare Sonde aus Edelstahl AISI 304, 115 mm lang.
- Temperatureinheit kann auf °C oder °F eingestellt werden.
- Temperaturbereich: -50°C bis 300°C.
- Messgenauigkeit:
  - ≈1°C im Bereich von -19,9°C bis 119,9°C,
  - ≈2°C im Bereich von -50°C bis -20°C und 120°C bis 199,9°C,
  - ≈3°C im Bereich von 200°C bis 250°C,
  - ≈5°C im Bereich von 250°C bis 300°C.
- Ableselösung: 0,1°C (das Temperaturmessergebnis wird mit einer Dezimalstelle angezeigt).
- Automatisches Ausschalten nach 45 Minuten Inaktivität.
- Temperaturbereich bei Betrieb: 0°C bis 50°C.
- Die Höchst- und Mindesttemperaturen werden während der Messungen aufgezeichnet.
- Stromversorgung mit 1x AAA-Batterie (im Lieferumfang enthalten).

| Artikelnummer | mm           | €     |
|---------------|--------------|-------|
| 271315        | 160x55x(H)20 | 12,95 |



271339

**S.S.**  
stainless steel**TASCHENTHERMOMETRER - 4 STK.**

- Mit Anzeige 'blutig, medium oder durchgebraten'.
- 50 mm Edelstahlsonde.
- Geeignet für den Einsatz im Ofen.

| Artikelnummer | Stückzahl | mm        | €    |
|---------------|-----------|-----------|------|
| 271339        | 4         | ø25x(H)70 | 8,25 |

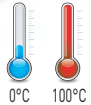

271216

**EINSTECHTHERMOMETRER**

- Messbereich 0°C bis +100°C.
- Graduierung 1°C/33,8°F.
- 127 mm Edelstahlsonde.
- Sondenkappe mit Klipp.
- Leicht abzulesen.

| Artikelnummer | Bereich | mm           | €    |
|---------------|---------|--------------|------|
| 271216        | 0/100°C | ø44,5x(H)140 | 4,75 |

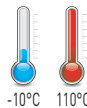

271247

**THERMOMETRER FÜR MILCHSCHAUUM**

- Mit Clip zum Befestigen des Thermometers an der Milchkanne.
- Grüne Markierung zeigt die ideale Milchtemperatur für Cappuccino etc.
- Temperaturbereich -10° bis +110°C.
- Graduierung: 1°C.
- Edelstahlsonde mit Schutzkappe.
- Leicht abzulesen.

| Artikelnummer | Bereich   | mm         | €    |
|---------------|-----------|------------|------|
| 271247        | -10/110°C | ø44x(H)140 | 5,25 |







271261

### KÜHLSCHRANKTHERMOMETER

- Horizontales Modell, mit Aufhängehaken.
- Temperaturbereich von -40 bis +20°C.
- Graduierung: 1°C.

| Artikelnummer | Bereich  | mm           | €    |
|---------------|----------|--------------|------|
| 271261        | -40/20°C | 123x30x(H)19 | 3,50 |

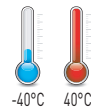
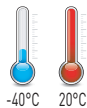

271117

### KÜHLSCHRANKTHERMOMETER

- Mit Aufhängehaken.
- Temperaturbereich von -40°C bis +40°C.
- Graduierung: 1°C.

| Artikelnummer | Bereich  | mm          | €    |
|---------------|----------|-------------|------|
| 271117        | -40/40°C | 150x23x(H)9 | 2,25 |

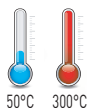

50°C 300°C



271179

### OFENTHERMOMETER

- Messbereich +50°C bis +300°C.
- Graduierung: 10°C.
- Edelstahlgehäuse mit Aufhängehaken und Ständer.
- Leicht abzulesen.

| Artikelnummer | Bereich  | mm           | €    |
|---------------|----------|--------------|------|
| 271179        | 50/300°C | 60x40 x(H)70 | 4,95 |

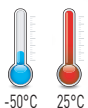

-50°C 25°C



271186

### KÜHLSCHRANKTHERMOMETER

- Messbereich: -50°C bis +25°C.
- Messeinheit: °C.
- Graduierung: 2,5°C.
- Edelstahlgehäuse mit Aufhängehaken und Ständer.
- Leicht abzulesen.

| Artikelnummer | Bereich  | mm           | €    |
|---------------|----------|--------------|------|
| 271186        | -50/25°C | 60x40 x(H)70 | 4,95 |

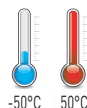

-50°C 50°C

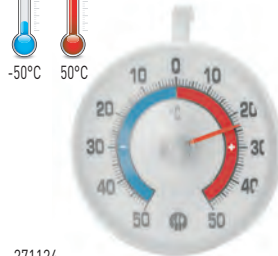

271124

### KÜHLSCHRANKTHERMOMETER

- Mit Aufhängehaken.
- Temperaturbereich von -50°C bis +50°C.
- Leicht abzulesen.

| Artikelnummer | Bereich  | mm        | €    |
|---------------|----------|-----------|------|
| 271124        | -50/50°C | ø72x(H)21 | 3,25 |



design by  
Robert Bronwasser

NEW

### WANDUHR

- Entworfen vom renommierten niederländischen Designer Robert Bronwasser.
- Stromversorgung mit 1 AA-Batterie 1,5 V (nicht im Lieferumfang enthalten).

| Artikelnummer | mm         | €     |
|---------------|------------|-------|
| 271322        | ø356x(H)45 | 13,50 |



271322



**NEW**

582039

**TIMER**

- Gehäuse aus ABS, mit ausklappbarem Ständer, Aufhängeloch und einem Magneten zum Aufhängen auf Metalloberflächen.
- 3 Alarmmodi: leise, mäßig, laut.
- Nach der eingestellten Zeit:
  - in jedem Modus blinkt eine rote Leuchte,
  - im mäßigen und lauten Modus erlischt der Alarm.
- Nach 1 Minute erlöschen Licht- und Tonalarm automatisch.
- Max. eingestellte Zeit: 100 Min. mit 10 Sek. Genauigkeit.
- 2 Funktionen: herunterzählen (99-0 Min.), hochzählen (0-99 Min.).
- Mit 3 AAA-Batterien betrieben - nicht im Lieferumfang enthalten.

| Artikelnummer | mm          | €     |
|---------------|-------------|-------|
| 582039        | 82x20x(H)88 | 11,95 |

**NEW**

582046

**TIMER, DOPPELT**

- Gehäuse aus ABS, mit ausklappbarem Ständer, Hängeloch und auch einem Magneten zum Aufhängen auf Metalloberflächen.
- 3 Alarmmodi: leise, mäßig, laut.
- Nach Ablauf der eingestellten Zeit:
  - in jedem Modus blinkt ein rotes Licht,
  - im moderaten und lauten Modus wird auch ein akustischer Alarm ausgelöst.
- Nach einer Minute schalten sich Licht- und Tonalarm automatisch aus.
- Möglichkeit, 2 unabhängige Zeiten einzustellen, wobei die Diode/der Alarm nach jedem Zeitpunkt ausgeschaltet wird.
- Max. eingestellte Zeit: 100 Min. mit 1 Sek. Genauigkeit.
- 2 Funktionen: herunterzählen (99-0 Min.), hochzählen (0-99 Min.).
- Speicherfunktion: Der Benutzer kann seine Einstellung für jeden der beiden Timer speichern und mit einem Tastendruck einschalten.
- Mit 3 AAA-Batterien betrieben - nicht im Lieferumfang enthalten.

| Artikelnummer | mm          | €     |
|---------------|-------------|-------|
| 582046        | 82x20x(H)86 | 11,95 |



582015

**ANALOGE KÜCHENUHR**

- Einstellbar bis max. 60 Minuten.
- Misst minutengenau.
- Magnetische Rückseite.
- Die rote Markierung zeigt die verbleibende Zeit an.
- Auch aus der Entfernung gut ablesbar.

| Artikelnummer | mm        | €    |
|---------------|-----------|------|
| 582015        | ø80x(H)30 | 9,95 |



582022

**DIGITALE KÜCHENUHR**

- Mit Ständer und Magnet.
- Countdown bis max. 99 Minuten und 59 Sekunden.

| Artikelnummer | mm          | €    |
|---------------|-------------|------|
| 582022        | 65x70x(H)17 | 7,95 |



Mit Klemme



Magnetisch

**DIGITALE KÜCHENUHR**

- Mit Magnetclip Countdown bis zu: 99 Min. und 59 Sek.
- 1x Batterie 1.5V AAA Alkaline-Batterie inkludiert (nicht wiederaufladbar).

| Artikelnummer | mm          | €    |
|---------------|-------------|------|
| 271155        | 67x20x(H)67 | 5,95 |





Video ansehen



198209



198223



199046

### CRÈME-BRÛLÉE BRENNER

- Gas nachfüllbar.
- Automatische Zündung.
- Inklusive Standfuß.
- Brenner wird aus Sicherheitsgründen leer ausgeliefert.

| Artikelnummer | mm            | €     |
|---------------|---------------|-------|
| 198209        | 145x70x(H)190 | 35,95 |

### CRÈME-BRÛLÉE BRENNER

- Gas nachfüllbar.
- Mit automatischer Zündung.
- Crème-Brûlée Brenner wird aus Sicherheitsgründen leer geliefert.
- Inklusive praktischem Standfuß.

| Artikelnummer | mm            | €     |
|---------------|---------------|-------|
| 198223        | 115x50x(H)155 | 17,95 |

### FEUERZEUGGAS

- Mit verschiedenen Fülldüsen.

| Artikelnummer | Stückzahl | Liter | €    |
|---------------|-----------|-------|------|
| 199046        | 4         | 0.2   | 9,95 |



783153

783160

783177



### AUFLAUFFÖRMCHEN

- Geriffelt.

| Artikelnummer | Bestelleinheit | mm         | €    |
|---------------|----------------|------------|------|
| 783153        | 12             | ø70x(H)35  | 1,35 |
| 783160        | 6              | ø90x(H)48  | 2,35 |
| 783627        | 6              | ø100x(H)25 | 1,85 |
| 783177        | 6              | ø120x(H)55 | 3,25 |





**TEMPERATURSTABILISATOR**  
Sofort nach Inbetriebnahme erreicht der Brenner die optimale Flammentemperatur von 1300°C.  
**BLAUE FLAMME**

**GRILLARTIGER LUFTEINLASS**  
Verbrennungskammer-Lufteinlässe mit erhöhter Kapazität.  
**HOHE FLAMMENLEISTUNG, RUSSFREIE VERBRENNUNG**



design by  
Robert Bronwasser



**PRÄZISE FLAMMENKONTROLLE**  
Ideal zum Anbräunen von Zucker, Proteinen, Käse, Obst, Gemüse und Fleisch.  
**STUFENLOSE FLAMMENLÄNGENREGELUNG VON 15 BIS 150 MM**

**100 MM LANGE DÜSE**

- sicheres und präzises Flambieren
- erhöhter Abstand zwischen Hand und Flamme

**KOMFORT UND SICHERHEIT**

**SCHNELLE INSTALLATION**  
Der Indikator an der Sicherheitsabdeckung ermöglicht die schnelle Installation der Kartusche.  
Ein Klick und der Kanister kann sicher ausgetauscht werden.  
**SELBST WENN DIE ZEIT DRÄNGT KÖNNEN SIE STETS SICHER SEIN, DASS DIE KARTUSCHE KORREKT SITZT**

## HENDI JET CRÈME-BRÛLÉE-BRENNER

- Für professionelle Anwender von Robert Bronwasser entworfen.
- Dank des stilvoll mattschwarzen Designs mit grünen Akzenten und des ergonomischen Griffs ist dieser Crème-Brûlée-Brenner besonders angenehm in der Handhabung.
- Der Brenner lässt sich einfach und sicher an der Gaskartusche befestigen (es ist möglich, ihn nach Aufbrauchen des Gases auszutauschen) und bedeckt die gesamte Oberseite der Kartusche.
- Die Piezo-Zündung erleichtert die Zündung, das große Gasrad ermöglicht eine einfache Anpassung der Flammengröße und -intensität.
- Dank des verbesserten und flackerfreien Designs des Brenners, kann dieser in jedem Winkel und sogar auf dem Kopf stehend betrieben werden.
- Flammengröße von 15 bis 150 mm einstellbar.
- Gaskartusche nicht im Set enthalten.

198254



| Artikelnummer | -                 | mm            | €            |
|---------------|-------------------|---------------|--------------|
| 198247        |                   | 185x65x(H)100 | <b>19,95</b> |
| 198254        | Set mit Kartusche | 175x68x(H)260 | <b>23,95</b> |



#### FÜR VERTIKALES ARBEITEN - Generation 2.0

- kräftige Flamme, Gerät 360 Grad schwenkbar
  - die Flamme strahlt nicht in Richtung Brenner bzw. Hand des Verwenders aus
- WIESEITIG UND SICHER**

#### GASABDECKUNG

Das Gerät besteht aus einer Abdeckplatte und einem Einwegventil und bietet so einen optimalen und dauerhaften Schutz des Gasventils während der Arbeit.

#### SICHERHEIT

#### ZUVERLÄSSIGKEIT

Der Flammzönder nutzt die elektrische Entladung, die durch das Drücken des Knopfes auf der Kristalloberfläche entsteht. **EINFACH DRÜCKEN UND ES FUNKTIONIERT - KEIN AUSTAUSCH DER SCHLEIFSTEINE ODER EIN KAUF EINES ANDEREN BRENNERS ERFORDERLICH**

#### FÜR PROFESSIONELLE ANWENDER KONZIPIERT

Das Gerät ist dank der hochwertigen Materialien und Konstruktionsweise besonders leicht und langlebig. Robustes Gehäuse mit Gasabdeckung. **KAUFEN SIE KEIN SPIELZEUG - WÄHLEN SIE EIN HOCHWERTIGES GERÄT, DAS SIE JAHRELANG ZUVERLÄSSIG BEGLEITEN WIRD**

#### VISUELLE AKZENTE

Akzente in Kontrastfarben ermöglichen es Ihnen, das Gerät sofort unter Ihren anderen Küchenutensilien zu finden.



199039

#### FLÜSSIGGAS-KARTUSCHEN (LPG)

- Für die Verwendung mit den HENDI Crème-Brûlée Brennern 198254 & 198247.
- Nicht zum Nachfüllen von zB Gasfeuerzeugen geeignet.
- In Sets zu je 4 Kartuschen verpackt.
- Bestell-Einheit: Kartons mit 28 Stk. (7 Sets zu je 4 Kartuschen).

| Artikelnummer | Stückzahl | €    |
|---------------|-----------|------|
| 199039        | 4         | 9,75 |





### RÄUCHERPISTOLE - 3 GESCHWINDIGKEITSSTUFEN

- Räuchern ist eine sehr geschmackvolle Ergänzung zu Ihren Fleisch-, Fisch- und Gemüsegerichten, kann aber auch beim Servieren einen Wow-Faktor erzeugen.
- Der kalte Rauch ist auch ideal für empfindliches Obst und Gemüse geeignet (Textur oder Temperatur werden nicht verändert).
- Die Räucherpistole lässt sich mit nur einem Knopfdruck bedienen, hat 3 Geschwindigkeitsstufen.
- Die Lüfterkammer aus Aluminium fungiert als Kühlkörper und kühlt den Rauch, bevor er abgegebene wird.
- Das Holz muss vor dem Räuchern nicht eingeweicht werden.
- Kann auch mit Tee oder Gewürzen verwendet werden.
- Herausnehmbare Räucherkammer mit integriertem Siebfilter.
- Flexibler Silikonschlauch (50 cm lang) zum einfachen Einleiten des Rauchs in wiederverschließbare Beutel und Behälter.
- Leichtes Gewicht mit komfortablem Griff für die einfache Bedienung mit einer Hand.
- Betrieben durch einen wiederaufladbaren Lithium-Akku von 1000mAh.
- Set inklusive 3 Ersatz-Filternetzen, einer Pinzette und USB-Ladekabel.
- Holz oder Kräuter nicht im Lieferumfang enthalten.



| Artikelnummer | mm            | €     |
|---------------|---------------|-------|
| 199640        | 215x70x(H)160 | 76,50 |





199992



**RÄUCHERBOX**

- Der Aluminiumkörper fungiert als Kühlkörper, der den Rauch kühlt und dann abführt.
- Holz benötigt keine Vorwässerung vor dem Räuchern.
- Kann auch mit Tee oder Gewürzen verwendet werden.
- Abnehmbare Rauchkammer mit integriertem Filter.
- Flexibler Gummischlauch (30 cm lang) zum einfachen Einblasen von Rauch in wiederverschließbare Beutel und Behälter.

- Kompakt und leicht genug, um mit einer Hand bedient zu werden.
- Stromversorgung durch 2 AA-Batterien, nicht im Lieferumfang enthalten.
- Holz oder Kräuter zum Räuchern nicht enthalten.

| Artikelnummer | mm           | €     |
|---------------|--------------|-------|
| 199992        | 90x54x(H)122 | 24,95 |

Öffnung für  
Räuchergeräteschlauch



199664

199657



199978

**GLASGLOSCH**

- Idealerweise in Kombination mit einer Räucherbox oder -pistole verwenden, um Kunden Gerichte auf eine spektakuläre Art und Weise zu präsentieren.

| Artikelnummer | mm          | €     |
|---------------|-------------|-------|
| 199978        | ø275x(H)140 | 18,95 |

**GLASGLOSCH MIT LÜFTUNGSÖFFNUNG**

- Aus Borosilikatglas, ausgestattet mit einer Silikonlüftung zur Aufnahme des Schlauches einer Räucherpistole.
- In Kombination mit einer Räucherpistole eine spektakuläre Art und Weise Speisen zu präsentieren.

| Artikelnummer | -                | mm          | €     |
|---------------|------------------|-------------|-------|
| 199664        | Servierglosche   | ø260x(H)174 | 79,50 |
| 199657        | Cocktail-Glosche | ø130x(H)282 | 32,50 |



198124

**GASANZÜNDER - 2 STK.**

- Einfach nachfüllbar.
- Wird leer geliefert.

| Artikelnummer | Stückzahl | mm     | €    |
|---------------|-----------|--------|------|
| 198124        | 2         | (L)230 | 7,95 |





551813

18/8  
stainless steel

Inkl. drei verschiedenen  
Düsen (Ø 4, 5 and 6 mm)



### FONDANTRICHTER KITCHEN LINE

- Ergonomischer Griff.
- Absperrventil gewährleistet tropfenfreie Dichtheit in geschlossener Stellung.
- Mit drei verschiedenen Düsen (Ø 4, 5 und 6 mm).
- Drahtgestell.
- Konzipiert für die Dosierung von Saucen sowie zum Dekorieren von Speisen und Süßigkeiten.

| Artikelnummer | Liter | mm             | €     |
|---------------|-------|----------------|-------|
| 551813        | 1.5   | 270x195x(H)270 | 49,95 |



551806

Inkl. drei verschiedenen  
Düsen (Ø 4, 5 and 6 mm)

ABS  
plastic

S.S.  
stainless steel

### FONDANT-TRICHTER PROFIL LINE

- Ergonomischer Griff aus ABS.
- Absperrventil gewährleistet tropfenfreie Dichtheit in geschlossener Stellung.
- Mit drei verschiedenen Düsen (Ø 4, 5 und 6 mm).
- Drahtgestell und Abtropfschale.
- Konzipiert für die Dosierung von Saucen sowie zum Dekorieren von Speisen und Süßigkeiten.

| Artikelnummer | Liter | mm          | €     |
|---------------|-------|-------------|-------|
| 551806        | 1.5   | ø212x(H)315 | 67,50 |



Video ansehen







558102



558119



558140



### SAUCENSPENDER, EDELSTAHL, EINZELN

- Gehäuse, Feder im Dispenser und mechanisches System aus AISI 304 Edelstahl.
- Das untere Element des Spenders aus Polypropylen.
- Abnehmbar: Deckel, Spenderpumpe.
- Deckel mit 2 Schnappverschlüssen.
- Portion der abgegebenen Sauce: 35 ml
- Nicht spülmaschinenfest.

| Artikelnummer | Liter | mm          | €      |
|---------------|-------|-------------|--------|
| 558102        | 4.5   | ø180x(H)420 | 275,00 |

### SAUCENSPENDER, EDELSTAHL, ZWEIER-SET

- Gehäuse, Feder im Dispenser und mechanisches System aus AISI 304 Edelstahl.
- Das untere Element des Spenders aus Polypropylen.
- Abnehmbar: Deckel, Spenderpumpe.
- Jeder Deckel ist mit 2 Schnappverschlüssen ausgestattet.
- Saucenportion: 35 ml.
- Nicht spülmaschinenfest.
- Ständer mit im Set enthaltenem Adapter.

| Artikelnummer | Liter | mm             | €      |
|---------------|-------|----------------|--------|
| 558119        | 9     | 400x200x(H)440 | 675,00 |

### DECKEL MIT SPENDER FÜR GN-BEHÄLTER, AUS ROSTFREIEM STAHL

- Gehäuse, Feder in der Zapfsäule und mechanisches System aus Edelstahl AISI 304.
- Das untere Element des Spenders aus Polypropylen.
- Abnehmbar: Deckel, Spenderpumpe.
- Saucenportion: 35 ml.
- Nicht spülmaschinenfest.
- Geeignet für GN -Behälter mit einer Höhe von 200 mm (nicht enthalten).

| Artikelnummer | GN     | mm      | €      |
|---------------|--------|---------|--------|
| 558133        | GN 1/6 | 180x165 | 215,00 |
| 558140        | GN 1/4 | 270x165 | 230,00 |
| 558157        | GN 1/3 | 330x180 | 245,00 |

### 3-LITER-EDELSTAHL-SAUCENWÄRMER MIT SPENDER

- Gehäuse, Feder im Dispenser und mechanisches System aus AISI 304 Edelstahl.
- Das untere Element des Spenders aus Polypropylen.
- Abnehmbar: Deckel, Spenderpumpe.
- Deckel mit 2 Schnappverschlüssen.
- Mit Überhitzungsschutzsensor schaltet er den Alarmton ein und schaltet die Heizung automatisch ab.
- Einstellbare Heiztemperatur: bis zu 90 °C.
- Abgegebene Soßenportion: 35 ml.
- Nicht spülmaschinenfest.

| Artikelnummer | Liter | V   | W   | mm          | €      |
|---------------|-------|-----|-----|-------------|--------|
| 558126        | 3     | 230 | 900 | ø180x(H)502 | 495,00 |



<90 °C

558126



## SPENDERFLASCHEN

- Aus Polyethylen.
- Die Kappe sorgt dafür, dass die Soße frisch bleibt und die Hygiene gewahrt bleibt.



557990



## SPENDERFLASCHEN

| Artikelnummer | Stückzahl | Farbe       | Liter | mm         | €    |
|---------------|-----------|-------------|-------|------------|------|
| 558003        | 1         | Gelb        | 0.2   | ø50x(H)185 | 1,00 |
| 558010        | 1         | Rot         | 0.2   | ø50x(H)185 | 1,00 |
| 558027        | 1         | Transparent | 0.2   | ø50x(H)185 | 1,00 |
| 557808        | 1         | Gelb        | 0.35  | ø55x(H)205 | 1,25 |
| 557815        | 1         | Rot         | 0.35  | ø55x(H)205 | 1,25 |
| 557822        | 1         | Transparent | 0.35  | ø55x(H)205 | 1,25 |
| 557907        | 1         | Gelb        | 0.7   | ø70x(H)240 | 1,65 |
| 557914        | 1         | Rot         | 0.7   | ø70x(H)240 | 1,65 |
| 557921        | 1         | Transparent | 0.7   | ø70x(H)240 | 1,65 |
| 558058        | 3         | Transparent | 0.2   | ø50x(H)185 | 3,45 |
| 557853        | 3         | Transparent | 0.35  | ø55x(H)205 | 4,50 |
| 557952        | 3         | Transparent | 0.7   | ø70x(H)240 | 6,25 |

## MINI-SAUCENSPENDER - 4ER-SET

- Aus halbtransparentem Polyethylen.
- Schraubverschluss mit Verschluss.
- Wiederverwendbares Produkt.
- Spülmaschinengeeignet.

| Artikelnummer | Liter | mm         | €     |
|---------------|-------|------------|-------|
| 557990        | 0.05  | ø35x(H)100 | 10,95 |
| 557891        | 0.03  | ø30x(H)85  | 9,95  |



558096

Non-drip tip



design by  
Robert Bronwasser



## SPENDERFLASCHE, TROPPFREI

- Entworfen von Robert Bronwasser.
- Transparente Flasche mit speziell konzipiertem Spenderdeckel.
- Dieser verhindert ein Auslaufen, selbst wenn die Flasche auf den Kopf gestellt oder einfach zur Seite gelegt wird.
- Die Flasche bleibt somit jederzeit einsatzbereit und tropffrei.

| Artikelnummer | Liter | mm         | €    |
|---------------|-------|------------|------|
| 558096        | 0.23  | ø50x(H)160 | 1,70 |





18/0  
stainless steel

557969

### SAUCENFLASCHEN-HALTER

- Hochwertiges Finish.
- Ideal für HENDI Spenderflaschen geeignet.

| Artikelnummer | -              | mm            | €     |
|---------------|----------------|---------------|-------|
| 557969        | 3-fach, ø50 mm | 209x80x(H)78  | 11,95 |
| 557976        | 3-fach, ø57 mm | 229x90x(H)78  | 12,95 |
| 557983        | 3-fach, ø70 mm | 274x102x(H)98 | 14,95 |



429457

429440

S.S.  
stainless steel

### TACO-HALTER

| Artikelnummer | -        | mm            | €     |
|---------------|----------|---------------|-------|
| 429440        | 2 Fächer | 135x115x(H)50 | 6,95  |
| 429457        | 4 Fächer | 225x115x(H)50 | 10,25 |



203521

203538

203545



### PUMP-SAUCENSPENDER

- Pumpspender für verschiedene Saucenarten.
- Ideal für den Einsatz in Snackbars, Buffets, Restaurants und bei Catering-Veranstaltungen.
- ABS-Gehäuse, abnehmbarer Saucenbehälter komplett BPA-frei - beeinträchtigt nicht den Geschmack und Geruch des Inhalts.
- Saucenbehälter mit Messkala, Deckel und abnehmbarer Pumpe, alles aus Polypropylen.
- Das Pumpsystem ist mit einer Verriegelung versehen, um ein versehentliches Verschütten des Inhalts während des Transports zu verhindern.

- Fassungsvermögen: 2,5 l.
- Dosierung: 20 ml.
- Temperaturbeständigkeit: -40°C bis +70°C.
- Leicht zu demontieren und stapelbar.
- Erhältlich in rot, gelb und weiß.

| Artikelnummer | Farbe | Liter | mm             | €     |
|---------------|-------|-------|----------------|-------|
| 203521        | Rot   | 2.5   | 230x210x(H)327 | 21,95 |
| 203545        | Weiß  | 2.5   | 230x210x(H)327 | 21,95 |
| 203538        | Gelb  | 2.5   | 230x210x(H)327 | 21,95 |



## SAHNESPENDER



Video ansehen



### SAHNESPENDER PROFI LINE

- Für sekundenschnelles Zubereiten von Sahne, Mousses, Desserts, kalten Schäumen und Saucen.
- Ideal zum Garnieren von Cappuccinos, Kaffees, Shakes und Eis.
- Auch geeignet zum Servieren von warmen Cremes und Soßen bis 70°C.
- Inhalt bleibt im Kühlschrank bis zu 14 Tage haltbar.
- Inklusive Set aus 3 Edelstahl Spritzdüsen und Reinigungsbürste.
- Benötigt Sahnekapseln (N<sub>2</sub>O) - nicht im Lieferumfang enthalten.

| Artikelnummer | Liter | mm         | €     |
|---------------|-------|------------|-------|
| 588017        | 0.5   | ø85x(H)235 | 67,50 |
| 588024        | 1     | ø98x(H)330 | 78,50 |



### SAHNESPENDER KITCHEN LINE, WEISS

- Aluminiumkopf, weiß beschichtete Aluminiumflasche.
- Inklusive Set aus 3 Polypropylen-Spritzdüsen und einer Reinigungsbürste.
- Nicht geeignet zum Servieren von heißen Soßen.
- Sahnekapseln (N<sub>2</sub>O) - nicht im Lieferumfang enthalten.

| Artikelnummer | Liter | mm         | €     |
|---------------|-------|------------|-------|
| 588031        | 0.25  | ø80x(H)200 | 29,95 |
| 588369        | 0.5   | ø80x(H)260 | 31,95 |
| 588376        | 0.95  | ø95x(H)320 | 34,95 |



### SAHNESPENDER KITCHEN LINE, SCHWARZ

- Aluminiumkopf, mattschwarz beschichtete Aluminiumflasche.
- Inklusive Set aus 3 Polypropylen-Spritztüllen und einer Reinigungsbürste.
- Nicht geeignet zum Servieren von heißen Soßen.
- Sahnekapseln (N<sub>2</sub>O) separat erhältlich und nicht im Lieferumfang enthalten.

| Artikelnummer | Liter | mm         | €  |
|---------------|-------|------------|--|
| 588598        | 0.95  | ø95x(H)320 | <b>34,95</b> <span style="background-color: #90EE90;">NEW</span> |
| 588420        | 0.5   | ø80x(H)260 | <b>31,95</b>   |

**NEW**

### ERSATZTEILSET FÜR SAHNESPENDER

| Artikelnummer |            | mm            | €            |
|---------------|------------|---------------|--------------|
| 589205        | Profi Line | 120x30x(H)240 | <b>14,75</b> |



589205

### ERSATZTEILSET FÜR SAHNESPENDER

| Artikelnummer |              | mm            | €           |
|---------------|--------------|---------------|-------------|
| 589007        | Kitchen Line | 120x30x(H)240 | <b>9,75</b> |



589007



**S.S.**  
Stainless steel

für Sahne für Flüssigkeiten zum Dekorieren

### NADELTÜLLEN

- Geeignet zum Dekorieren, Befüllen, Einspritzen, Marinieren, etc.
- Set beinhaltet 4 Nadeltüllen aus Edelstahl:
  - 1 Lange Tülle Ø 3 mm
  - 1 Lange Tülle Ø 5 mm
  - 1 kurze Tülle Ø 3 mm
  - 1 kurze Tülle Ø 5 mm
- Nur geeignet für HENDI Sahnspender der Serie Profi Line (588017 und 588024)

| Artikelnummer | €            |
|---------------|--------------|
| 589106        | <b>14,75</b> |





975855

975893

975886

975879

975862

**NEW****SAHNESPENDER**

- Komplet aus Aluminium gefertigt.
- Set mit 3 Polypropylendüsen sowie inkl. Reinigungsbürste.
- Nicht für heiße Sößen geeignet.
- Für den Betrieb ist eine Sahnekapsel (N<sub>2</sub>O) erforderlich, nicht im Lieferumfang enthalten

| Artikelnummer | Farbe       | Liter | mm         | €     |
|---------------|-------------|-------|------------|-------|
| 975855        | Pastellgelb | 0.5   | ø80x(H)260 | 31,95 |
| 975893        | Taupe       | 0.5   | ø80x(H)260 | 31,95 |
| 975886        | Pastellrosa | 0.5   | ø80x(H)260 | 31,95 |
| 975862        | Pastellblau | 0.5   | ø80x(H)260 | 31,95 |
| 975879        | Pastellgrün | 0.5   | ø80x(H)260 | 31,95 |





UNIVERSAL -  
FÜR ALLE  
SAHNESPENDER  
GEEIGNET

588208



588215



586907

### SAHNEKAPSELN

- Passend für die meisten gängigen Sahnespender.
- Gefüllt mit N<sub>2</sub>O.
- Innerhalb von 5 Jahren ab dem aufgedruckten Produktionsdatum zu verwenden.

| Artikelnummer | Stückzahl | €     |
|---------------|-----------|-------|
| 588208        | 10        | 4,65  |
| 588215        | 24        | 10,50 |
| 586907        | 50        | 20,50 |



Leistungsstarker Motor mit zwei  
Drehzahlen: 15.000 und 19.000 U/min.



design by  
Robert Bronwasser



2 Sätze  
auswechselbare  
Polycarbonatrührer  
(je 2 Stück)



2 Becher: aus Edelstahl  
(Kapazität: 0,95 l)  
und aus Polycarbonat  
(Kapazität: 0,9 l)

221631



221600  
221495

221617  
221358

221624  
221365

221631  
221372

221648  
221389

221655  
221396

### MILKSHAKE-MIXER - DESIGN BY BRONWASSER

- Vom niederländischen Designer Robert Bronwasser entworfen und in 6 attraktiven Farben erhältlich.
- Für die mühelose Zubereitung von Cappuccino Freddo, Frappés und natürlich Milchshakes.
- Das Gehäuse ist aus ABS-Kunststoff gefertigt.
- Der Sockel ist beschwert und mit Gummifüßen versehen, die für zusätzliche Stabilität sorgen.
- Der Motor verfügt über zwei Geschwindigkeitsstufen: 15.000 und 19.000 U/Min.
- Die Bedienelemente sind einfach zugänglich an der Oberseite des Geräts angebracht.
- Der Milchshake-Mixer ist mit einem Mikroschalter ausgestattet, der sicherstellt, dass das Gerät nur funktioniert, wenn der Becher richtig platziert ist.
- Wählen Sie zwischen zwei verschiedenen Rührwerken, um den Grad der Belüftung zu steuern.
- Komplettsset inkl. einem Edelstahl-Mischbecher (nutzbarer Inhalt: 0,5 Liter), einem Polycarbonat-Mischbecher (nutzbarer Inhalt: 0,5 Liter) und 2 Sätzen zu je 2 Rührwerken.
- Becher und Rührwerke sind spülmaschinenfest.

| Artikelnummer | Farbe    | V   | W   | mm             | €      |
|---------------|----------|-----|-----|----------------|--------|
| 221617        | Weiß     | 230 | 400 | 170x210x(H)485 | 137,50 |
| 221600        | Schwarz  | 230 | 400 | 170x210x(H)485 | 137,50 |
| 221624        | Karamell | 230 | 400 | 170x210x(H)485 | 137,50 |
| 221631        | Gelb     | 230 | 400 | 170x210x(H)485 | 137,50 |
| 221648        | Rot      | 230 | 400 | 170x210x(H)485 | 137,50 |
| 221655        | Blau     | 230 | 400 | 170x210x(H)485 | 137,50 |

### MILKSHAKE MIXER BPA-FREI - DESIGN BY BRONWASSER

**NEW**

| Artikelnummer | Farbe    | V   | W   | mm             | €      |
|---------------|----------|-----|-----|----------------|--------|
| 221495        | Schwarz  | 230 | 400 | 170x210x(H)485 | 137,50 |
| 221372        | Gelb     | 230 | 400 | 170x210x(H)485 | 137,50 |
| 221389        | Rot      | 230 | 400 | 170x210x(H)485 | 137,50 |
| 221358        | Weiß     | 230 | 400 | 170x210x(H)485 | 137,50 |
| 221365        | Karamell | 230 | 400 | 170x210x(H)485 | 137,50 |
| 221396        | Blau     | 230 | 400 | 170x210x(H)485 | 137,50 |





221617  
221358



221600  
221495



221624  
221365

FÜR DIE MÜHELOSE  
ZUBEREITUNG VON  
CAPPUCCINO FREDDO,  
FRAPPÉS  
UND NATÜRLICH  
MILCHSHAKES



### POLYCARBONATBECHER FÜR MILCHSHAKE-MIXER - DESIGN BY BRONWASSER

- Für die folgenden HENDI Milchshake-Mixer geeignet: 221600, 221617, 221624, 221631, 221648, 221655.

| Artikelnummer | mm          | €    |
|---------------|-------------|------|
| 961124        | ø116x(H)161 | 7,75 |



961124



### EDELSTAHLBECHER FÜR MILCHSHAKE-MIXER - DESIGN BY BRONWASSER

- Für die folgenden HENDI Milchshake-Mixer geeignet: 221600, 221617, 221624, 221631, 221648, 221655.

| Artikelnummer | mm          | €     |
|---------------|-------------|-------|
| 961117        | ø113x(H)160 | 13,95 |



961117



### RÜHRER BPA-FREI FÜR MILCHSHAKE-MIXER - DESIGN BY BRONWASSER

- Aus Tritan - BPA-freiem Material.  
- Das Set enthält 2 Stück: einfacher- und doppelter Rührer.  
- Speziell kreiert für den HENDI Milkshake Mixer - Design by Bronwasser, Artikelnummer: 221495.  
- Spülmaschinengeeignet.

| Artikelnummer | mm          | €    |
|---------------|-------------|------|
| 957066        | 32x27x(H)50 | 8,50 |



957066



### RÜHRER FÜR MILCHSHAKE-MIXER - DESIGN BY BRONWASSER

- Aus Polycarbonat.  
- Das Set enthält 2 Stück: einfacher und doppelter Rührer.  
- Speziell entwickelt für die HENDI Milkshake Mixer - Design by Bronwasser: Artikelnummern 221600, 221617, 221624, 221631, 221648, 221655, 221495.  
- Spülmaschinengeeignet.

| Artikelnummer | mm          | €    |
|---------------|-------------|------|
| 961131        | 32x27x(H)50 | 5,95 |



961131





### EISCREME-MASCHINE

- Ideal zur Herstellung von Eiscreme, Sorbets und Frozen Joghurt innerhalb von nur 90 Minuten.
- Entnehmbarer, 2-Liter-fassender Eisbehälter aus Edelstahl.
- Luftgekühlter Kompressor - Temperaturbereich: -10°C bis -35°C.
- Die zusätzliche Kühlfunktion bis zu 2 Stunden sorgt für gleichmäßige Eiskonsistenz bis zum Servieren.
- Vorkühlen der Zutaten ist nicht notwendig.
- Großes beleuchtetes Digitaldisplay mit Anzeige der Restlaufzeit, aktueller Temperatur (gemessen am Boden des Eisbehälters).
- Leicht einzusetzendes Rührwerk aus Polypropylen.
- Transparenter Polycarbonatdeckel mit "Twist Look" Verschluss.
- Messbecher und Eisspachtel enthalten.
- Kältemittel: R600a.

274231

| Artikelnummer | V   | W   | mm             | €      |
|---------------|-----|-----|----------------|--------|
| 274231        | 230 | 180 | 285x340x(H)357 | 465,00 |



Messbecher und  
Eisspachtel enthalten



### DECKEL POLYCARBONAT FÜR EISCREME BEHÄLTER

- Passend für Eiscreme Behälter aus Polycarbonat.

| Artikelnummer | mm      | €    |
|---------------|---------|------|
| 807088        | 360x165 | 5,25 |
| 807095        | 360x250 | 7,50 |

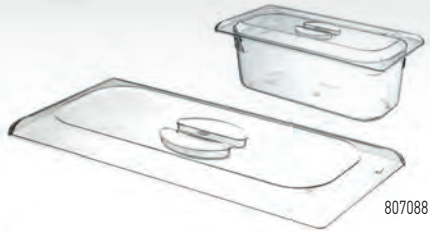

807088

807026

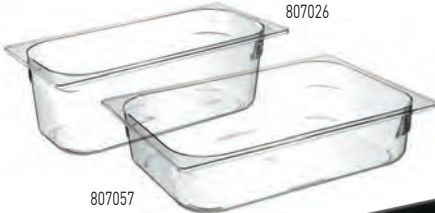

807057



### EISCREME-BEHÄLTER POLYCARBONAT

| Artikelnummer | Farbe       | Liter | mm             | €    |
|---------------|-------------|-------|----------------|------|
| 807026        | Transparent | 5     | 360x165x(H)120 | 8,50 |
| 807057        | Transparent | 5     | 360x250x(H)80  | 9,45 |
| 807033        | Schwarz     | 5     | 360x165x(H)120 | 9,45 |
| 807071        | Schwarz     | 5     | 360x250x(H)80  | 9,95 |



807033

807071



## GEFRIERDISPLAY FÜR EIS

- Vorgesehen für Präsentationen und Vorführungen von bis zu 4 Stunden - nicht für die langfristige Lagerung von Tiefkühlprodukten.
- Aus Edelstahl mit dreifach verglaster Frontscheibe mit einfachem Öffnungssystem.
- Umluftkühlung mit automatischer Abtauung und seitlich angebrachter Kompressor.
- Passend für 8x GN 1/6 oder 4x GN 1/3 Behälter (max. Höhe 100 mm).
- 4 höhenverstellbare Edelstahlfüße.
- Digitale Temperaturanzeige und Display.
- Kältemittel R290.
- Klimaklasse: 4
- Energielabel: E (A-G)

| Artikelnummer | Bereich   | V   | W   | mm             | €        |
|---------------|-----------|-----|-----|----------------|----------|
| 233689        | -25/-18°C | 230 | 210 | 800x680x(H)670 | 1 195,00 |



## EISCREMEBEHÄLTER KITCHEN LINE

- Sehr massives Design.
- Abgerundete Ecken für einfache Reinigung.
- Geeignet für den Einsatz in Eistheken und Tiefkühlschränken.

| Artikelnummer | Liter | mm             | €     |
|---------------|-------|----------------|-------|
| 807019        | 5     | 360x165x(H)120 | 13,50 |



807019



802021

802038

802045

802052



## EISCREMEBEHÄLTER

- Höchste Qualität Wandstärke 0,8mm.
- Sehr massives Design.
- Abgerundete Ecken für einfache Reinigung.
- Geeignet für den Einsatz in Eistheken und Tiefkühlschränken.

| Artikelnummer | Liter | mm             | €     |
|---------------|-------|----------------|-------|
| 802045        | 3.6   | 360x165x(H)80  | 20,25 |
| 802052        | 5     | 360x250x(H)80  | 19,25 |
| 802038        | 5     | 360x165x(H)120 | 20,25 |
| 802021        | 6.5   | 360x165x(H)150 | 28,95 |



150 mm



120 mm



80 mm



80 mm





## EISCREMEPORTIONIERER PROFI LINE

| Artikelnummer | -    | mm  | €     |
|---------------|------|-----|-------|
| 759233        | 1/24 | ø51 | 33,50 |
| 759240        | 1/30 | ø49 | 33,50 |
| 759257        | 1/36 | ø46 | 33,50 |
| 759264        | 1/40 | ø44 | 33,50 |

18/8  
stainless steel



572719

572016

572313



S.S.  
stainless steel

**stöckel**

## EISCREMEPORTIONIERER STÖCKEL

- Eignet sich neben Eis auch beispielsweise ideal zum Portionieren und Anrichten von Pürees in gleichbleibenden Portionsgrößen.

| Artikelnummer | -     | mm   | €     |
|---------------|-------|------|-------|
| 755006        | 1/4   | ø100 | 49,25 |
| 755013        | 1/8   | ø80  | 49,25 |
| 755020        | 1/10  | ø70  | 49,25 |
| 755037        | 1/12  | ø67  | 46,25 |
| 755044        | 1/16  | ø59  | 46,25 |
| 755051        | 1/20  | ø56  | 46,25 |
| 755068        | 1/24  | ø51  | 46,25 |
| 755075        | 1/30  | ø49  | 46,25 |
| 755082        | 1/36  | ø47  | 46,25 |
| 755099        | 1/40  | ø45  | 46,25 |
| 755105        | 1/50  | ø43  | 46,25 |
| 755112        | 1/60  | ø40  | 46,25 |
| 755143        | 1/100 | ø30  | 46,25 |



755143

755037

755006

755075



**stöckel**



### EISCREMEPORTIONIERER STÖCKEL

- Mit verstärktem Glasfasernylongriff.
- Einfachere Unterscheidung der Portioniergröße dank der mitgelieferten Farbclips.

Einfache Unterscheidung verschiedener Portionsgrößen

| Artikelnummer | -    | mm  | €     |
|---------------|------|-----|-------|
| 755334        | 1/12 | ø67 | 46,25 |
| 755341        | 1/16 | ø59 | 46,25 |
| 755358        | 1/20 | ø56 | 46,25 |
| 755365        | 1/24 | ø51 | 46,25 |
| 755372        | 1/30 | ø49 | 46,25 |
| 755389        | 1/36 | ø47 | 46,25 |
| 755396        | 1/40 | ø45 | 46,25 |



### EISCREMEPORTIONIERER STÖCKEL, OVAL



| Artikelnummer | -    | mm    | €     |
|---------------|------|-------|-------|
| 755259        | 1/20 | 70x52 | 56,25 |
| 755273        | 1/30 | 62x43 | 56,25 |

**stöckel**

### EISCREMEPORTIONIERERSPÜLE

- Ermöglicht schnelles und präzises Waschen von Eiscremeportionierern- und spachteln, sowie anderem kleinen Speiseeiszubehör.
- Geringer Wasserverbrauch.
- Sehr einfach zu benutzen und zu reinigen.
- Kann mit Artikelnummer 802014 an der Wand oder an Kühltheken und -auslagen montiert werden.
- 3/8"-Wasserversorgungsleitung, 3/4"-Abflussleitung.
- Hergestellt aus rostfreiem Edelstahl AISI 304.



| Artikelnummer | mm             | €     |
|---------------|----------------|-------|
| 802007        | 270x111x(H)115 | 59,50 |

### MONTAGEWINKEL FÜR EISCREMEPORTIONIERERSPÜLE

- Sichern Sie Ihre HENDI Eiscremeportioniererspüle 802007 mit dieser Halterung.
- Montagebohrungen: ø 4,5 mm.
- Anzahl der Montagebohrungen: 2 x 2.
- Stahlstärke: 0,8 mm.

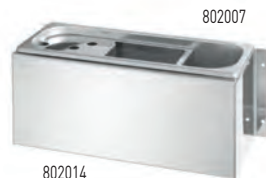

| Artikelnummer | mm             | €     |
|---------------|----------------|-------|
| 802014        | 302x115x(H)122 | 25,95 |





## SPACHELN & SCHÖPFKELLEN

18/10

stainless steel

### EISCREMESPATEL

- Mit Tritan-Griff.

| Artikelnummer | Farbe   | mm     | €    |
|---------------|---------|--------|------|
| 755808        | Blau    | (L)260 | 6,25 |
| 755815        | Rot     | (L)260 | 6,25 |
| 755822        | Gelb    | (L)260 | 6,25 |
| 755839        | Violett | (L)260 | 6,25 |



**stöckel**



### EISLÖFFEL STÖCKEL

| Artikelnummer | -    | mm      | €     |
|---------------|------|---------|-------|
| 755556        | 1/20 | ø56x120 | 37,50 |
| 755563        | 1/24 | ø51x120 | 37,50 |
| 755570        | 1/30 | ø49x120 | 37,50 |

### EISLÖFFEL STÖCKEL

- Mit Keramikbeschichtung.

| Artikelnummer | -    | mm      | €     |
|---------------|------|---------|-------|
| 755686        | 1/20 | ø56x170 | 69,50 |

### EISLÖFFEL STÖCKEL

- Mit extra langem Griff.

| Artikelnummer | -    | mm      | €     |
|---------------|------|---------|-------|
| 755655        | 1/20 | ø56x170 | 51,75 |



### EISCREMEPORTIONIERER

- Aus Aluminium.
- Leichtes Gewicht.
- Langer und komfortabler, mit Öl gefüllter Griff zum besseren Portionieren - das Öl erwärmt sich durch die Wärme der Hand, wodurch sich das Eis leichter und schneller lösen lässt.
- HINWEIS: Nicht spülmaschinenfest.

| Artikelnummer | -    | mm      | €     |
|---------------|------|---------|-------|
| 759301        | 1/30 | ø56x225 | 16,95 |



### EISWAFFELSTÄNDER

- Für 3 Waffeln.

| Artikelnummer | mm           | €     |
|---------------|--------------|-------|
| 755730        | 200x95x(H)85 | 11,65 |



637838



637791

## BACKSIEB, RUND

- Mit Aufhängeöse.

| Artikelnummer | -                  | mm         | €     |
|---------------|--------------------|------------|-------|
| 637791        | für Puderzucker    | ø250x(H)75 | 10,75 |
| 637821        | für Puderzucker    | ø410x(H)80 | 20,95 |
| 637807        | für Mehl und Gries | ø250x(H)75 | 10,75 |
| 637838        | für Mehl und Gries | ø410x(H)80 | 20,95 |
| 637814        | für Paniermehl     | ø250x(H)75 | 10,75 |
| 637845        | für Paniermehl     | ø410x(H)80 | 20,95 |

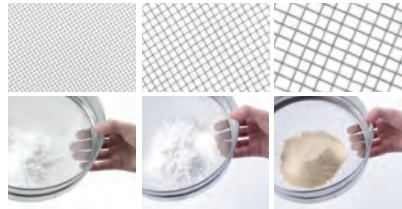

für Puderzucker

für Mehl und Gries

für Paniermehl

**NEW**



## MEHLSIEB

- Gehäuse gefertigt aus Edelstahl, Netz gefertigt aus Edelstahl.
- 2 Lagen aus sehr feinem Gewebe.
- Mit Quetschgriff (federbelasteter Mechanismus).
- Kapazität: ~ 550g.
- Spülmaschinengeeignet.

| Artikelnummer | mm             | €     |
|---------------|----------------|-------|
| 637852        | 187x125x(H)127 | 10,95 |



637852





659304

659403

### TEIGSCHABER

- ABS Griff.
- Schaber aus synthetischem Gummi.

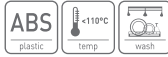

| Artikelnummer | Klinge (mm) | mm     | €    |
|---------------|-------------|--------|------|
| 659205        | 90          | 52x257 | 2,45 |
| 659304        | 116         | 70x358 | 3,80 |
| 659403        | 116         | 70x410 | 4,85 |



659007

659106

### TEIGSCHABER

- PA Griff.
- Schaber aus Silikon.



| Artikelnummer | Klinge (mm) | mm     | €    |
|---------------|-------------|--------|------|
| 659014        | 90          | 55x266 | 5,75 |
| 659007        | 105         | 70x354 | 7,75 |
| 659106        | 105         | 70x420 | 8,95 |



658604

658802

658901

### TEIGSCHABER

- Hergestellt aus glasfaserverstärktem Nylon.
- Schaber aus synthetischem Gummi.
- Nur geeignet zur kalten Lebensmittelzubereitung.



| Artikelnummer | Klinge (mm) | mm      | €     |
|---------------|-------------|---------|-------|
| 658604        | 90          | 55x260  | 4,95  |
| 658703        | 90          | 75x320  | 10,95 |
| 658802        | 90          | 75x425  | 10,95 |
| 658901        | 150         | 100x515 | 19,95 |



659458

659458

659472

### TEIGSCHABER, LÖFFELFÖRMIG

- ABS Griff.
- Schaber aus synthetischem Gummi.



| Artikelnummer | Klinge (mm) | mm     | €    |
|---------------|-------------|--------|------|
| 659472        | 117         | 75x408 | 5,95 |
| 659458        | 88          | 57x254 | 3,50 |
| 659465        | 117         | 75x357 | 4,85 |



563007

563106



### LÖFFEL

| Artikelnummer | mm      | €     |
|---------------|---------|-------|
| 563007        | 375x70  | 4,95  |
| 563106        | 450x80  | 7,50  |
| 563205        | 575x105 | 11,75 |



659700

659809

### KOCHLÖFFEL AUS EXOGLAS

- Hergestellt aus Exoglas, einem glasfaserverstärkten Polyamid, das extrem langlebig, hygienisch und hitzebeständig ist.



| Artikelnummer | mm     | €     |
|---------------|--------|-------|
| 659700        | (L)305 | 9,95  |
| 659809        | (L)385 | 13,95 |





## TEIGROLLER

- Aus hochwertigem Edelstahl gefertigt.
- Rollenbreite: 246 mm.
- Mit Gleitlager.

| Artikelnummer | mm      | €     |
|---------------|---------|-------|
| 515006        | ø62x470 | 25,95 |

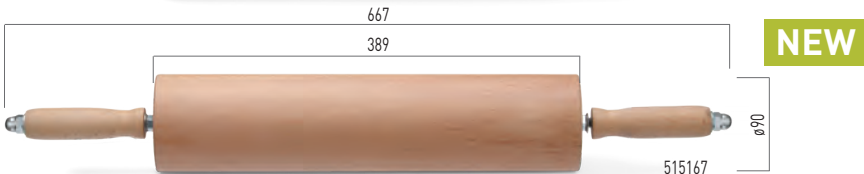
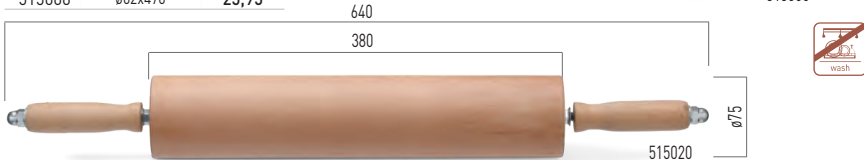

## NUDELHOLZ

- Hergestellt aus massivem Buchenholz.
- Mit leichtgängigen Kugellagern aus vernickeltem Stahl.
- Ergonomische, konturierte Griffe.
- Eine robuste Metallwelle im innen verstärkt die Rollenstruktur.
- Das Nudelholz mit der Artikelnummer 515020 ist aufgrund seiner Größe und seines Gewichts geeignet, um eine große Menge Teig auf einmal zu rollen.
- Nicht spülmaschinengeeignet.

| Artikelnummer | mm      | €     |
|---------------|---------|-------|
| 515020        | ø75x640 | 37,95 |
| 515167        | ø90x667 | 42,50 |



## NUDELHOLZ AUS ALUMINIUM

- Hergestellt aus Aluminium.
- Mit leichtgängigen Kugellagern aus vernickeltem Stahl.
- Ergonomische, konturierte Griffe.
- Eine robuste Metallwelle im innen verstärkt die Rollenstruktur.
- Aufgrund seiner Größe und seines Gewichts eignet er sich zum Ausrollen einer großen Teigmenge.
- Nicht spülmaschinengeeignet.

| Artikelnummer | mm      | €     |
|---------------|---------|-------|
| 515174        | ø90x545 | 42,50 |



## NUDELHOLZ MIT ANTIHAFTBESCHICHTUNG

- Rollenbreite: 246 mm.
- Edelstahl mit Antihaftbeschichtung.
- Mit Gleitlager.
- Inklusive verchromtem Aufbewahrungsständer.

| Artikelnummer | mm      | €     |
|---------------|---------|-------|
| 515013        | ø62x470 | 42,50 |





## BACKFORMEN AUS SILIKON

- Aus 100% Antihaft-Silikon.



### SILIKONFORM HALBKUGEL

| Artikelnummer | Backen (mm)      | Aussparungen | €     |
|---------------|------------------|--------------|-------|
| 676202        | GN 1/3 ø70x(H)32 | 6            | 11,95 |



### SILIKONFORM MINI-KUCHEN

| Artikelnummer | Backen (mm)        | Aussparungen | €     |
|---------------|--------------------|--------------|-------|
| 677001        | GN 1/3 80x30x(H)33 | 9            | 13,50 |



### SILIKONFORM TARTELETTE

| Artikelnummer | Backen (mm)      | Aussparungen | €     |
|---------------|------------------|--------------|-------|
| 676509        | GN 1/3 ø50x(H)17 | 15           | 11,95 |



### SILIKONFORM MUFFIN

| Artikelnummer | Backen (mm)      | Aussparungen | €     |
|---------------|------------------|--------------|-------|
| 677209        | GN 1/3 ø69x(H)40 | 6            | 13,50 |
| 676905        | GN 1/3 ø53x(H)30 | 11           | 13,50 |



### SILIKONFORM CANNELE BORDELAIS

| Artikelnummer | Backen (mm)      | Aussparungen | €     |
|---------------|------------------|--------------|-------|
| 677506        | GN 1/3 ø54x(H)48 | 8            | 13,50 |



### SILIKONFORM MADELEINES

| Artikelnummer | Backen (mm)        | Aussparungen | €     |
|---------------|--------------------|--------------|-------|
| 676707        | GN 1/3 70x47x(H)17 | 9            | 11,95 |

## SILIKONFORMEN

- Aus 100% Antihaft-Silikon gefertigt.
- Perfekt zum Erstellen, Backen und Einfrieren von Einzelportionen.
- Temperaturbeständig von -30°C bis 230°C.
- Mikrowellen- und spülmaschinengeeignet.



**NEW**

### SILIKONFORM QUADRAT

- Quadratisch, jeweils 5,5x5,5 cm.

| Artikelnummer | Aussparungen | mm            | €     |
|---------------|--------------|---------------|-------|
| 677261        | 35           | 570x375x(H)25 | 42,95 |



677261



### SILIKONFORM HERZ

- Herzförmig, jeweils 7,5x6,0 cm.

| Artikelnummer | Aussparungen | mm            | €     |
|---------------|--------------|---------------|-------|
| 677254        | 20           | 570x375x(H)35 | 37,95 |



677254



### SILIKONFORM OVAL

- Oval, jeweils 5,0x3,0 cm.

| Artikelnummer | Aussparungen | mm            | €     |
|---------------|--------------|---------------|-------|
| 677247        | 50           | 570x375x(H)20 | 44,95 |



677247



### SILIKONFORM MINI-MUFFIN

- Rund, jeweils ø3,5 cm, ideal zB für Mini-Muffins.

| Artikelnummer | Aussparungen | mm            | €     |
|---------------|--------------|---------------|-------|
| 677230        | 48           | 570x375x(H)25 | 37,95 |



677230



### SILIKONFORM MUFFIN

- Rund, jeweils ø7,0 cm, ideal zB für Muffins.

| Artikelnummer | Aussparungen | mm            | €     |
|---------------|--------------|---------------|-------|
| 677223        | 24           | 570x375x(H)40 | 43,95 |



677223



### SILIKONFORM HALBKUGEL

- Halbkugelförmig, jeweils ø7,0 cm.

| Artikelnummer | Aussparungen | mm            | €     |
|---------------|--------------|---------------|-------|
| 677216        | 24           | 600x395x(H)35 | 39,95 |



677216





### BACKFORM RUND

| Artikelnummer | -                    | mm        | €    |
|---------------|----------------------|-----------|------|
| 689806        | mit glattem Rand     | ø70x(H)68 | 3,45 |
| 689608        | mit gebördeltem Rand | ø70x(H)68 | 3,80 |



### KUCHENFORM

- Rechteckig.

| Artikelnummer | mm            | €     |
|---------------|---------------|-------|
| 682104        | 180x80x(H)60  | 9,75  |
| 682302        | 260x100x(H)75 | 11,50 |
| 682401        | 300x110x(H)75 | 14,50 |

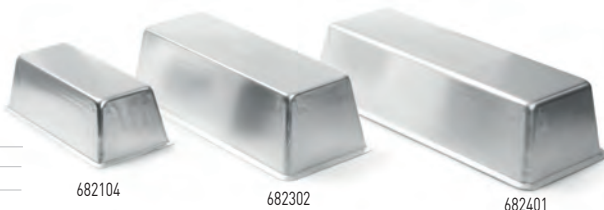

### SPEISERING UND STAMPFER, QUADRATISCH

- Zur raffinierten Gestaltung von Kuchen und Speisen.

| Artikelnummer | -          | mm          | €    |
|---------------|------------|-------------|------|
| 512166        | Speisering | 65x65x(H)45 | 3,85 |
| 512173        | Speisering | 80x80x(H)45 | 4,95 |
| 512227        | Stamper    | 63x63x(H)55 | 2,25 |
| 512234        | Stamper    | 80x80x(H)55 | 2,65 |

### SPEISERING UND DRÜCKER, RUND

- Aus Edelstahl AISI 430.  
- Spülmaschinengeeignet.

| Artikelnummer | -          | mm         | €    |
|---------------|------------|------------|------|
| 512142        | Speisering | ø80x(H)45  | 3,25 |
| 512159        | Speisering | ø100x(H)45 | 4,25 |
| 512203        | Stamper    | ø80x(H)55  | 2,25 |
| 512210        | Stamper    | ø100x(H)55 | 2,65 |

### SPEISERING, RUND

- Aus Edelstahl AISI 430.  
- Spülmaschinengeeignet.

| Artikelnummer | mm        | €    |
|---------------|-----------|------|
| 512135        | ø60x(H)45 | 2,75 |
| 512104        | ø70x(H)45 | 2,95 |
| 512302        | ø90x(H)45 | 3,75 |

## TEIGSCHABER

- Schaber aus Polypropylen.
- Spülmaschinengeeignet.
- Die rechteckigen, halbrunden und trapezförmigen Teigschaber sind entweder einzeln oder im 6er-Set erhältlich.



6x

554166



6x

554364

3x



554432

### TEIGSCHABER, FLEXIBEL - 6 ST.

| Artikelnummer | Stückzahl | mm     | €    |
|---------------|-----------|--------|------|
| 554166        | 6         | 120x88 | 3,25 |

### TEIGSCHABER - 6 STK.

| Artikelnummer | Stückzahl | mm     | €    |
|---------------|-----------|--------|------|
| 554364        | 6         | 120x96 | 4,45 |

### TEIGSCHNEIDER - 3 STK.

| Artikelnummer | Stückzahl | mm      | €    |
|---------------|-----------|---------|------|
| 554432        | 3         | 216x128 | 4,95 |

## AUSSTECHFORMSET

- 14er Set, rundes Modell.

| Artikelnummer |                           | mm    | €     |
|---------------|---------------------------|-------|-------|
| 673416        | mit glattem Rand, ø19-112 | (H)35 | 11,50 |
| 674413        | mit Zackenrand, ø18-108   | (H)35 | 11,50 |



674413

673416



855751



553404



### TEIGSCHNEIDER

- Edelstahl, mit Polypropylen-Griff.

| Artikelnummer | mm      | €    |
|---------------|---------|------|
| 855751        | 150x110 | 5,75 |



### TEIGSCHABER

- Hergestellt aus Edelstahl.

| Artikelnummer | mm      | €    |
|---------------|---------|------|
| 553404        | 150x110 | 4,75 |



## BACKMATTE AUS SILIKON

| Artikelnummer | Stärke (mm) | mm      | €     |
|---------------|-------------|---------|-------|
| 677827        | 0.7         | 600x400 | 18,50 |
| 677810        | 0.7         | 530x325 | 14,75 |
| 677834        | 0.7         | 300x400 | 11,50 |



677810

Unverbindliche Preisempfehlungen exkl. MwSt.

HENDI

155





855775

855782

855683

### WINKELPALETTE

- Glatte flexible Klinge.

| Artikelnummer | Stärke (mm) | Klinge (mm) | Länge (mm) | €    |
|---------------|-------------|-------------|------------|------|
| 855775        | 0.7         | 110         | 220        | 5,75 |
| 855782        | 0.7         | 200         | 343        | 6,95 |
| 855683        | 0.7         | 254         | 390        | 9,25 |



855706

855690

855744

18/8  
stainless steel



515044

### TEIGSCHNEIDER 5 RÄDER

- Die Schnittbreite kann leicht von 13 bis 125 mm eingestellt werden.
- Mit 5 glatten Edelstahl-Trennscheiben Ø 55 mm.

| Artikelnummer | mm           | €     |
|---------------|--------------|-------|
| 515044        | 222x56x(H)55 | 69,50 |



### SPACHTEL

- Für Bäckerei und Coniserie.
- Glatte flexible Klinge.

| Artikelnummer | Stärke (mm) | Klinge (mm) | Länge (mm) | €    |
|---------------|-------------|-------------|------------|------|
| 855706        | 0.5         | 110         | 220        | 5,75 |
| 855690        | 0.5         | 203         | 345        | 6,95 |
| 855744        | 0.5         | 255         | 400        | 8,50 |



PP  
polypropylene

### STIPPRÖLLER

- 60 mm breite Walze mit 32 langen und haltbaren Stippnadeln.
- Auch zum Perforieren von dicken Teigsorten geeignet.
- Ideal für saftige Kuchen- und Gebäckböden sowie Pizzateig.
- Verhindert die Blasenbildung im Teigboden und sorgt für bessere Backergebnisse.

| Artikelnummer | mm     | €    |
|---------------|--------|------|
| 515037        | 210x73 | 8,50 |

## BACK- & BUTTERPINSEL, FLACH, SILIKON

- Mit Edelstahlborsten.
- Hochtemperaturbeständig.



| Artikelnummer | mm     | €    |
|---------------|--------|------|
| 515389        | 200x25 | 4,75 |
| 515396        | 220x50 | 5,95 |



515389



515396



515228



515327

## BACK- & BUTTERPINSEL, FLACH - 2 STK.

- Mit Holzstiel.



| Artikelnummer | Stückzahl | mm     | €    |
|---------------|-----------|--------|------|
| 515228        | 2         | 190x20 | 3,95 |
| 515327        | 2         | 210x40 | 6,45 |



515358



515365

## BACK- & BUTTERPINSEL, SILIKON

- Mit Polypropylenstiel.

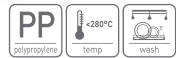

| Artikelnummer | mm     | €    |
|---------------|--------|------|
| 515358        | 220x32 | 3,95 |
| 515365        | 230x45 | 4,50 |



833032



## BAIN-MARIE TOPF

- Doppelwandig mit Wasserbehälter.
- Mit Edelstahlgriff.
- Füllen Sie den Behälter mit Wasser, um z.B. Schokolade zu schmelzen.

| Artikelnummer | Liter | mm            | €     |
|---------------|-------|---------------|-------|
| 833032        | 1     | 330x165x(H)95 | 18,95 |



**NEW****GITARRENSCHNEIDER EINZELN**

- Das Werkzeug zum präzisen Längs- und Querschneiden und schnellen Portionieren von weichen Konditoreiwaren wie Ganache, Pudding, Marshmallows, Pralinen und Konfekt von Bankettorten.
- Auffälliges schwarzes Design: Rahmen aus schwarz eloxiertem Aluminium.
- Arbeitsfläche und Platte aus Edelstahl - Haltbarkeit und leichte Reinigung garantiert.
- Saiten aus hygienischem Chirurgienstahl.
- Die profilierte Arbeitsfläche und die scharfen Saiten garantieren ein außergewöhnlich präzises Arbeiten; zum Schneiden mit höchster Präzision.
- Speziell entwickelte Scharniere aus Messing - lange Lebensdauer im Gegensatz zu anderen Produkten auf dem Markt mit Kunststoffscharnieren.
- Rutschfeste FüÙe sorgen für Stabilität beim Arbeiten.
- Im Set enthalten:
  - 1 Basis mit den MaÙen 600x400x(H)100 mm,
  - 3 Schneidrahmen:
    - 9 Saiten mit 45 mm Abstand
    - 13 Saiten mit 30 mm Abstand
    - 17 Saiten mit einem Abstand von 22,5 mm
  - Stahlplatte,
  - Schraubenschlüssel für den Saitenwechsel.

| Artikelnummer | mm             | €        |
|---------------|----------------|----------|
| 195789        | 636x441x(H)109 | 2 550,00 |

**Vorteile:**

- Verbesserung der Produktion in Konditoreien, Bäckereien und Cateringstellen.
- Hochpräzision: Schneiden von Gebäck, Kuchen, Mousses zu vielen geraden Stücken ohne Verformen und Reißen - mit Hilfe von Edelstahlsträngen, die in verschiedenen Maßkombinationen platziert sind.
- Effizientes und müheloses Auftragen des Gebäcks und Abnehmen des Schnittprodukts dank der im Set enthaltenen Edelstahlplatte.
- Es ist möglich, das Gewicht jedes geschnittenen Endprodukts präzise zu bestimmen, wobei die Grammatik des Gebäcks ausreichend strukturiert wird.
- Einfaches Funktionsprinzip ermöglicht perfektes Konditorschneiden auch bei weniger erfahrenen Produkten.
- Einfache Montage, Demontage und Pflege der Hygiene.



3 Schneidrahmen mit Zip Pitch zum Schneiden in 22,5 mm (17 Saiten), 30 mm (13 Saiten) und 45 mm (9 Saiten) Abständen



## SÄGE FÜR BISKUITKUCHEN

- Auffälliges schwarzes Design: Körper aus hygienischem eloxiertem Aluminium.
- Edelstahlklinge, die einzige auf dem Markt mit Lebensmittelkontakt-Zertifikat, leicht entfernbar und spülmaschinenfest - garantiert eine hohe Arbeitshygiene.
- Füße aus PTFE sorgen für komfortables Arbeiten auf jeder Arbeitsplatte.
- Sägeblatt ordnungsgemäß angezogen und an einem gefrästen Element befestigt - es biegt sich während des Betriebs nicht und dreht sich nicht.
- Die Löcher für die Klinge sind auf beiden Seiten gleich - die Kappe kann sowohl auf der linken als auch auf der rechten Seite befestigt werden.
- Ausgestattet mit einem Maß am Körper - zur Regelung der Dicke von Biskuitkuchenschichten: von 1 cm bis 6 cm.
- Das Sortiment an mühelosem Schwammkuchenschneiden, das dem Süßwarenstandard entspricht: 60 x 40 cm.
- Es ist möglich, einen runden Biskuitkuchen mit einem Durchmesser von  $\varnothing 5$  cm bis  $\varnothing 40$  cm präzise zu schneiden.
- Klingenlänge: 57 cm, mit nach Maß geregelter Höhe.



**NEW**



| Artikelnummer | mm             | €      |
|---------------|----------------|--------|
| 400098        | 620x120x(H)130 | 148,50 |



Verbogene  
Düsenverlängerung

runde Strahldüse

Flachlüfterdüse

**NEW**



## ELEKTRISCHES SPRÜHGERÄT FÜR LEBENSMITTEL

- Kolben aus Edelstahl, Behälter aus HDPE.
- Vorgesehen für Flüssigkeiten mit niedriger bis mittlerer Viskosität, wie zB Öle, Gelees, Soßen, Marinaden.
- Für das einheitliche Sprühen eines Produkts - von sehr dünner bis dicker Schicht.
- Einstellbarer Produktfluss.
- Nicht-elektrische Teile können nach der Demontage in einer Spülmaschine gereinigt werden.



- Der Behälter ist mikrowellengeeignet - bis zu 70°C.
- Im Set enthalten:
  - Schraubbehälter mit einer Kapazität von 700 ml,
  - Flachlüfterdüse,
  - runde Strahldüse,
  - gebogene Düsenverlängerung.

| Artikelnummer | V   | W  | mm            | €      |
|---------------|-----|----|---------------|--------|
| 270882        | 230 | 60 | 240x90x(H)220 | 595,00 |





Widerstandsfähig  
und langlebig

Geruchlos

Nicht toxisch

Für warme und kalte  
Inhalte geeignet



557105



### SPRITZBEUTEL

- Einwegspritzebeutel.
- Geeignet für heiße und kalte Zubereitung.
- Nach den Hygienestandards HACCP.
- Beutelstärke 80 Mikron.
- Rolle mit 100 Stück im Karton.

| Artikelnummer | mm      | €     |
|---------------|---------|-------|
| 557112        | 445x220 | 14,75 |
| 557105        | 530x285 | 19,75 |



557303



### SPRITZBEUTEL, RUTSCHFEST - 100 STK.

- Einwegspritzebeutel mit rutschfester Außenseite zur einfacheren Handhabung.
- Geeignet für heiße und kalte Zubereitung.
- Nach den Hygienestandards HACCP.
- Beutelstärke 80 Mikron.
- Rolle mit 100 Stück im Karton.

| Artikelnummer | Stückzahl | mm      | €     |
|---------------|-----------|---------|-------|
| 557303        | 100       | 515x280 | 20,95 |



550120

550328

550526



550106

550304

550502

### SPRITZBEUTEL - 2 STK.

- Hergestellt aus Baumwolle mit Innenbeschichtung aus Polyurethan.
- Mit praktischer Hängeöse. Kann in kochendem Wasser gereinigt werden.

| Artikelnummer | Stückzahl | mm     | €     |
|---------------|-----------|--------|-------|
| 550120        | 2         | (L)300 | 6,50  |
| 550229        | 2         | (L)350 | 7,50  |
| 550328        | 2         | (L)400 | 9,50  |
| 550427        | 2         | (L)450 | 10,95 |
| 550526        | 2         | (L)500 | 12,95 |

### SPRITZBEUTEL

- Hergestellt aus makellosem Nylon.
- Hochbelastbar, mit Hängeöse.
- Geeignet zum Reinigen in kochendem Wasser.

| Artikelnummer | Stückzahl | mm     | €    |
|---------------|-----------|--------|------|
| 550106        | 1         | (L)300 | 5,95 |
| 550205        | 1         | (L)350 | 6,50 |
| 550304        | 1         | (L)400 | 7,25 |
| 550403        | 1         | (L)450 | 8,25 |
| 550502        | 1         | (L)500 | 8,95 |



550113



### WANDREGAL FÜR SPRITZBEUTEL

- Mit 4 Einhängungen für Spritzbeutel, 31 Halterungen zum Verstauen von Tüllen, 7 Haken zum Aufhängen von zB Spachteln und Teigschneidern, sowie einem Regal für kleine Zubehörteile.

| Artikelnummer | mm             | €     |
|---------------|----------------|-------|
| 550113        | 500x360x(H)560 | 67,50 |



551202



### DEKORATIONSSPRITZTÜLLEN BLUMEN & BLÜTEN

- 5-teiliges Set bestehend aus folgenden Spritztüllen:
- 2x Blüten
- 1x Stern
- 1x Blütenblatt
- 1x glatt.
- Sehr präzise dank der scharfen Kanten.

|               |       |
|---------------|-------|
| Artikelnummer | €     |
| 551202        | 14,95 |



### SPRITZDÜSEN - GEZAHNT

- Set bestehend aus 5 Größen.

|               |               |       |
|---------------|---------------|-------|
| Artikelnummer | -             | €     |
| 551790        | ø6-8-10-12-14 | 16,95 |



### SPRITZDÜSEN - GLATT

- Set bestehend aus 5 Größen.

|               |             |       |
|---------------|-------------|-------|
| Artikelnummer | -           | €     |
| 551691        | ø2-4-6-8-10 | 16,95 |





18/10  
stainless steel

551592



### DEKORATIONSSET ZUM FÜLLEN & DEKORIEREN

- Mit diesem 5-teiligen Set können Sie dank der scharfen Kanten:
  - Füllen
  - Macarons formen
  - Dekorieren
  - "Korbgeflecht" gestalten
  - Schreiben.

| Artikelnummer | €     |
|---------------|-------|
| 551592        | 16,95 |



PP  
polypropylene



551110

### SPRITZDÜSEN - GEZAHNT

- Set bestehend aus 7 Größen.

| Artikelnummer | -                  | €    |
|---------------|--------------------|------|
| 551110        | ø 3-5-7-9-11-13-15 | 6,95 |



551011

### SPRITZDÜSEN - GLATT

- Set bestehend aus 7 Größen.

| Artikelnummer | -                   | €    |
|---------------|---------------------|------|
| 551011        | ø 5-7-9-11-13-15-17 | 6,95 |



PP  
polypropylene



### SPRITZDÜSEN - SORTIERT

- Set bestehend aus 12 Größen mit Aufbewahrungsbox.

| Artikelnummer | -           | €     |
|---------------|-------------|-------|
| 551400        | ø 6-8-10-12 | 17,95 |





Große Öffnung mit Hebel zum Hinzufügen von großen Gemüsestücken



Kleine Öffnung mit Stößel zum Hinzufügen kleinerer Gemüsestücke



Inkl. 5 Messer:  
Scheibenscheiben  
2 und 4 mm;  
Raspelscheiben:  
3, 5 und 7 mm



Video ansehen



## GEMÜSESCHNEIDER PROFI LINE

- Robustes Gehäuse aus Aluminium mit glatter und präziser Oberfläche.
- Schneidscheibe mit Metalllagerhülse, die sich wesentlich langsamer abnutzt als Kunststofflagerhülsen.
- 2 Einlässe: großer Einlass mit einem Schieber an einem beweglichen Arm; kleinerer Einlass mit gelöstem Drücker.
- Hohe Arbeitshygiene – der Schneider wurde entwickelt, um Schmutzansammlungen zu vermeiden: glatter, gerader Griff des Drückers; Ein-/Aussschalter mit einheitlicher Oberfläche; glatte und präzise Oberfläche des Gehäuses an jeder Körperstelle
- Im Set enthalten: 5 Klingenscheiben für unterschiedliche Schnittergebnisse: 2 und 4 mm Scheiben und 3, 4, 5 und 7 mm Scheren; Auswerferscheibe; spezielle Reinigungsbürste.
- Der Motor ist dank eines großen und effektiven Kühlgebläses gut vor Überhitzung geschützt.
- Geschwindigkeit: 295 U/min. Leistung: 100-300 kg/h.
- Durchmesser der Scheibe: no - 205 mm.

| Artikelnummer | V   | W   | mm             | €      |
|---------------|-----|-----|----------------|--------|
| 231807        | 230 | 550 | 615x239x(H)580 | 875,00 |



280096



280317



234730



234754



### SCHNEIDSCHNEIBEN

- Passend für Gemüseschneider 231807 & 231852.

| Artikelnummer | Stärke (mm) | €     |
|---------------|-------------|-------|
| 280126        | 4           | 59,50 |
| 280096        | 1           | 59,50 |
| 280102        | 2           | 59,50 |
| 280201        | 6           | 59,50 |
| 280218        | 8           | 59,50 |
| 280225        | 10          | 59,50 |

### REIBESCHNEIBEN

- Passend für Gemüseschneider 231807 & 231852.

| Artikelnummer | Stärke (mm) | €     |
|---------------|-------------|-------|
| 280317        | 7           | 45,95 |
| 280294        | 2           | 45,95 |
| 280300        | 3           | 45,95 |
| 280416        | 4,5         | 45,95 |

### WÜRFELGATTER

- Nur passend für Gemüseschneider 231807 & 231852.
- Gebrauch nur in Verbindung mit einer Schneidscheibe möglich.

| Artikelnummer | Stärke (mm) | €      |
|---------------|-------------|--------|
| 234747        | 10          | 120,00 |
| 234730        | 8           | 120,00 |

### POMMES GATTER

- Nur passend für Gemüseschneider Professional 231807 & 231852.
- Gebrauch nur in Verbindung mit einer Schneidscheibe möglich

| Artikelnummer | Stärke (mm) | €     |
|---------------|-------------|-------|
| 234761        | 10          | 99,50 |
| 234754        | 8           | 99,50 |

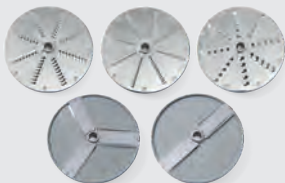

Inkl. 5 Messer: Schneidscheiben 2 und 4 mm;  
Raspelscheiben 3, 5 und 7 mm

## PROFI-GEMÜSESCHNEIDER

- Geeignet zum Schneiden großer Gemüseemengen.
- Großer Einfülltrichter zum Beigeben des ganzen Kohlkopfes bis Ø 165 mm.
- Kleiner Einfülltrichter zum Beigeben von langen Gemüsesorten, z.B. Karotten, Gurken bis Ø 55 mm.
- Gehäuse der Schneidkammer aus Aluminiumguss, unterer Teil des Gehäuses aus Edelstahl.
- Bedienerfreundlicher Druckhebel.
- Luftgekühlter, leistungsstarker Motor (750 W = 1 PS).
- Niederspannungssteuertasten STOP, START (24 V).
- 2 Sicherungen: Automatische Abschaltung bei Anheben des Druckhebels sowie nach dem Heben des oberen Deckels der Schneidkammer.
- Automatisches Einschalten beim Absenken des Druckhebels.
- Einfacher und schneller Austausch der Schneidscheiben.
- 5 Scheiben in der Standardausstattung:  
Gemüsescheibe 2 mm (Scheibe mit 3 Messern)  
Gemüsescheibe 4 mm (Scheibe mit 3 Messern)  
Gemüseraspel 3 mm Gemüseraspel 4,5 mm Gemüseraspel 7 mm Ausgangsscheibe 4 rutschfeste Gummifüße.
- Geschwindigkeit: 300 U/Min.
- Produktivität: 100 - 350 kg/h
- Gewicht: 25 kg.

Große Öffnung mit Hebel zum Hinzufügen von großen Gemüsestücken



Kleine Öffnung mit Stößel zum Hinzufügen kleinerer Gemüsestücke

| Artikelnummer | V   | W   | mm             | €      |
|---------------|-----|-----|----------------|--------|
| 231852        | 230 | 750 | 574x250x(H)472 | 995,00 |

231852



280423

### JULIENNESCHNEIDSCHEIBE

- Passend für Gemüseschneider 231807 & 231852.

| Artikelnummer | Stärke (mm) | €     |
|---------------|-------------|-------|
| 280423        | 3           | 87,50 |



280621

### RASPELSCHIBE

- Passend für Gemüseschneider 231807 & 231852.

| Artikelnummer | €     |
|---------------|-------|
| 280621        | 44,95 |



918500

### AUSWURFSCHIBE FÜR GEMÜSESCHNEIDER

- Passender Ersatz für gebrochene oder verlorene Auswurfscheiben und ideal, um die Lebensdauer Ihres Gemüseschneiders zu verlängern.

| Artikelnummer | mm   | €     |
|---------------|------|-------|
| 918500        | ø220 | 17,95 |



280690

### GESTELL FÜR 18 GEMÜSESCHNEIDSCHEIBEN

- Kapazität: 18 Schneidscheiben (nicht im Preis enthalten).

| Artikelnummer | mm             | €     |
|---------------|----------------|-------|
| 280690        | 400x250 x(H)90 | 19,50 |





Video ansehen

VERARBEITUNGSLEISTUNG

220 kg/h

Zufuhrbehälter aus  
EdelstahlTrichter aus spezieller  
AluminiumlegierungPolypropylen-  
Wursthülle

210802

Rücksetzknopf

**FLEISCHWOLF KITCHEN LINE 12**

- Edelstahl Einschub, Einfüllstutzen aus einer speziellen Aluminiumlegierung.
- Messer und Schnecke aus Edelstahl, Trichter aus Gusseisen. Inklusive Füllrohr und 2 x Ø 70 mm Scheiben mit Lochdurchmesser Ø 6 und 8 mm.
- Einfache Demontage zur einfachen Reinigung.
- Motor mit Überhitzungsschutz.
- Anti-Rutsch-Füße.
- Verarbeitungsleistung: ≈1,7 kg/Min.
- Nicht für den Dauerbetrieb geeignet.

| Artikelnummer | V   | W   | mm             | €      |
|---------------|-----|-----|----------------|--------|
| 210802        | 230 | 550 | 240x393x(H)560 | 589,50 |

**FLEISCHWOLF KITCHEN LINE 22**

- Hochwertiges Profi - Gerät zum Verarbeiten aller knochenlosen Fleischsorten.
- Edelstahl Einschub, Einfüllstutzen aus einer speziellen Aluminiumlegierung.
- Messer und Schnecke aus Edelstahl, Trichter aus Gusseisen.
- Inklusive Füllrohr und 2 x Ø 82 mm Scheiben mit Lochdurchmesser Ø 6 und 8 mm.
- Einfache Demontage zur einfachen Reinigung.
- Motor mit Überhitzungsschutz.
- Anti-Rutsch-Füße.
- Verarbeitungsleistung: ≈3,7 kg/min.
- Nicht geeignet für den Dauerbetrieb.

| Artikelnummer | V   | W   | mm             | €      |
|---------------|-----|-----|----------------|--------|
| 210819        | 230 | 750 | 239x424x(H)571 | 679,50 |





**LOCHSCHEIBE FÜR FLEISCHWOLF**  
- Ø 70 mm.



| Artikelnummer | -      | mm   | €     |
|---------------|--------|------|-------|
| 282229        | 210802 | ø8   | 17,95 |
| 282250        | 210802 | ø3   | 17,95 |
| 282243        | 210802 | ø4,5 | 17,95 |
| 282236        | 210802 | ø6   | 17,95 |
| 282267        | 210802 | ø2   | 17,95 |

**LOCHSCHEIBE FÜR FLEISCHWOLF**  
- Ø 82 mm.



| Artikelnummer | -      | mm   | €     |
|---------------|--------|------|-------|
| 282014        | 210819 | ø8   | 32,50 |
| 282021        | 210819 | ø6   | 32,50 |
| 282038        | 210819 | ø4,5 | 32,50 |
| 282045        | 210819 | ø3   | 42,50 |
| 282052        | 210819 | ø2   | 57,50 |



933367



**SCHNECKEN-SCHRAUBE FÜR FLEISCHWOLF**

| Artikelnummer | -      | €     |
|---------------|--------|-------|
| 933367        | 210819 | 60,00 |
| 931257        | 210802 | 65,00 |



282359



**MESSER FÜR FLEISCHWOLF**

| Artikelnummer | -      | €     |
|---------------|--------|-------|
| 282359        | 210802 | 7,95  |
| 282076        | 210819 | 17,50 |

**FLEISCHWOLF 198**

- Ideal zur Verarbeitung kleinerer Fleischmengen und zum Wurstmachen.
- Nicht für den Dauerbetrieb geeignet.
- Aluminium-Gehäuse.
- Behälter aus Gusseisen.
- Stößel und Fleischwanne aus Kunststoff.
- Fleischwanne auch als Deckel verwendbar.
- Aluminium-Schnecke, Edelstahlmesser.
- Inklusive 2 Scheiben Ø 65,8 mm (4 mm und 7 mm), sowie 3 Wurstfüllstutzen (Ø 12, 15 and 20 mm).
- Aufsatz für Steak-Tartar.
- Ein-/Aus-/Rückwärts-Schalter.
- Gewicht: 5,20 kg.

| Artikelnummer | V   | W   | mm             | €      |
|---------------|-----|-----|----------------|--------|
| 210864        | 230 | 400 | 195x274x(H)430 | 159,50 |



Fleischaufsatz mit Deckel



Video ansehen



Aluminium-Gehäuse

210864



Inkl. 3 Wurstfüllaufsätze

Schnecke aus Aluminiumlegierung, Messer aus Edelstahl





Inkl. Fleischklopper  
für Rind-/  
Schweinefleisch



Video ansehen



975305

### ELEKTRISCHER FLEISCHZARTMACHER

- Verarbeitet Fleischstücke bis zu: 160 mm breit und 30 mm dick.
- Edelstahlgehäuse.
- Inklusive Rollen für Rind- und Schweinefleisch.
- Geschwindigkeit: 75 U/Min.
- Luftgekühlter Motor.
- Mit 4 Gummifüßen für sicheren Stand.

| Artikelnummer | V   | W   | mm             | €      |
|---------------|-----|-----|----------------|--------|
| 975305        | 230 | 350 | 514x224x(H)430 | 775,00 |



975329



975312



976180

### ROLLEN FÜR FLEISCHZARTMACHER (GEFLÜGEL)

- Zur Verwendung mit dem elektrischen HENDI Fleischzartmacher mit der Artikelnummer 975305.
- Edelstahlgehäuse.
- 2 Polypropylen-Rollen.
- Rollenlänge: 180 mm.

| Artikelnummer | mm             | €      |
|---------------|----------------|--------|
| 975329        | 235x130x(H)120 | 179,50 |

### ROLLEN FÜR FLEISCHZARTMACHER (SCHAWARMA)

- Zur Verwendung mit dem elektrischen HENDI Fleischzartmacher mit der Artikelnummer 975305.
- Edelstahlgehäuse.
- 2 Reihen Messer schneiden das Fleisch in 4 mm breite Streifen.
- Rollenlänge: 165 mm.

| Artikelnummer | mm             | €      |
|---------------|----------------|--------|
| 975312        | 235x130x(H)120 | 525,00 |

### ROLLEN FÜR FLEISCHZARTMACHER (RIND- UND SCHWEINEFLEISCH)

- Zur Verwendung mit dem elektrischen Fleischzartmacher 975305 von HENDI.
- Gehäuse und Messer aus rostfreiem Edelstahl.
- Maximale Abmessungen des Fleisches: 160 mm breit, 30 mm dick.

| Artikelnummer | mm             | €      |
|---------------|----------------|--------|
| 976180        | 235x130x(H)120 | 232,50 |



282113

### HAMBURGERPRESSE

- Zum Herstellen von Hamburgern Ø 130 mm.
- Alle Bauteile die mit Fleisch in Kontakt kommen sind aus Edelstahl.
- Gehäuse aus eloxiertem Aluminium.
- Dank des Hebels können die vorbereiteten Patties einfach aus der Presse entnommen werden.
- Behälter für Patty Teiler.

| Artikelnummer | mm             | €      |
|---------------|----------------|--------|
| 282113        | 320x250x(H)300 | 234,50 |

### PAPIER FÜR HAMBURGERPRESSE

- Hergestellt aus transparenter Zellulose und somit temperaturbeständig und biologisch abbaubar.
- Durchmesser: 130 mm.
- ≈1255 Stück pro Packung.

| Artikelnummer | Stückzahl | mm   | €     |
|---------------|-----------|------|-------|
| 282120        | 1255      | ø130 | 47,50 |



513026

### HAMBURGERPRESSE

- Für Burger-Patties mit 115 mm Durchmesser.
- Hergestellt aus Aluminium und mit praktischer Anti-Haft-Beschichtung.
- Griff aus Polypropylen.

| Artikelnummer | mm         | €    |
|---------------|------------|------|
| 513026        | ø120x(H)80 | 8,95 |



513033



### TORTILLAPRESSE

- Für max. Ø 200mm Tortillas.
- Aluminiumlegierung mit roter Pulverbeschichtung.

| Artikelnummer | mm             | €     |
|---------------|----------------|-------|
| 513033        | 685x250x(H)200 | 19,95 |



## WURSTFÜLLMASCHINEN

18/8  
stainless steel

MAX. KAPAZITÄT

10 L



Video ansehen

Langlebige Getriebe –  
aus gehärtetem Stahl.

Teile, die mit  
Lebensmitteln in  
Berührung kommen,  
lassen sich leicht  
entfernen, was das  
Befüllen und Reinigen  
erleichtert.

282151

282151

Aus Edelstahl.

## WURSTFÜLLMASCHINE PROFI LINE

- Gehäuse, Zylinder und Kolben aus Edelstahl.
- Ausgestattet mit 2 Geschwindigkeitseinstellungen zum einfachen Gebrauch.
- Der Kolben kann einfach abgenommen werden zur leichten Befüllung und Reinigung.
- Lager und Räderwerk aus gehärtetem Stahl, druckbeständig.
- Inklusive vier Edelstahltrichter, Durchmesser: 16/22/32/38 mm.

| Artikelnummer | Liter | mm             | €      |
|---------------|-------|----------------|--------|
| 282571        | 3     | 304x304x(H)525 | 189,50 |
| 282588        | 5     | 304x304x(H)640 | 235,00 |
| 282090        | 7     | 300x340x(H)830 | 279,50 |
| 282151        | 10    | 415x315x(H)690 | 312,50 |

Inkl. 4 Edelstahl-Trichter  
16/22/32/38 mm



## KARTOFFELSCHÄLER KITCHEN LINE



- Für den professionellen Einsatz bestimmt. Ideal für Betriebsküchen, Großküchen oder jede Küche, in der regelmäßig und schnell größere Mengen an Kartoffeln und anderem Wurzelgemüse geschält werden müssen.
- Schält die Kartoffeln mit Hilfe einer Schleifscheibe und Schleifpads auf der Innenseite der Trommel.
- Trommel, Scheibe und Schleifpads sind aus hochwertigem Edelstahl gefertigt. Das garantiert eine einfache Reinigung, Langlebigkeit und hohe Effizienz.
- Die Schleifscheibe ist mit Rührwerken aus Aluminiumlegierung ausgestattet.
- Der Deckel ist aus strapazierfähigem Polycarbonat gefertigt, so können Sie den Schälvorgang stets im Auge behalten.
- Dank des leistungsstarken Motors dauert das Schälen einer

- einzelnen Ladung lediglich 2 bis 3 Minuten.
- Das Bedienfeld ist mit einem 8-Minuten-Timer und Kontrollleuchten ausgestattet.
- Das Gerät ist äußerst betriebssicher und ein Mikroschalter stoppt den Schäler, wenn die Abdeckung geöffnet wird.
- Ausgestattet mit einem Frischwasser- und Ablaufanschluss, um Kartoffeln während des Schälens gleichzeitig zu spülen.
- Die integrierte Schalenauffvorkehrung - bestehend aus 2 Behältern, von denen einer perforiert ist - verhindert die Verstopfung des Abwassersystems.
- Kunststofffüße bieten zusätzliche Stabilität und zwei der Standfüße verfügen über Montageplatten zur sicheren Befestigung am Boden.
- Wasserschutzklasse: IP23.



229217



229200

### KARTOFFELSCHÄLER 10 KG

- Maximale Last: 10 kg.
- Volumen: 22-Liter
- Trommel für 140-200 kg/Std.
- Gewicht: 39,6 kg.

| Artikelnummer | V   | W   | mm             | €        |
|---------------|-----|-----|----------------|----------|
| 229217        | 230 | 750 | 620x525x(H)833 | 1 495,00 |

### KARTOFFELSCHÄLER 5 KG

- Maximale Last: 5 kg.
- Volumen: 12-Liter
- Trommel für 70-100 kg/Std.
- Gewicht: 37,5 kg.

| Artikelnummer | V   | W   | mm             | €        |
|---------------|-----|-----|----------------|----------|
| 229200        | 230 | 550 | 620x525x(H)787 | 1 395,00 |



Unverbindliche Preisempfehlungen exkl. MwSt.

**HENDI**

171



**AUFSCHNITTMASCHINEN PROFI LINE**

- Gehäuse aus beschichtetem Aluminium.
- Schneidmesser aus gehärtetem nichtrostendem Stahl in schräger Stellung.
- Motor luftgekühlt mit Überhitzungssicherung.
- Hochleistungsmotor zum Schneiden von Wurstwaren.
- Die Aufschnittmaschine ist mit Messerschutz und integriertem Messerschärfer ausgestattet.
- Mit Schutzabdeckung sowie mit Resthalter und senkrechter Sperre.
- Möglichkeit schneller und einfacher Demontage zur Reinigung.
- Das Gerät entspricht sämtlichen Sicherheitsanforderungen an Geräte für gewerblichen Einsatz, d.h.:



- Durch Einstellung des Drehgriffes auf Schnittbreite "0" wird das Messer hinter seinem Schutz gehalten.
- Die Aufschnittmaschine ist gegen Betätigung nach der Entfernung des Messerschärfers oder des Achsschutzes abgesichert.
- Das Gerät kann nur dann gesperrt und entfernt werden, wenn das Messer auf Schnittbreite "0" eingestellt wurde.
- Zum Schneiden von Käse werden die separat erhältlichen teflonbeschichteten Messer benötigt.



210031

**AUFSCHNITTMASCHINE PROFI LINE 195**

- Messerdurchmesser: 195 mm Stufenlos einstellbare Schnittstärke von 0 bis 12 mm.
- Maximaler Aufschnittdurchmesser: 120 mm.

| Artikelnummer | V   | W   | mm             | €      |
|---------------|-----|-----|----------------|--------|
| 210031        | 230 | 200 | 416x400x(H)335 | 389,50 |



210048

**AUFSCHNITTMASCHINE PROFI LINE 220**

- Messerdurchmesser: 220 mm Stufenlos einstellbare Schnittstärke von 0 bis 15 mm.
- Maximaler Aufschnittdurchmesser: 150 mm.

| Artikelnummer | V   | W   | mm             | €      |
|---------------|-----|-----|----------------|--------|
| 210048        | 230 | 280 | 506x435x(H)347 | 432,50 |



Schneidenschutz aus Acryl



Schlittenverriegelung



Integrierter Messerschärfer



Messerschutzabdeckung



Spritzwasser geschützter Ein-/Ausschalter

Luftgekühlter Motor mit  
Edelstahlabdeckung zum Motorschutz



Video ansehen

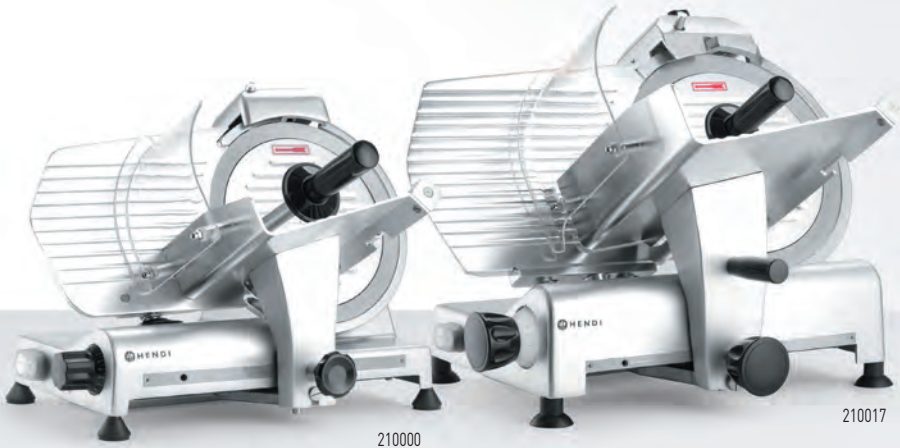

210000

210017

### AUFSCNITTMASCHINE PROFI LINE 250

- Messerdurchmesser: 250 mm.
- Stufenlos einstellbare Schnittstärke von 0 bis 15 mm.
- Maximaler Aufschnittdurchmesser: 180 mm.

| Artikelnummer | V   | W   | mm             | €      |
|---------------|-----|-----|----------------|--------|
| 210000        | 230 | 320 | 514x484x(H)373 | 498,50 |

### AUFSCNITTMASCHINE PROFI LINE 300

- Messerdurchmesser: 300 mm.
- Stufenlos einstellbare Schnittstärke von 0 bis 15 mm.
- Maximaler Aufschnittdurchmesser: 200 mm.

| Artikelnummer | V   | W   | mm             | €      |
|---------------|-----|-----|----------------|--------|
| 210017        | 230 | 420 | 602x573x(H)456 | 825,00 |



### MESSER ANTIHAFTBESCHICHTET

- Zum Schneiden von Käse.

| Artikelnummer | -             | mm   | €      |
|---------------|---------------|------|--------|
| 975800        | 210031 970294 | ø195 | 99,50  |
| 975732        | 210048 210086 | ø220 | 109,50 |
| 975749        | 210000 210086 | ø250 | 132,50 |
| 975756        | 210017        | ø300 | 162,50 |



975732

### ERSATZKLINGE FÜR AUFSCNITTMASCHINE

- Ersetzen Sie Ihre Messerklinge, um die Lebensdauer Ihrer Aufschnittmaschine zu verlängern.
- Zur Verwendung mit HENDI Aufschnittmaschinen Profi Line mit den

Artikelnummer 210000, 210086, 210017.

| Artikelnummer | mm   | €      |
|---------------|------|--------|
| 901915        | ø250 | 149,50 |
| 901922        | ø300 | 195,00 |



901915



## AUFSCHNITTMASCHINEN PROFI LINE

- Gehäuse aus beschichtetem Aluminium.
- Schneidmesser aus gehärtetem nichtrostendem Stahl in schräger Stellung.
- Motor luftgekühlt mit Überhitzungssicherung.
- Hochleistungsmotor zum Schneiden von Wurstwaren.
- Die Aufschnittmaschine ist mit Messerschutz und integriertem Messerschärfer ausgestattet.
- Mit Schutzabdeckung sowie mit Restehalter und senkrechter Sperre.
- Möglichkeit schneller und einfacher Demontage zur Reinigung.
- Das Gerät entspricht sämtlichen Sicherheitsanforderungen



- an Geräte für gewerblichen Einsatz, d.h.:
- Durch Einstellung des Drehgriffes auf Schnittbreite "0" wird das Messer hinter seinem Schutz gehalten.
  - Die Aufschnittmaschine ist gegen Betätigung nach der Entfernung des Messerschärfers oder des Achsschutzes abgesichert.
  - Das Gerät kann nur dann gesperrt und entfernt werden, wenn das Messer auf Schnittbreite "0" eingestellt wurde.
  - Zum Schneiden von Käse nicht geeignet.
  - Zum Schneiden von Käse werden die separat erhältlichen teflonbeschichteten Messer benötigt.



970294



210086

### AUFSCHNITTMASCHINE PROFI LINE 220 ROTE SONDEREDITION

- Klingen-Durchmesser: 220 mm.
- Stufenlos einstellbare Schnittstärke bis zu 15 mm.
- Maximaler Schnittdurchmesser: 150 mm.
- In einer speziellen roten, glänzenden Beschichtung gefertigt.

| Artikelnummer | V   | W   | mm             | €      |
|---------------|-----|-----|----------------|--------|
| 970294        | 230 | 280 | 506x435x(H)347 | 447,50 |

### AUFSCHNITTMASCHINE PROFI LINE 250 ROTE SONDEREDITION

- Klingen-Durchmesser: 250 mm.
- Stufenlos einstellbare Schnittstärke bis zu 15 mm.
- Maximaler Schnittdurchmesser: 180 mm.
- In einer speziellen roten, glänzenden Beschichtung gefertigt.

| Artikelnummer | V   | W   | mm             | €      |
|---------------|-----|-----|----------------|--------|
| 210086        | 230 | 320 | 514x484x(H)373 | 512,50 |



Schnittstärke einfach einstellbar



Schlittenfixierung



Integrierter Messerschärfer



Lebensmittelhalter



Schneidschutz aus Acryl



## PLANETENRÜHRER KITCHEN LINE



- Gehäuse aus Aluminium (Artikelnummer: 222829) oder Gusseisen (Artikelnummer: 222836, 222843).
- Robuste Schüssel aus Edelstahl AISI201.
- Lieferung mit 3 Zubehörteilen aus Edelstahl AISI430: Schneebesens, Mixer und Knethaken
- 3 Geschwindigkeitsstufen.
- Langlebiger Schneckenantrieb aus verchromtem Stahl und mit Bronzeshnurrädern.
- Ein Hebel zum Absenken und Anheben der Schüssel.

- Einfach zu bedienendes digitales Bedienfeld (Artikelnummer: 222829) oder analoge Steuerung (Artikelnummer: 222836, 222843).
- Schutz gegen das Einschalten des Mixers bei hochgeklapptem Schutzgitter oder bei falscher Positionierung der Schüssel.
- Rückstellbarer Überhitzungsschutz.
- Timer, der bis zu 60 Minuten eingestellt werden kann (Artikelnummer: 222829).

MAX CAPACITY  
**5 kg**



222829



222836



222843



| Artikelnummer   | 222829             | 222836             | 222843             |
|-----------------|--------------------|--------------------|--------------------|
| Liter           | 7 l                | 10 l               | 20 l               |
| Mehl/Teigladung | 0,8 kg/2 kg        | 2,5 kg/4 kg        | 5 kg/8 kg          |
| Maße            | 240x420x(H)425 mm  | 380x470x(H)730 mm  | 490x580x(H)780 mm  |
| Kontrolle       | digital            | mechanisch         | mechanisch         |
| Geschwindigkeit | 128/252/545 U/Min. | 148/244/480 U/Min. | 197/317/462 U/Min. |
| Netzspannung    | 650 W/230 V        | 600 W/230 V        | 1100 W/230 V       |
| €               | <b>769,50</b>      | <b>945,00</b>      | <b>1 275,00</b>    |

Unverbindliche Preisempfehlungen exkl. MwSt.



**NEW****STABMIXER MIT SPIRALKORDEL**

- Gehäuse aus Edelstahl AISI 304 und ABS.
- Abnehmbarer 225 mm langer Mixschaft aus AISI 304 Edelstahl.
- Doppelklinge aus Edelstahl SUS 420J2.
- Die Stromversorgung wird über den Drehregler gesteuert. Das LCD-Display zeigt die Geschwindigkeit in 7 Schritten an.
- Geschwindigkeit: von ca.8500 U/min bis 16 500 U/min.
- Überhitzungsschutz.
- Geeignet für bis zu 3 l.

| Artikelnummer | V   | W    | mm      | €     |
|---------------|-----|------|---------|-------|
| 221181        | 230 | 1000 | ø65x425 | 98,50 |





RECHARGEABLE  
BATTERY



**NEW**

### STABMIXER KABELLOS SMART PRESSURE

- Aus satiniertem Edelstahl und ABS.
- Abnehmbarer Mixarm mit S-förmiger Klinge.
- Smart Pressure-Funktion: Je stärker die Taste gedrückt wird, desto höher ist die Klingengeschwindigkeit - die stufenlose Geschwindigkeitsanpassung sorgt für eine bessere Kontrolle des Mixvorgangs.
- 5 Gänge: von 11.000 U/Min. (Getriebestufe 1) bis 16.000 U/Min. (Getriebestufe 5).
- Kabellos und wiederaufladbar - mit eingebautem Akku: 2000 mAh, 150 W, 7,4 V.
- Zeigt 4 Akkuladestände an (100/75/50/25%).
- Betriebsdauer: bis zu 30 Minuten bei voller Ladung.
- Schutz: nach 3 Sekunden ohne Aktivität wird die Klinge blockiert.

| Artikelnummer | mm         | €     |
|---------------|------------|-------|
| 221419        | ø65x(H)390 | 98,50 |



design by  
Robert Bronwasser**6 VOREINGESTELLTE GESCHWINDIGKEITSSTUFEN**

Erhöhen Sie das Arbeitstempo.  
Steigern Sie Ihre Effizienz.  
**MAN MUSS KEIN PROFI SEIN  
UM HERVORRAGENDE  
ERGEBNISSE ZU ERZIELEN**

**ERGONOMISCHES UND LEICHTES GEHÄUSE**

Profiliertes Griff für festen und zuverlässigen Grip.  
Der richtige Betätigungswinkel.

**KOMFORTABLE BEDIENUNG UND NATÜRLICHE  
ZEIGEFINGERPOSITION AM SCHALTER**

**GERÄUSCHARM**

Leise Antriebsbedienungs,  
auch für offene Küchen geeignet.  
**IDEAL FÜR PROFESSIONELLE  
ANWENDER**

**HENDI BLEND STABMIXER**

- Von Robert Bronwasser für Köche entworfen.
- ABS-Kunststoffgehäuse und hochwertiger Edelstahl Schaft.
- Gekreuzte Edelstahlmesser mit Titaniumbeschichtung.
- Leistungsstarker 250W Motor, 6 Geschwindigkeitsstufen mit LCD-Anzeige.
- Maximale Drehzahl: 13.500 U/Min.
- Geeignet für 1-8 Liter.

| Artikelnummer | V   | W   | mm         | €     |
|---------------|-----|-----|------------|-------|
| 222157        | 230 | 250 | ø71x(H)450 | 98,50 |

**FÜR BEHÄLTNER  
UND PFANNEN  
MIT EINER  
KAPAZITÄT VON  
1 BIS 8 LITERN**



**HOCHWERTIGE  
VERARBEITUNG**  
Erhöhte Bruch-  
und Kratzfestigkeit dank  
ABS TERPOLYMER

**BEEINDRUCKENDER  
GESCHWINDIGKEITSBEREICH**  
Von 6.600 bis 13.500 U/Min.  
**VERKÜRZTE VORBEREITUNGSZEIT**

222157

**TITANBESCHICHTETE KLINGEN**  
3-mal haltbarer und  
abnützungsrésistenter.  
**VERBESSERTER HALTBARKEIT**

**MEHR MÖGLICHKEITEN**  
Der Schaft misst 20 cm,  
so dass Sie das Gerät auch  
in einem größeren Gefäß  
einfach verwenden können



## STABMIXER KITCHEN LINE

- Für den professionellen Gebrauch, zB die Zubereitung von Gemüsesuppen, Soßen, Füllungen, Mayonnaise, Tomatenpüree, Eismischungen, etc.
- Mischgeschwindigkeit variabel einstellbar: 4000-16000 U/Min.
- Belüfteter langlebiger Motor in einem mattschwarzen Polyamidgehäuse.
- Mit 2,5 m langem Kabel mit geerdetem Stecker.



## STABMIXER ANTRIEBSEINHEIT - VARIABLE GESCHWINDIGKEIT, 350W

| Artikelnummer | V   | W   | mm          | €      |
|---------------|-----|-----|-------------|--------|
| 221884        | 230 | 350 | ø100x(H)448 | 122,50 |

## STABMIXER ANTRIEBSEINHEIT - VARIABLE GESCHWINDIGKEIT, 500W

| Artikelnummer | V   | W   | mm          | €      |
|---------------|-----|-----|-------------|--------|
| 221891        | 230 | 500 | ø100x(H)448 | 139,50 |



## RÜHRSTAB FÜR STABMIXER

- Schaft und Klinge aus Edelstahl.
- Passend für: 221884, 221891, 221198, 221327, 221334, 221341.
- Inkl. Klingentnahmeheset.

| Artikelnummer | mm     | €      |
|---------------|--------|--------|
| 222225        | (L)250 | 79,50  |
| 222232        | (L)300 | 89,50  |
| 222249        | (L)400 | 98,50  |
| 222256        | (L)500 | 109,95 |



## SCHNEEBESEN FÜR MIXER 221884 & 221891

- Besteht aus zwei Schneebesens aus Edelstahl.
- Sichere und einfache Befestigung an der Antriebseinheit.
- Passend für: 221884, 221891, 221198, 221327, 221334, 221341.

| Artikelnummer | mm     | €     |
|---------------|--------|-------|
| 222263        | (L)250 | 98,50 |



## STABMIXER PROFI LINE

- Profi-Ausführung.
- Gehäuse aus faserverstärktem Nylon.
- Edelstahlschaft und -klinge.
- Einfach zu reinigen.



Ausgestattet mit  
einem Digitaldisplay

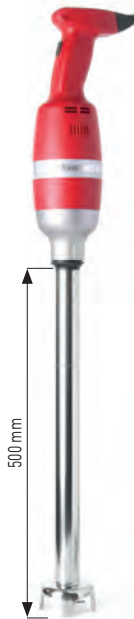

| Artikelnummer                      | 224328                                 | 224335   | 224397   | 224359   | 224052   |
|------------------------------------|--|--|--|--|--|
|                                    | Stabmixer 250,<br>fixe Geschwindigkeit | Stabmixer Profi Line<br>300, Geschwindigkeit<br>regelbar | Stabmixer Profi Line<br>400, Geschwindigkeit<br>regelbar | Stabmixer Profi Line<br>500, Geschwindigkeit<br>regelbar | Stabmixer<br>Profi Line 500 - set              |
| Schalttafel                        |  | Elektronisches<br>Steuerungsfeld<br>(9 Stufen)           | Elektronisches<br>Steuerungsfeld<br>(9 Stufen)           | Elektronisches<br>Steuerungsfeld<br>(9 Stufen)           | Elektronisches<br>Steuerungsfeld<br>(9 Stufen) |
| Geeignet für bis zu (l)            | 20                                     | 50   | 80   | 100  | 120  |
| Maße (mm)                          | ø75x(H)285                             | ø100x(H)350  | ø100x(H)350  | ø100x(H)350  | ø100x(H)350                                    |
| Stablänge (mm)                     | 250                                    | 300  | 400  | 500  | 500  |
| Geschwindigkeit (U/Min.)           | fixe<br>15 000                         | regelbar<br>2 000 - 9 000                                | regelbar<br>2 000 - 9 000                                | regelbar<br>2 000 - 9 000                                | regelbar<br>2 000 - 9 000                      |
| Maximalgeschwindigkeit<br>(U/Min.) |  | 13 000   | 15 000   | 15 000   | 15 000   |
| Leistung/Spannung (W/V)            | 250/230                                | 300/230  | 400/230  | 400/230  | 500/230  |
| Gewicht (kg)                       | 1,45                                   | 3,45   | 4,1  | 4,1  | 4,25   |
| €                                  | 285,00                                 | 465,00   | 545,00   | 550,00   | 675,00   |

NEW



237762

HOMOGENISIERENDER MISCH-  
SCHAFT FÜR STABMIXER

- In 3 Größen erhältlich: 300, 400, 500 mm.
- Geeignet für folgende Stabmixer: 224335, 224397, 224359, 224052, 224380 und 282311.

| Artikelnummer | mm     | €      |
|---------------|--------|--------|
| 237762        | (L)300 | 310,00 |



224342

SCHNEEBESEN FÜR STABMIXER  
PROFI LINE 300, 400 & 500

- Mit 2 Schneebeesen.
- Einfache und sichere Montage.
- Geeignet für: 224335, 224397, 224359, 224052, 224380, 282311.

| Artikelnummer | mm          | €      |
|---------------|-------------|--------|
| 224342        | ø120x(H)330 | 195,00 |



934029

## WANDHALTERUNG

| Artikelnummer | mm            | €     |
|---------------|---------------|-------|
| 934029        | 365x130x(H)70 | 44,50 |



### STABMIXER PROFI LINE 400 - GESCHWINDIGKEIT REGELBAR, SET INKL. ABLAGEGESTELL

- Professionelle Ausführung.
- Gehäuse aus faserverstärktem Nylon.
- Edelstahlstab und -messer.
- Leicht zu reinigen.
- Mit Schneebesens und Halterung zur Wandmontage.
- Elektronisches Steuerungsfeld (9 Stufen).
- Leicht zu reinigen.
- Stablänge: 400 mm.
- Geeignet für bis zu 80 Liter
- Gewicht 4,75 kg
- Geschwindigkeit: 2.000 - 9.000 U/Min

| Artikelnummer | V   | W   | mm          | €      |
|---------------|-----|-----|-------------|--------|
| 224380        | 230 | 400 | ø100x(H)765 | 699,50 |



224380



### SET: STABMIXER 350 MIT VARIABLER GESCHWINDIGKEIT + SCHNEEBESEN + HALTERUNG ZUR WANDMONTAGE

- Geeignet für bis zu 80 Liter.
- Das Set beinhaltet: Stab mit 400 mm Länge, Schneebesens mit 250 mm Länge – gefertigt aus Edelstahl AISI304 sowie Halterung zur Wandmontage.
- Folgende Stäbe können separat erworben werden: 222232, 22225, 222256, 222263.

| Artikelnummer | V   | W   | mm       | €      |
|---------------|-----|-----|----------|--------|
| 222393        | 230 | 350 | ø100x110 | 325,00 |



222393



### STABMIXER 250W - GESCHWINDIGKEIT REGLBAR

- Professionelle Ausführung.
- Gehäuse aus faserverstärktem Nylon.
- Edelstahlstab und -messer.
- Lieferung inklusive Schneebesens (290 mm).
- Schneller Zubehörwechsel dank der Kupplung.
- Einfach zu reinigen.
- Mit ergonomisch geformtem Griff.
- Stab und Messer aus Edelstahl, Länge: 250 mm.
- Geeignet für bis zu 20 Liter.
- Regler für die Geschwindigkeit: 2500 - 15000 U/Min.
- Gewicht 1,90 kg.

| Artikelnummer | V   | W   | mm         | €      |
|---------------|-----|-----|------------|--------|
| 224373        | 230 | 250 | ø75x(H)540 | 425,00 |



224373





## STABMIXER KITCHEN LINE

- Gehäuse der Antriebseinheit aus langlebigem, schwarzen, glasfaserverstärktem Polyamid.
- Abnehmbare Klinge aus Edelstahl AISI304.
- Im Set enthalten: ein kleines Kit zum Zerlegen der Klinge.
- Variable, mit einem Drehknopf stufenlos regulierbare Geschwindigkeit: von 4000 bis 16000 U/min.
- Belüfteter Motor.
- Die Sicherheitstaste verhindert ein versehentliches Einschalten des Geräts.
- Eine Sperrtaste ermöglicht den Dauerbetrieb ohne Tastendruck.

**NEW**

Motorabdeckung mit  
Lüftungseinlässen für  
effizientes Arbeiten



Zusätzliches  
Sicherheitsfeature für  
sicheren Betrieb



Ergonomischer  
Leistungsregler



Einfaches Anbringen  
des Rührstabs



Spezieller Klingenschutz,  
um Spritzer zu verhindern



## RÜHRSTAB FÜR STABMIXER

- Schaft und Klinge aus Edelstahl.
- Passend für: 221884, 221891, 221198, 221327, 221334, 221341.
- Inkl. Klingentnahmeset.

| Artikelnummer | mm     | €      |
|---------------|--------|--------|
| 222225        | (L)250 | 79,50  |
| 222232        | (L)300 | 89,50  |
| 222249        | (L)400 | 98,50  |
| 222256        | (L)500 | 109,95 |

## SCHNEEBESEN FÜR MIXER 221884 & 221891

- Besteht aus zwei Schneebesen aus Edelstahl.
- Sichere und einfache Befestigung an der Antriebseinheit.
- Passend für: 221884, 221891, 221198, 221327, 221334, 221341.

| Artikelnummer | mm     | €     |
|---------------|--------|-------|
| 222263        | (L)250 | 98,50 |







**NEW**



| Artikelnummer            | 221198   | 221327   | 221334   | 221341   |
|--------------------------|--|--|--|--|
|                          | Stabmixer 350 mit variabler Geschwindigkeit und 250 mm langem Stab | Stabmixer 350 mit variabler Geschwindigkeit und 300 mm langem Stab | Stabmixer 500 mit variabler Geschwindigkeit und 400 mm langem Stab | Stabmixer 500 mit variabler Geschwindigkeit und 500 mm langem Stab |
| Geeignet für bis zu (l)  | 20   | 30   | 80   | 100  |
| Maße (mm)                | ø100x(H)666  | ø100x(H)716  | ø100x816   | ø100x916   |
| Stablänge (mm)           | 250  | 300  | 400  | 500  |
| Geschwindigkeit (U/Min.) | 4 000 - 16 000   | 4 000 - 16 000   | 4 000 - 16 000   | 4 000 - 16 000   |
| Leistung/Spannung (W/V)  | 350/230  | 350/230  | 500/230  | 400/230  |
| €                        | <b>192,50</b>  | <b>195,00</b>  | <b>225,00</b>  | <b>235,00</b>  |

### STABMIXER KITCHEN LINE 160 – GESCHWINDIGKEIT REGLERBAR

- Ausführung für den professionellen Einsatz in Eisdielen, Restaurants und Hotelküchen, Stabmixer für die Zubereitung von zB Eis-Mischungen, Gemüsesuppen, Mousse, Soßen, Füllungen, Mayonnaise, Tomatenmark, Pesto, etc.
- Luftgekühlter Motor.
- Stab und Messer aus Edelstahl: 160 mm lang, Ø 25 mm.
- Geschwindigkeit: ca. 4.000 - 20.000 U/Min.
- Nettogewicht inkl. Stab: ca. 1,61 kg.

| Artikelnummer | V   | W   | mm            | €             |
|---------------|-----|-----|---------------|---------------|
| 222140        | 230 | 270 | 140x76x(H)503 | <b>139,50</b> |

### SCHNEEBESEN FÜR MIXER 222140

- Bestehend aus zwei Schneebesen aus Edelstahl.
- Einfache und sichere Befestigung am Motor.

| Artikelnummer | mm     | €            |
|---------------|--------|--------------|
| 222164        | (L)185 | <b>92,50</b> |

222140



160 mm



**NEW**

222164



185 mm



# BLACKBOLT

DIE NEUE SUPERPOWER FÜR IHRE KÜCHE!



1500  
WATT  
LEISTUNG

## AUSGEWÄHLTE FUNKTIONEN



Teig kneten



Biskuitteig



Sahne aufschlagen



Eischnee schlagen

## HENDI BLACKBOLT PLANETENRÜHRER

- Ideal zum Kneten von Teig und Schlagen von Eiweiß.
- Gehäuse aus hochwertigem Aluminium.
- Ausgestattet mit einer hohen und trotzdem leichten Edelstahlschüssel zum Kneten unterschiedlichster Teigmengen.
- Ermöglicht ein gleichmäßiges Mischen und Verrühren.
- Das Gerät ist während des Betriebs äußerst stabil.
- Geräuscharmer Motor mit langer Lebensdauer.
- Das integrierte Kühlsystem ermöglicht einen 60-minütigen Dauerbetrieb ohne Überhitzung.
- 11 mögliche Geschwindigkeitseinstellungen.
- Fassungsvermögen: 7 L.
  - 0,2-1,5 kg Mehl.
  - 2-20 Eiweiße.

- 150-1500 ml Schlagsahne.
- 100-2000 ml saure Sahne.
- Inklusive Timer.
- Griff mit synthetischem Material gemäß CE-Normen beschichtet.
- 4 Programme: Teig kneten, Biskuitmasse, Sahne schlagen, Eischnee schlagen.
- Zubehör (im Lieferumfang enthalten):
  - Schneebesens aus Edelstahl AISI 304.
  - Edelmixler und Knethaken AISI 304.
  - Transparente Schüsselabdeckung.
- Enthaltener Zubehör ist spülmaschinengeeignet.

Alle Informationen zum Blackbolt gibt es unter [www.hendiblackbolt.com](http://www.hendiblackbolt.com)

| Artikelnummer | Liter | V   | W    | mm             | €      |
|---------------|-------|-----|------|----------------|--------|
| 221570        | 7     | 230 | 1500 | 460x310x(H)379 | 649,00 |
| 963234        | 7     |     |      | Zusatzschüssel | 49,50  |



**V-FÖRMIGER RIEMENANTRIEB**  
Effiziente Kraftübertragung. Geeignet für die intensive tägliche Nutzung.

**GEHÄUSE**  
Solide und stilvoll, aus hochwertigem Aluminium.

**SOFT-START**  
11 Geschwindigkeitsstufen, angepasst an das gewählte Programm mittels Drehregler stufenlos einstellbar.

**SCHÜSSEL, 7 LITER**  
Aus säurebeständigem Edelstahl AISI 304 und mit einem rutschfesten und beschichteten Griff ausgestattet.



**GETRIEBE**  
Äußerst solide und aus Edelstahl gefertigt. Garantiert eine gleichmäßige Rotation und einen sanften Übergang zur gewünschten Leistungsstufe.

**KONTROLLPANEL**  
- Leicht ablesbar  
- Countdown-Timer

**4 Programmstufen:**  
- Langsam (Stufen 1-6)  
- Standard (Stufen 1-8)  
- Sanft (Stufen 1-9)  
- Schnell (Stufen 1-11)

**DECKEL MIT ÖFFNUNG**  
Für bequemes Hinzufügen von Zutaten während des Betriebs - ohne sich Gedanken über eine Verschmutzung der Arbeitsfläche zu machen.



Spiral-Knethaken aus Edelstahl AISI 304



Schneebesens aus Edelstahl AISI 304



Flachrührer 1 aus POM-Kunststoff



Flachrührer 2 aus Edelstahl AISI 304



Schüssel 7 L aus Edelstahl AISI 304



### Zuverlässiger Schutz

- Überhitzungsschutz
- Einklappbares Messer
- Nicht leitender Verriegelungsgriff
- Rutschfeste stabilisierende Füße
- Überlastsicherung
- Beleuchteter Schalter
- Sichtbare HÖT-Markierung

### Automatisches Anheben

Der Deckel verfügt über einen Federmechanismus - für besonders einfaches Öffnen und Schließen. Erhöht die Effizienz.

### Robustes Design

Der Rahmen besteht aus säurebeständigem Stahl mit einer Dicke von über 2 mm. Solides und robustes Design.

### Antihafbeschichtete Titan-Dichtungsoberfläche

Verhindert das Anhaften von Folien an der Oberfläche. Schnelle Versiegelung, 1-3 Sekunden (je nach Folienstärke).

### Leistungsstarker Heizmechanismus

Leistungsstarke Heizelemente verkürzen die Aufheizzeit auf nur ca. 8-10 Minuten (von der eingestellten Temperatur). Gleichmäßige Temperaturverteilung über die gesamte Dichtfläche. Die Wärmedämmung reduziert den Wärmeverlust.

### Druckabsorbier

Einfache Anpassung der Andruckkraft des Verpackungsrandes an die Heizplatte. Verhindert, dass die Verpackung zerbricht. Beseitigt kleine Risse und Undichtigkeiten.

### Einfaches Abschneiden der Folie

Mit einem automatisch einziehbaren Messer mit 133 scharfen Zähnen. Hervorragend geeignet für alle Arten von Folien, auch für dicke Folien. Die Folie wird direkt hinter dem versiegelten Behälter in einem speziellen Streifen auf Basis der AIR-CUT-Technologie abgeschnitten



330005

Inkl. Gratis-Matrize für Behälter 227x178mm



### Wartungs-/Sicherheitszone

Rahmenbasis isoliert gegen hohe Temperaturen und elektrische Spannung. Hochwertige Materialien und nahtloses Design für eine schnelle Reinigung des unteren Teils des Gehäuses, ohne das Gerät dafür ausschalten zu müssen.

### Hot Point-Temperaturregler

Temperaturregler mit einem Einstellungsbereich von 50 bis 210°C. Zur präzisen Anpassung der Haftfestigkeit für eine Vielzahl von Verpackungs- und Dichtungsfolien.

### Rollender Folienvorschub mit Spannvorrichtung

Vielseitige Vorrichtung für unterschiedliche Dichtungsfolienbreiten - max. 187 mm. Passend für JUMBO-Rollen mit einem Durchmesser von bis zu 170 mm. Die Spannrolle sorgt für eine gleichmäßige Positionierung der Folie und verhindert so ein Abwickeln bzw. den übermäßigen Folienvorschub.

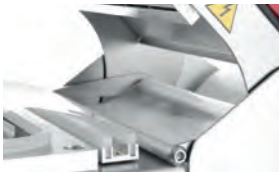



## VERSIEGELUNGSMASCHINE KOMPAKT

- Konstruktion aus Edelstahl.
- Mit einem Deckel mit Federmechanismus für einfaches und sicheres Öffnen.
- Isolierter Griff aus robustem Kunststoff.
- Automatische Guillotine mit Sicherheitsmesser in speziell konstruierter Abdeckung; Schneiden erfolgt direkt hinter dem verschlossenen Behälter in einem speziellen Streifen (Luftschnitttechnik).
- Automatische Füße schützen die Tischplatte vor Kratzern.
- Die Versiegelungsoberfläche verfügt über eine Titanbeschichtung, die ein Verkleben der Folie verhindert und eine schnelle Versiegelung in 1-3 Sekunden ermöglicht (je nach Foliendicke).
- Der Druckabsorber sorgt für eine dichte Versiegelung.

- Farbcodierte LEDs zur Leistungsüberwachung.
- Überhitzungssperre, Überhitzungsschutz, beleuchteter Sicherheitsschalter.
- Aufwärmzeit nach Inbetriebnahme bis zur vollen Betriebsart: ca. 8-10 Minuten.
- Versiegelung von Trays bis zu 235x190x(H)155 mm und Becher bis zu (H)170 mm.
- Maximale Folienrollengröße: Breite 187 mm, ø 170 mm - Folie separat erhältlich (970720).
- Ausgestattet mit Aluminiummatrize für 227x178 mm Behälter (805572), ohne Trennwand.

| Artikelnummer | V   | W   | mm             | €      |
|---------------|-----|-----|----------------|--------|
| 330005        | 230 | 700 | 582x285x(H)185 | 875,00 |



## MATRIZE FÜR VERSIEGELUNGSMASCHINE

- Aus poliertem Aluminium hergestellt.
- Schwarze Silikonichtung.

| Form | Artikelnummer | Typ                                    | €      |
|------|---------------|--|--------|
|      | 805572        | ein Behälter (227x178 mm)              | 129,50 |
|      | 805589        | zwei Behälter (178x113 mm)             | 129,50 |
|      | 805596        | ein zweiteiliger Behälter (227x178 mm) | 129,50 |
|      | 805619        | ein runder Behälter (ø165 mm)          | 129,50 |
|      | 805626        | ein dreiteiliger Behälter (227x178 mm) | 129,50 |

| Form | Artikelnummer | Typ   | €      |
|------|---------------|---|--------|
|      | 805633        | zwei runde Behälter (ø115 mm)               | 129,50 |
|      | 805640        | ein zweiteiliger Colt-Behälter (227x178 mm) | 129,50 |
|      | 805657        | zwei Behälter (1x 178x113 mm, 1x ø115 mm)   | 129,50 |
|      | 805664        | ein Behälter (187x137 mm)                   | 129,50 |

## VERSIEGELUNGSFOLIE PET/PE PEEL 12/40.4

- Für die Versiegelung von PET 12/PE 40 Lebensmittelschalen geeignet.
- PEEL-Schicht, die das Öffnen der versiegelten Folie erleichtert.
- Folienabmessungen: 52 µm Stärke, 18,5 cm breit, 250 m lang.
- Rollendurchmesser: ø15 cm.
- Rollengewicht: ca. 2,9 kg.
- Passend für HENDI Versiegelungsmaschine (330005).



970720

| Artikelnummer | €     |
|---------------|-------|
| 970720        | 39,95 |





## VAKUUMKAMMER-VERPACKUNGSMASCHINE KITCHEN LINE

- Dichtungseiste 290 mm, 3,5 mm breit.
- Gehäuse und Kammer aus hochwertigem Edelstahl.
- Durchsichtiger Deckel aus ABS zur Kontrolle des Vakuumierprozesses.
- Für den professionellen Gebrauch.
- Vakuumzeit und Vakuumiergrad einstellbar.
- Digitales Display.

## VAKUUMKAMMER-VERPACKUNGSMASCHINE PROFI LINE

- Zur sicheren Verpackung von Lebensmitteln im professionellen Gastronomiebereich entwickelt.
- Besonders langlebig - Gehäuse und Kammer aus hochwertigem Edelstahl 304 gefertigt.
- Die Wölbung im Deckel ermöglichen auch das Vakuumieren von größeren Lebensmitteln.
- Der transparente Deckel aus verschleißarmen Materialien sorgt für eine lange Lebensdauer und erlaubt es dem Nutzer den Vakuumierungsprozess stets im Auge zu behalten.
- V-förmige Dichtung für bestmögliche Vakuumiererergebnisse.
- Digitales und benutzerfreundliches Bedienfeld.
- Vollautomatische Funktionsweise inkl. einstellbarer Schweißzeit und Druckanzeige.



| Artikelnummer          | 975398            | 975268            | 975275            |
|------------------------|-------------------|-------------------|-------------------|
| Maße                   | 429x359x(H)345 mm | 370x480x(H)435 mm | 425x560x(H)460 mm |
| Kammerabmessungen      | 350x300x(H)110 mm | 320x370x(H)185 mm | 370x450x(H)220 mm |
| Dichtungseiste         | 295 mm            | 300 mm            | 350 mm            |
| Luftgekühlte Pumpe     | 77 L/Min.         | 133 L/Min.        | 333 L/Min.        |
| Energie/ Stromspannung | 630 W/230 V       | 370 W/230 V       | 750 W/230 V       |
| Gewicht                | 24,4 kg           | 38 kg             | 62 kg             |
| €                      | 975,00            | 1 375,00          | 1 550,00          |

## VAKUUMVERPACKUNG

- Für den professionellen Einsatz in Gastronomie, Catering und anderen Bereichen.
- Zum Verpacken von technischen Produkten und Lebensmitteln - selbst bei hohem Flüssigkeitsanteil.
- Langlebige Konstruktionsweise: Gehäuse und Kammer aus hochwertigem Edelstahl AISI 304.
- Der transparente Deckel aus hochwertigem und langlebigem ABS-Kunststoff ermöglicht die einfache Kontrolle des Verpackungsprozesses.
- Konvexer Deckel und konkaver Boden ermöglichen selbst das Verpacken größerer Portionen.
- Die Dichtung im Deckel garantiert eine geringe Leckrate.
- Deutliche Anzeigen (Digitalanzeige und Messuhr) ermöglichen es, den Zeitpunkt des Erreichens des erforderlichen Vakuumniveaus in der Kammer der Verpackungsmaschine genau zu bestimmen.
- Einstellbare Vakuumierzeit: 5-90 Sek.
- Beutelschweißzeit in 0,5-Sek.-Schritten bis zu max. 6 Sek. einstellbar.
- Marinierfunktion mit einstellbarer Zeit von 9 bis 99 Minuten (Dauer eines Zyklus: 9 Min.): Möglichkeit der Programmierung von 11 Zyklen des Absaugens und Einlassens von Luft; dank des Unterdrucks dringt so den gesamten Marinierprozess erheblich.
- Der Verpackungszyklus beginnt automatisch, wenn der obere Deckel geschlossen wird.
- Die Ölpumpe sorgt für einen kurzen und sehr effizienten Verpackungszyklus.
- Zur Verwendung mit glatten und geprägten Beuteln.



Video ansehen



936801

### TEFLONBAND FÜR DIE OBERE SCHWEISSLEISTE

- 65mm breit, 1 Meter lang.
- Für HENDI Vakuum-Maschinen.

|               |      |
|---------------|------|
| Artikelnummer | €    |
| 936801        | 9,95 |

Gewölbte Abdeckung



Bedienfeld

201435

Hochwertiges Edelstahlgehäuse und -kammer

| Artikelnummer          | 201435                | 201442                 |
|------------------------|-----------------------|------------------------|
| Maße                   | 359x425x(H)356 mm     | 505x567x(H)465 mm      |
| Kammerabmessungen      | 300x350x(H)80 mm      | 425x457x(H)100 mm      |
| Dichtungsleiste        | 300 mm                | 410 mm                 |
| Luftgekühlte Pumpe     | 8 m³/h - 133,3 L/Min. | 20 m³/h - 333,3 L/Min. |
| Energie/ Stromspannung | 950 W/230 V           | 1100 W/230 V           |
| Gewicht                | 25,2 kg               | 59 kg                  |
| €                      | 1 095,00              | 1 895,00               |





## VAKUUM-VERPACKUNGSMASCHINE PROFI LINE

- Hochwertiges Edelstahlgehäuse.
- Professionelle Pumpe und Manometer.
- Automatischer oder manueller Betrieb möglich.
- Digitales Display.
- Einstellbare Vakuumierzeit.
- Dichtungsleiste mit Teflon beschichtet.
- Pumpenleistung: 20 L/min.
- Nur geeignet für strukturierte Vakuumbbeutel.

| Artikelnummer | Schweißleiste (mm) | V   | W   | mm             | €      |
|---------------|--------------------|-----|-----|----------------|--------|
| 970362        | 350                | 230 | 250 | 383x293x(H)175 | 525,00 |



970362



975374

## VAKUUM-VERPACKUNGSMASCHINE KITCHEN LINE

- Zum luftdichten Verpacken von Lebensmitteln und Non-Food-Produkten, ausgenommen Flüssigkeiten.
- Kann mit dem Beutelrollenaufsatz 970638 verwendet werden.
- Gehäuse aus rostfreiem Edelstahl.
- Die Deckeldichtung garantiert einen dichten Verschluss während des Betriebs.
- Benutzerfreundliches Bedienfeld.
- Countdown-Timer: 0-6 Sek.
- Mit Marinierfunktion.
- Mit Impuls-Vakuum-Modus.
- Schnellstarttasten am Griff für noch einfacheres Vakuumieren und Versiegeln.
- Automatische Abschaltung nach 10 Minuten Stillstand.
- Vibrationspumpe.
- Pumpenleistung: 16 l/Min.
- Nettogewicht: 5 kg.
- Die Vakuum-Verpackungsmaschine ist nicht für den Dauerbetrieb geeignet.
- Zur Verwendung mit geprägten Beuteln.

| Artikelnummer | Schweißleiste (mm) | V   | W   | mm             | €      |
|---------------|--------------------|-----|-----|----------------|--------|
| 975374        | 410                | 230 | 550 | 570x263x(H)150 | 319,50 |



970638

## HALTERUNG FÜR VAKUUMBEUTELROLLEN FÜR VAKUUMVERPACKUNGSMASCHINE KITCHEN LINE (975374)

- Gehäuse aus ABS.
- Kann an der Vakuummaschine Kitchen Line 975374 angebracht, aber auch als Stand-Alone verwendet werden.
- Ausgestattet mit einem austauschbaren Messer, zum exakten Abschneiden der Beutel.
- Innenmaße: 412x101x(H)101mm.
- Geeignet für Rollen bis maximal Ø 100x400mm.
- Mit transparentem Polykarbonat-Deckel.

| Artikelnummer | mm             | €     |
|---------------|----------------|-------|
| 970638        | 487x122x(H)107 | 22,95 |



## VAKUUMVERPACKUNGSBEUTEL



### VAKUUM-KOCHBEUTEL

- Geeignet für die Sous-Vide-Küche.
- 2-lagig: Innenschicht 60 µm lebensmittelechtes Polyethylen, Außenschicht 15µm Polyamid (Nylon).
- Die Gesamtdicke beträgt 75 µm.
- Die verwendeten Materialien wirken wie ein UV-Filter.
- Beutel können bei Temperaturen von -20° bis +110°C eingesetzt werden.
- Geeignet für Vakuumkammer-Verpackungsmaschinen.

| Artikelnummer | Stückzahl | mm      | €     |
|---------------|-----------|---------|-------|
| 970676        | 100       | 200x150 | 7,15  |
| 970652        | 100       | 250x150 | 8,75  |
| 970683        | 100       | 300x200 | 12,65 |
| 970669        | 100       | 350x250 | 19,25 |
| 970690        | 100       | 400x300 | 24,50 |

### VAKUUM-KOCHBEUTEL

- 2-lagig, Innenschicht aus lebensmittelechtem Polyethylen, Außenschicht aus Polyamid (Nylon).
- Die Gesamtdicke beträgt 65 µm.
- Geeignet für Vakuumkammer-Verpackungsmaschinen.
- Nicht für das Sous-Vide-Garen geeignet.

| Artikelnummer | Stückzahl | mm      | €     |
|---------------|-----------|---------|-------|
| 970607        | 100       | 200x140 | 4,95  |
| 970386        | 100       | 230x160 | 7,95  |
| 970614        | 100       | 300x200 | 10,75 |
| 970393        | 100       | 350x250 | 14,50 |
| 970621        | 100       | 400x300 | 18,95 |



### VAKUUM-KOCHBEUTEL ROLLE, GEPRÄGT - 2 STK.

- 2-lagig, Innenschicht 60 µm lebensmittelechtes Polyethylen, Außenschicht 15µm Polyamid (Nylon).
- Die Gesamtdicke beträgt 75 µm.
- Die verwendeten Materialien wirken wie ein UV-Filter.
- Das Prägen verbessert den Luftstrom aus dem Beutel während des Vakuumverpackungsprozesses.
- Die Beutel können bei Temperaturen von -20° bis +100°C eingesetzt werden.
- Geeignet für Vakuumkammer- und andere Vakuum-Verpackungsmaschinen.

| Artikelnummer | Stückzahl | mm       | €     |
|---------------|-----------|----------|-------|
| 971062        | 2         | 6000x200 | 8,95  |
| 971079        | 2         | 6000x280 | 12,25 |

### VAKUUM-KOCHBEUTEL, GEPRÄGT

- 2-lagig, Innenschicht 60 µm lebensmittelechtes Polyethylen, Außenschicht 15µm Polyamid (Nylon).
- Die Gesamtdicke beträgt 75 µm.
- Die verwendeten Materialien wirken wie ein UV-Filter.
- Das Prägen verbessert den Luftstrom aus dem Beutel während des Vakuumverpackungsprozesses.
- Beutel können bei Temperaturen von -20° bis +100°C eingesetzt werden.
- Geeignet für Vakuumkammer- und andere Vakuum-Verpackungsmaschinen.

| Artikelnummer | Stückzahl | mm      | €     |
|---------------|-----------|---------|-------|
| 971048        | 100       | 150x400 | 17,50 |
| 971017        | 100       | 150x250 | 11,50 |
| 971024        | 100       | 200x300 | 17,50 |
| 971055        | 100       | 250x350 | 26,50 |
| 971031        | 100       | 300x400 | 33,95 |



## GASKOCHER KITCHEN LINE 4 BRENNER MIT ELEKTRISCHEM OFEN GN 1/1



- 4 Brenner: 2x 3,5 kW + 2x 6 kW.
- Geeignet für Kochgeschirr: Ø 120-300 mm.
- Kochplatte aus Edelstahl AISI 304.
- Seiten- und Rückgehäuse aus Edelstahl: AISI 430.
- Gusseisenroste 335x300 mm, einer für jeden Brenner.
- Hochwertige Gusseisenbrenner.
- Im Auslieferungszustand eingerichtet zur Verwendung mit Erdgas.
- Düsen zum Umbau für die Verwendung mit Propangas enthalten.
- Stahlfüße mit rutschfester Oberfläche, einstellbar von 100 bis 165 mm.

- KONVEKTIONSOFEN
- 3 kW/230 V
  - Edelstahlkammer: 640x370x(H)350 mm, 4 GN 1/1 Einschübe.
  - Abstand zwischen den Einschüben: 75 mm
  - Inkl. 1 GN 1/1 Gitter

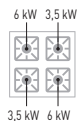
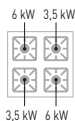

|                 |                     |                     |
|-----------------|---------------------|---------------------|
| Artikelnummer   | 227381              | 225882              |
| Maße            | 800x700x(H)310 mm   | 800x700x(H)900 mm   |
| Ofenabmessungen | -                   | 640x370x(H)350 mm   |
| Brennerleistung | 2x 3,5 kW + 2x 6 kW | 2x 3,5 kW + 2x 6 kW |
| Art des Ofens   | -                   | Konvektion, elektr  |
| Ofenleistung    | -                   | 3 kW                |
| Totale Kraft    | 19 kW [HS]          | 19 kW [HS]          |
| Stromspannung   | -                   | 230 V               |
| Gewicht         | 35 kg               | 82 kg               |
| €               | 1 475,00            | 2 595,00            |

# GASKOCHER KITCHEN LINE 6 BRENNER MIT ELEKTRISCHEM OFEN GN 1/1



- 6 Brenner: 3x 3,5 kW + 3x 6 kW
- Geeignet für Kochgeschirr: Ø 120-300 mm
- Kochplatte aus Edelstahl AISI 304.
- Seiten- und Rückgehäuse aus Edelstahl: AISI 430.
- Gusseisenroste 335x300 mm, einer für jeden Brenner.
- Hochwertige Gusseisenbrenner.
- Im Auslieferungszustand eingerichtet zur Verwendung mit Erdgas.
- Düsen zum Umbau für die Verwendung mit Propangas enthalten.
- Stahlfüße mit rutschfester Oberfläche, einstellbar von 100 bis 165 mm.

- KONVEKTIONSOFEN
- 3 kW/230 V
  - Edelstahlkammer: 640x370x(H)350 mm, 4 GN 1/1 Einschübe
  - Abstand zwischen den Einschüben: 75 mm
  - Inklusive 1 GN 1/1 Rost

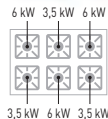
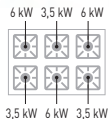

|                 |                    |                    |
|-----------------|--------------------|--------------------|
| Artikelnummer   | 226094             | 225899             |
| Maße            | 1200x700x(H)900 mm | 1200x700x(H)900 mm |
| Ofenabmessungen | -                  | 640x370x(H)350 mm  |
| Brennerleistung | 3x3,5 kW + 3x6 kW  | 3x3,5 kW + 3x6 kW  |
| Art des Ofens   | -                  | Konvektion, elektr |
| Ofenleistung    | -                  | 3 kW               |
| Totale Kraft    | 28,5 kW [HS]       | 28,5 kW [HS]       |
| Stromspannung   | -                  | 230 V              |
| Gewicht         | 95 kg              | 105 kg             |
| €               | 2 395,00           | 3 150,00           |

Unverbindliche Preisempfehlungen exkl. MwSt.





225707

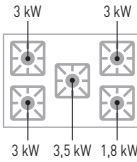

225806

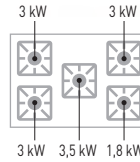

### GASHERD - 5 BRENNER MIT ELEKTROOFEN

- Geeignet für Erdgas.
- 3 Brenner mit 3,0 kW.
- 1 Kleinbrenner mit 1,8 kW.
- 1 Wok-Brenner mit 3,5 kW.
- Piezo-Zündung und Thermoelement.
- Dreiteilige gusseiserne Pfannenhalterung.
- Umluftofen 1/1 GN mit einer Leistung von 2,7 kW, ausgestattet mit zwei Ventilatoren, Thermostat bis 275°C und Timer.
- Inkl. 2 Roste.
- Zusätzliches oberes Element von 2,5 kW zum Grillen.
- Ofeninnenraum und Innentür aus Edelstahl.
- Gewicht: 78 kg.

| Artikelnummer | V   | W    | kW(HS) | mm             | €        |
|---------------|-----|------|--------|----------------|----------|
| 225707        | 230 | 2900 | 14,3   | 900x653x(H)900 | 1 995,00 |

### GASHERD - 5 BRENNER MIT OFFENEM UNTERBAU

- Geeignet für Erdgas.
- 3 Brenner mit 3,0 kW.
- 1 Kleinbrenner mit 1,8 kW.
- 1 Wok-Brenner mit 3,5 kW.
- Mit elektronischer Zündung und Thermoelementen.
- Dreiteilige gusseiserne Pfannenhalterung.
- Gewicht: 45 kg.

| Artikelnummer | kW(HS) | mm             | €        |
|---------------|--------|----------------|----------|
| 225806        | 14,3   | 900x640x(H)910 | 1 425,00 |

839997



### TOPFTRÄGER

- Zum Aufsetzen kleiner Pfannen auf große Topfaufsätze.



| Artikelnummer | mm            | €    |
|---------------|---------------|------|
| 839997        | 255x255x(H)25 | 4,75 |

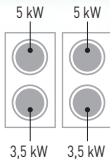

237687

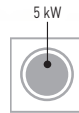

237670

#### 4-FLAMMIGER INDUKTIONSHERD

- Zur Verwendung mit Woks oder extra großen Induktionstöpfen.
- Aus strapazierfähigem Edelstahl, mit Rahmen verstärkt.
- Induktionskochfeld mit 340x340 mm Abmessungen, aus 5 mm dickem gehärtetem Glas.
- Bis zu 60 % Energieeinsparung im Vergleich zu herkömmlichen Elektroherden.
- Bequemer Bedienknopf, 11 Leistungsstufen zur Auswahl.
- Geeignet für Induktionstöpfe und Pfannen mit einem Grunddurchmesser von ø160 - 260 mm.
- Maximal zulässige Beladung für Kochfeld: 40 kg.
- Verstellbare Füße (≈30 mm) für eine perfekte Nivellierung des Herds.
- Einfach zu reinigender Fettfilter.
- Die Einheit wird nicht mit einem Stecker geliefert.
- Vorsicht: Das Gerät muss von einem Elektriker an die Stromversorgung angeschlossen werden.

| Artikelnummer | V   | W     | mm             | €        |
|---------------|-----|-------|----------------|----------|
| 237687        | 400 | 17000 | 800x720x(H)854 | 2 595,00 |

#### HOCHLEISTUNGS-INDUKTIONSHOCKERKOCHER

- Zur Verwendung mit Woks oder extra großen Induktionstöpfen.
- Aus strapazierfähigem Edelstahl, mit Rahmen verstärkt.
- Induktionskochfeld mit 340x340 mm Abmessungen, aus 5 mm dickem gehärtetem Glas.
- Bis zu 60 % Energieeinsparung im Vergleich zu herkömmlichen Elektroherden.
- Bequemer Bedienknopf, 11 Leistungsstufen zur Auswahl.
- Sicheres und komfortables Arbeiten dank Wärmeerzeugung nur bei Kontakt zwischen Kochfeld und Topf oder Pfanne.
- Geeignet für Induktionstöpfe und Pfannen mit einem Grunddurchmesser von ø160 - 300 mm.
- Maximal zulässige Beladung für Kochfeld: 40 kg.
- Verstellbare Füße (≈30 mm) für eine perfekte Nivellierung des Herds.
- Die Einheit wird nicht mit einem Stecker geliefert.
- Vorsicht: Das Gerät muss von einem Elektriker an die Stromversorgung angeschlossen werden.

| Artikelnummer | V   | W    | mm             | €      |
|---------------|-----|------|----------------|--------|
| 237670        | 400 | 5000 | 422x400x(H)366 | 695,00 |





147108

6,7 kW



### HOCKERKOCHER PROFI LINE

- Für Propan- und Butangas geeignet.
- Robuster Edelstahlrahmen, für schwere Lasten geeignet.
- Ausgestattet mit Thermoelement, elektronischer Zündung und emailliertem Schalenträger.
- Gasschlauch und Druckregler im Lieferumfang enthalten.
- Optional erweiterbar mit Hockersockel (Art.-Nr. 147306), Wokring (Art.-Nr. 147207) und Wok (Art.-Nr. 626504).

| Artikelnummer | kW[HS] | mm             | €      |
|---------------|--------|----------------|--------|
| 147108        | 6.7    | 425x425x(H)400 | 595,00 |



147801

6 kW



### HOCKERKOCHER KITCHEN LINE

- Modell Kitchen Line - für Propan- und Butangas geeignet.
- Inklusive Umbausatz für den Betrieb mit Erdgas.
- Vollständig aus Edelstahl gefertigt.
- Ausgestattet mit Thermoelement, elektronischer Zündung und einem emailliertem Pfannenunterbau.
- Gasschlauch und Druckregler im Lieferumfang enthalten.

| Artikelnummer | kW[HS] | mm             | €      |
|---------------|--------|----------------|--------|
| 147801        | 6      | 400x440x(H)390 | 312,50 |



147276

10,8 kW



### HOCKERKOCHER KITCHEN LINE XL

- XL-Modell, für Propan- und Butangas geeignet.
- Inklusive Umbausatz für den Betrieb mit Erdgas.
- Rahmen vollständig aus Edelstahl gefertigt.
- Mit Thermoelement, elektronischer Zündung und einem extra großen emaillierten Pfannenunterbau ausgestattet.
- Gasschlauch und Druckregler im Lieferumfang enthalten.

| Artikelnummer | kW[HS] | mm             | €      |
|---------------|--------|----------------|--------|
| 147276        | 10.8   | 580x650x(H)400 | 398,50 |



626504

147207

147306



### WOKPFANNE

- Mit praktischen Tragegriffen.
- 1,5 mm dickes Stahlblech.
- Besonders geeignet für den Edelstahl-Wokhalter 149546 mit Green Fire-Grillgeräten, sowie in Kombination mit dem Edelstahlring 147207 und dem Hockerkocher 147108.

| Artikelnummer | mm          | €      |
|---------------|-------------|--------|
| 626504        | ø710x(H)220 | 112,50 |

18/0

stainless steel

### RING FÜR HOCKERKOCHER

- Wokaufsatz zur Verwendung der Wokpfanne 626504 auf Hockerkocher 147108.

| Artikelnummer | mm         | €     |
|---------------|------------|-------|
| 147207        | ø360x(H)80 | 69,95 |

18/0

stainless steel

### UNTERGESTELL FÜR HOCKERKOCHER

- Nur für Hockerkocher 147108 geeignet.

| Artikelnummer | mm             | €      |
|---------------|----------------|--------|
| 147306        | 425x425x(H)400 | 189,50 |



152157

### DRUCKREGLER 50 MBAR

- Für HENDI Gasgrills und Hockerkocher.

| Artikelnummer | €     |
|---------------|-------|
| 152157        | 18,95 |

### GASANZÜNDER - 2 STK.

- Einfach nachfüllbar.
- Wird leer geliefert.

| Artikelnummer | Stückzahl | mm     | €    |
|---------------|-----------|--------|------|
| 198124        | 2         | (L)230 | 7,95 |



147139

### GASSCHLAUCH FÜR HOCKERKOCHER

- Für HENDI Hockerkocher mit den Artikelnummern 147108, 147801 oder 147276.

| Artikelnummer | €     |
|---------------|-------|
| 147139        | 17,50 |



198124





273869

273876

273845

273883

273890

273852

### HÖHENVERSTELLBARE WÄRMELAMPE, KONISCH



- Dank der regulierbaren Kabellänge von 70 cm bis 150 cm sehr flexibel und individuell einsetzbar.
- Die Wärmeleistung kann durch die Höheneinstellung der Lampe für jeden Bedarf individuell angepasst werden.
- Der Ein-/Ausschalter befindet sich auf der Oberseite der Lampe.
- Dank der bruchsicheren Glühbirne bestens zum Warmhalten von Speisen aller Art geeignet.

| Artikelnummer | mm          | €     |
|---------------|-------------|-------|
| 273845        | ø275x(H)250 | 76,50 |
| 273869        | ø275x(H)250 | 76,50 |
| 273876        | ø275x(H)250 | 76,50 |

### HÖHENVERSTELLBARE WÄRMELAMPE, ZYLINDERFÖRMIG



- Sehr flexibel und individuell einsetzbar dank der regulierbaren Schnurlänge von 70 cm bis 150 cm.
- Die Wärmeleistung kann durch die Höheneinstellung der Lampe für jeden Bedarf reguliert werden.
- Der Ein-/Ausschalter befindet sich auf der Oberseite der Lampe.
- Dank der bruchsicheren Glühbirne bestens geeignet zum Warmhalten von Speisen aller Art.

| Artikelnummer | mm          | €     |
|---------------|-------------|-------|
| 273883        | ø175x(H)250 | 67,50 |
| 273890        | ø175x(H)250 | 67,50 |
| 273852        | ø175x(H)250 | 67,50 |



919217

### INFRAROT-GLÜHLAMPE

- Ersatzbirne für Infrarot-Wärmelampen.
- Dank warmem rotem Licht ideal für den Hausgebrauch.
- Bruchsicher, mit normaler Fassung (E27).

| Artikelnummer | mm          | €     |
|---------------|-------------|-------|
| 919217        | ø125x(H)170 | 13,95 |



919200

### INFRAROT-GLÜHLAMPE

- Ersatzbirne für Infrarot-Wärmelampen.
- Dank hellem weißem Licht ideal für den Hausgebrauch.
- Bruchsicher, mit normaler Fassung (E27).

| Artikelnummer | mm          | €     |
|---------------|-------------|-------|
| 919200        | ø125x(H)170 | 13,95 |





273838

**NEW**

### FLEXIBLE WÄRMELAMPE

- Hergestellt aus Eisen.
- Der Lampenschirm ist an einem flexiblen Arm befestigt.
- Inklusive bruchsicherer Infrarot-Glühbirne - geeignet zum Warmhalten von Speisen.
- Passend für E27-Glühbirnen.



| Artikelnummer | mm             | €      |
|---------------|----------------|--------|
| 273838        | 268x200x(H)660 | 135,00 |



273906

Infrarot-Glühlampe  
919200 included

273913

### WÄRMEBRÜCKE MIT 2 INFRAROTLAMPEN



- Ideal zum Warmhalten von Speisen für die Zeit zwischen der Zubereitung und dem Servieren.
- Höhenverstellbar von 590 bis 790mm.
- Splitterfreie Lampen im Lieferumfang enthalten.

| Artikelnummer | mm             | €      |
|---------------|----------------|--------|
| 273906        | 453x360x(H)790 | 137,50 |
| 273913        | 453x360x(H)790 | 145,00 |





## INDUKTIONSKOCHER KITCHEN LINE

- Schlichtes klares Design, geeignet für das Live-Kochen.
- Sehr flaches Gehäuse mit schwarz beschichtetem Edelstahlrahmen.
- Oberfläche aus Keramikglas mit integrierter Digitalanzeige.



 min Ø120 mm 2000 W  
 max Ø220 mm 230 V

239391



 min Ø140 mm 3500 W  
 max Ø280 mm 230 V

239421

### INDUKTIONSKOCHER 2000W KITCHEN LINE

- Touch-Bedienung, Leistung und Temperatur in 11 Stufen einstellbar.
- Temperaturbereich: 35-240°C.
- Geeignet für Pfannen mit einem Bodendurchmesser zwischen 120 und 220 mm.
- Mit Timerfunktion für 0-180 Minuten.
- Mit einem elektronischen Überhitzungsschutz ausgestattet.
- Maximale Belastung: 15kg.

| Artikelnummer | V   | W    | mm            | €     |
|---------------|-----|------|---------------|-------|
| 239391        | 230 | 2000 | 297x411x(H)57 | 98,50 |

### INDUKTIONSKOCHER 3500W KITCHEN LINE

- Touch-Bedienung, Leistung und Temperatur in 10 Stufen einstellbar.
- Temperaturbereich: 35-240°C.
- Geeignet für Pfannen mit einem Bodendurchmesser zwischen 140 und 280 mm.
- Mit Timerfunktion für 0-180 Minuten.
- Mit elektronischem Überhitzungsschutz.
- Maximale Belastung: 20kg.

| Artikelnummer | V   | W    | mm            | €      |
|---------------|-----|------|---------------|--------|
| 239421        | 230 | 3500 | 339x444x(H)80 | 225,00 |



Robuster Edelstahlrahmen

Hochwertige Belüftung

Berührungsempfindliche Bedienelemente



min Ø120 mm 3500 W  
max Ø220 mm 230 V

239414



Geeignet für eine Pfanne 800 W  
oder einen Behälter GN 1/2 230 V

239384

## INDUKTIONSKOCHER DOPPELT KITCHEN LINE

- Touch-Bedienung, Leistung und Temperatur in 9 Stufen einstellbar.
- Mit Boost-Modus: Leistung wird kurzfristig vom rechten auf das linke Kochfeld übertragen.
- Das linke Kochfeld hat 1800W bzw. 2000W, wenn die Boost Funktion aktiv ist. Das rechte Kochfeld hat 1700W bzw. 1500W, wenn die Boost Funktion aktiv ist.
- Temperaturbereich: 35-240°C.
- Geeignet für Pfannen mit einem Bodendurchmesser zwischen 120 und 220 mm.
- Mit Timerfunktion für 0-180 Minuten.
- Ausgestattet mit einem elektronischen Schutz gegen Überhitzung.
- Zulässige maximale Beladung des Kocher: 2x15 kg.

| Artikelnummer | V   | W    | mm            | €      |
|---------------|-----|------|---------------|--------|
| 239414        | 230 | 3500 | 608x405x(H)54 | 207,50 |

## WARMHALTEPLATTE INDUKTION KITCHEN LINE

- Einzigartige Warmhalteplatte mit einer rechteckigen Induktionsspule, die es ermöglicht, gleichzeitig mehrere Behälter warmzuhalten und trotzdem volle Flexibilität in Sachen Platzierung bietet.
- Leistung 11-stufig mittels Drehknopfregler einstellbar.
- Temperaturbereich: 40-100°C.
- Ausgestattet mit elektronischem Überhitzungsschutz.
- Maximale Belastung: 15 kg.



| Artikelnummer | V   | W   | mm            | €      |
|---------------|-----|-----|---------------|--------|
| 239384        | 230 | 800 | 460x315x(H)61 | 147,50 |

Unverbindliche Preisempfehlungen exkl. MwSt.

 HENDI

201





 min ø140 mm 3500 W  
max ø280 mm 230 V 239711

### INDUKTIONSKOCHER MODELL 3500 D

- Digitale Leistungs-, Temperatur- und Timereinstellung über Touch-Bedienelemente möglich. Gehäuse aus hochwertigem Edelstahl. Mit leicht zu reinigendem Fettfilter und doppelter Belüftung. Geeignet für Pfannen mit einem Bodendurchmesser von zwischen 140 und 280 mm. Höhenverstellbare Füße.
- Maximal zulässiges Beladungsgewicht: 20 kg.



 min ø160 mm 3500 W  
max ø300 mm 230 V 239698

### INDUKTIONSKOCHER MODELL 3500 DL

- Digitale Strom-, Temperatur- und Timereinstellung über berührungsempfindliche Bedienelemente.
- Gehäuse aus Edelstahl.
- Mit leicht zu reinigendem Fettfilter und doppelter Belüftung.
- Geeignet für Pfannen mit einem Bodendurchmesser zwischen 160 und 300 mm.
- Höhenverstellbare Füße.
- Zulässige maximale Beladung: 20 kg.

| Artikelnummer | V   | W    | mm             | €      |
|---------------|-----|------|----------------|--------|
| 239711        | 230 | 3500 | 342x431x(H)116 | 259,50 |

| Artikelnummer | V   | W    | mm             | €      |
|---------------|-----|------|----------------|--------|
| 239698        | 230 | 3500 | 390x560x(H)120 | 312,50 |



3500 W  
230 V 239766

### INDUKTIONSWOK MODELL 3500

- Edelstahlgehäuse.
- Einfach zu reinigender Fettfilter.
- Digitaler Leistungsregler.
- Die Einstellungen reagieren sofort auf High-/Low-Anpassungen.
- Ausschließlich mit der Wokpfanne 239773 zu verwenden.
- Zulässige maximale Beladung des Geräts: 20 kg.



239681



| Artikelnummer |                       | V   | W    | mm             | €      |
|---------------|-----------------------|-----|------|----------------|--------|
| 239766        | Induktionskocher      | 230 | 3500 | 340x450x(H)130 | 312,50 |
| 239681        | Induktionswok+ Pfanne | 230 | 3500 | 340x450x(H)295 | 412,45 |



min ø140 mm 5000 W  
max ø280 mm 400 V

239322

### INDUKTIONSKOCHER MODELL 5000 D

- Digitale Strom-, Temperatur- und Timereinstellung über berührungsempfindliche Bedienelemente.
- Gehäuse aus Edelstahl.
- Mit leicht zu reinigendem Fettfilter und doppelter Belüftung.
- Geeignet für Pfannen mit Bodendurchmesser zwischen 140 und 280 mm.
- Höhenverstellbare Füße.
- Arbeitet mit 380V, Lieferung ohne Stecker, für die Installation wird ein Elektriker benötigt.
- Zulässige maximale Beladung des Backofens: 30 kg.

| Artikelnummer | V   | W    | mm             | €      |
|---------------|-----|------|----------------|--------|
| 239322        | 400 | 5000 | 398x525x(H)175 | 475,00 |



min ø140 mm 5000 und 3500 W  
max ø280 mm 400 V

239346

### INDUKTIONSKOCHER MODELL 7000

- Edelstahlgehäuse mit zwei Kochfeldern.
- Das vordere Kochfeld hat eine maximale Leistung von 5000W, wenn das vordere Kochfeld mit 5000W arbeitet, kann das hintere Kochfeld nur 2000W erzeugen.
- Das Hinterkochfeld hat eine maximale Leistung von 3500W, während das Vorderkochfeld 3500W nicht übersteigt.
- Elektronischer Schutz vor Überhitzung.
- Mit verstellbaren Metallfüßen und abnehmbarem Luftfilter.
- Arbeitet mit 380V, Lieferung ohne Stecker, für die Installation wird ein Elektriker benötigt.
- Geeignet für Pfannen mit Bodendurchmesser zwischen 140 und 280 mm.
- Zulässige maximale Beladung des Backofens: 20+20 kg.

| Artikelnummer | V   | W    | mm             | €      |
|---------------|-----|------|----------------|--------|
| 239346        | 400 | 7000 | 405x700x(H)145 | 975,00 |



239773

### WOKPFANNE

- 3-lagiges Material.
- Mit Edelstahlgriff mit Softgrip.
- Mit Edelstahldeckel.
- Nur geeignet für Induktionswok 239766.

| Artikelnummer | mm          | €     |
|---------------|-------------|-------|
| 239773        | ø360x(H)180 | 99,95 |

min ø120 mm  
max ø260 mm  
3500 W  
230 V



239780

### INDUKTIONSKOCHER MODELL 3500 M

- Stufenlos verstellbarer Drehknopf.
- Gehäuse aus nicht rostendem Stahl.
- Zulässige maximale Beladung des Gerätes: 20 kg.
- Geeignet für Pfannen mit Bodendurchmesser zwischen 120 und 260 mm.

| Artikelnummer | V   | W    | mm             | €      |
|---------------|-----|------|----------------|--------|
| 239780        | 230 | 3500 | 329x435x(H)106 | 225,00 |



  
 min ø120 mm  
 max ø260 mm  
 3500 W  
 230 V



NEW



### SET: INDUKTIONSHERD 3500W + STIELKASSEROLLE + BRATPFANNE

- Kochfläche aus mattschwarzem Glas.
- Das Gehäuse besteht aus einem pulverbeschichtetem Stahl.
- Die Leistung wird mit einem Drehknopf reguliert.
- 31 Leistungsstufen: von 500W bis 3500W.
- Max. Belastung: 20 kg.
- Induktionskocher geeignet für Pfannen mit einem Bodendurchmesser zwischen ø120 und 260 mm.
- Überhitzungsschutz.
- Im Set enthalten:
  - Bratpfanne mit Durchmesser 28 cm, Grifflänge 22 cm,

- Stielkasserolle mit Durchmesser 16 cm, 1,5 L Fassungsvermögen, Grifflänge 17 cm, beide aus rostfreiem Edelstahl, mit einem Sandwichboden, der aus 3 Lagen besteht: Edelstahl, Aluminium, Edelstahl.
- Die Pfannen sind spülmaschinenfest, für jede Art von Wärmequelle geeignet und können im Ofen bei Temperaturen bis zu 200°C verwendet werden.
- Schutzklasse: IPX3.

| Artikelnummer | V   | W    | mm            | €      |
|---------------|-----|------|---------------|--------|
| 239889        | 230 | 3500 | 320x395x(H)95 | 199,90 |

  
 min ø120 mm  
 max ø260 mm  
 1800 W  
 230 V



239209



### INDUKTIONSKOCHER MODELL 1800

- Gehäuse aus ABS Kunststoff.
- Digitale Regelung von Leistung, Temperatur und Timer.
- Die Einstellungen reagieren sofort auf high/low.
- Zulässige maximale Beladung des Backofens: 15 kg.
- Geeignet für Pfannen mit Bodendurchmesser zwischen 120 und 260 mm.

| Artikelnummer | V   | W    | mm            | €     |
|---------------|-----|------|---------------|-------|
| 239209        | 230 | 1800 | 319x355x(H)67 | 75,00 |

  
 min ø120 mm  
 max ø260 mm  
 2000 W  
 230 V



239230



### INDUKTIONSKOCHER MODELL 2000

- Extra dünnes Gehäuse (32mm) mit Edelstahlrahmen.
- Keramische Glasoberfläche.
- Berührungsempfindliche Steuerung.
- Zulässige maximale Beladung des Backofens: 15 kg.
- Geeignet für Pfannen mit Bodendurchmesser zwischen 120 und 260 mm.

| Artikelnummer | V   | W    | mm            | €     |
|---------------|-----|------|---------------|-------|
| 239230        | 230 | 2000 | 295x400x(H)42 | 89,95 |



239384

### WARMHALTEPLATTE INDUKTION KITCHEN LINE

- Einzigartige Warmhalteplatte mit einer rechteckigen Induktionsspule, die es ermöglicht, gleichzeitig mehrere Behälter warmzuhalten und trotzdem volle Flexibilität in Sachen Platzierung bietet.
- Leistung 11-stufig mittels Drehknopfgler einstellbar.
- Temperaturbereich: 40-100°C.
- Ausgestattet mit elektronischem Überhitzungsschutz.
- Maximale Belastung: 15 kg.

| Artikelnummer | V   | W   | mm            | €      |
|---------------|-----|-----|---------------|--------|
| 239384        | 230 | 800 | 460x315x(H)61 | 147,50 |



239193

### INDUKTIONSHHEIZPLATTE 800 W

- Schwarze Kristallglasoberfläche und Kunststoffgehäuse.
- Leistungsregulierung in 10 Stufen einstellbar, ausgestattet mit einem elektronischen Überhitzungsschutz.
- Bedienfeld mit LED-Anzeige und Touch-Steuerung, kann versenkt montiert werden.
- Kann als Heizgerät verwendet werden, das mit einem speziellen Adapter ausgestattet ist.
- Auch für den Einbau mit dem optional separat erhältlichen Ring (239186) geeignet.

| Artikelnummer | V   | W   | mm         | €     |
|---------------|-----|-----|------------|-------|
| 239193        | 230 | 800 | ø245x(H)80 | 97,50 |



239186

### EinBAURAHMEN FÜR INDUKTIONSHHEIZPLATTE 800W

- Zum Einbau der Induktionsheizplatte 800W (239193) in jede hitzebeständige und ebene Tischfläche.
- Induktionsheizplatte 800W ist separat erhältlich.

| Artikelnummer | mm         | €     |
|---------------|------------|-------|
| 239186        | ø270x(H)17 | 10,95 |



209509



### WARMHALTEPLATTE

- GN 1/1 - Aluminium.
- Basis isoliert.
- Heizt automatisch auf 95°C.
- Kann sowohl zum Warmhalten als auch in Kombination mit HENDI Thermoboxen Kitchen Line 1/1 und größer verwendet werden (707906, 707968, 707951, 707944).

| Artikelnummer | V   | W   | mm            | €      |
|---------------|-----|-----|---------------|--------|
| 209509        | 230 | 190 | 530x325x(H)45 | 186,50 |



239551

### INDUKTIONSHHEIZPLATTE 1000 W

- Heizfläche aus schwarzem Kristallglas.
- Gehäuse aus Kunststoff.
- Induktionsheizelement zum Einbau in Arbeitsoberflächen, wie zB dafür geeignete Chafing Dishes.
- 10-stufige Leistungsregelung mit elektronischem Überhitzungsschutz.
- Touch-Display und LED-Anzeige.
- Zulässige maximale Beladung des Backofens: 15 kg.
- Geeignet für Töpfe und Pfannen mit einem Bodendurchmesser von ø120-200 mm.

| Artikelnummer | V   | W    | mm            | €      |
|---------------|-----|------|---------------|--------|
| 239551        | 230 | 1000 | 350x397x(H)85 | 112,50 |





Zwei Quarz-Heizelemente      Beleuchtung unter dem Regal



233962



### WARMHALTEVITRINE MIT QUARZHEIZUNG, 2 REGALBÖDEN

- Gehärtetes Glas an den Seiten, geschwungene Glastüren und Spiegelrückwand.
- Edelstahlgehäuse.
- Zwei geschwungene Glastüren an der Vorderseite.
- Regalböden passend für 4 x GN 1/2 Behälter (GN-Behälter sind nicht im Lieferumfang enthalten).
- Ausgestattet mit zwei Quarzheizelementen und einer elektrischen Heizplatte an der Unterseite.
- Mechanischer Temperaturregler.
- Mit Deckenbeleuchtung.
- Temperaturbereich: +30°C bis +90°C

| Artikelnummer | V   | W   | mm             | €      |
|---------------|-----|-----|----------------|--------|
| 233962        | 230 | 560 | 650x485x(H)630 | 675,00 |



233726



233733



### WARMHALTEVITRINE MIT 3 AUSLAGEN

- Doppelt verglaste Frontscheibe.
- Zugang mit 2 Schiebetüren auf der Rückseite.
- Edelstahlgehäuse.
- Oben angebrachte LED Innenbeleuchtung.
- 3 verchromte, höhenverstellbare Regalböden.
- Digitalanzeige mit Temperaturregelung.
- Temperaturbereich: +30°C bis +90°C.

| Artikelnummer | -         | V   | W    | mm             | €      |
|---------------|-----------|-----|------|----------------|--------|
| 233726        | 120 Liter | 230 | 1100 | 685x575x(H)680 | 625,00 |
| 233733        | 160 Liter | 230 | 1500 | 885x570x(H)680 | 725,00 |





## WARMHALTEVITRINEN

- Edelstahlgehäuse.
- Fenster aus gehärtetem Glas.
- Aufklappbare Glastüren an der Rückseite des Geräts – bequemer Zugang zum Innenraum und einfache Reinigung.
- Herausnehmbare Krümelschublade an der Unterseite der Kammer.
- Temperatureinstellung bis zu 90 °C.

S.S.  
stainless steel

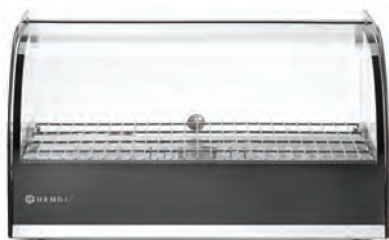

273982

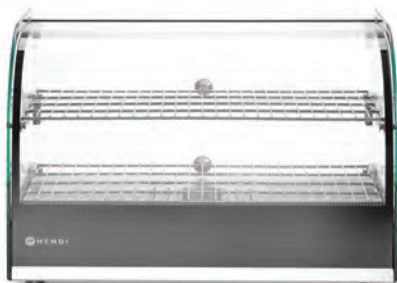

273999

### WARMHALTEVITRINE EINZELN

| Artikelnummer | V   | W   | mm             | €      |
|---------------|-----|-----|----------------|--------|
| 273982        | 230 | 800 | 556x376x(H)315 | 350,00 |

### WARMHALTEVITRINE DOPPELT

| Artikelnummer | V   | W   | mm             | €      |
|---------------|-----|-----|----------------|--------|
| 273999        | 230 | 800 | 554x376x(H)376 | 395,00 |

Wasserbehälter zur Befeuchtung.



Kontrollpanel



Cr S.S.  
chrome plated stainless steel

### WARMHALTEVITRINE

- Zugang mit Türe auf der Rückseite.
- Beleuchtete Werbebox.
- Edelstahlgehäuse.
- Oben angebrachte Innenbeleuchtung.
- 3 verchromte, höhenverstellbare Regalböden 400x335 mm.
- Wasserbehälter zur Luftbefeuchtung in der warmhaltevitrine.
- Digitalanzeige mit Temperaturregelung.
- Temperaturbereich: +30°C bis +90°C.

| Artikelnummer | V        | W   | mm  | €              |        |
|---------------|----------|-----|-----|----------------|--------|
| 233740        | 97 Liter | 230 | 800 | 460x467x(H)785 | 625,00 |



233740





## BAIN-MARIE HENDI RANGER

- Heizsystem mit Heizmatte. Dadurch wird eine Energieeinsparung von 20 % im Vergleich zu herkömmlichen Lösungen sowie eine gleichmäßige Temperaturverteilung sichergestellt.
- Gehäuse und Wasserbehälter aus Edelstahl.
- Geeignet für 1 Gastronorm Behälter GN 1/1 bis max. 150 mm Tiefe.
- Auch geeignet für Kombinationen kleinerer GN-Behälter, wie z.B. 2x GN 1/2 oder 3x GN 1/3.
- Die Verwendung von GN 1/6 Behältern ist möglich, sofern ein Steg verwendet wird (nicht im Lieferumfang enthalten, kann separat erworben werden - Artikelnummer: 808153, 808108).
- Temperatur einstellbar: von 30°C bis 85°C.
- Temperaturregelung per Drehknopf - 6 Heizstufen.
- Ausgestattet mit Thermostat und Anzeigeluchte.
- Wasserbehälter mit Min. und Max. Wasserstandsanzeige.
- Überhitzungsschutz.
- Wasserdicht: IPX3.

**NEW  
MODEL**

**S.S.**  
stainless steel



Heizsystem mit Heizmatte.  
Dadurch wird eine Energieeinsparung von 20 % im Vergleich zu herkömmlichen Lösungen sowie eine gleichmäßige Temperaturverteilung sichergestellt.



**BIS ZU 20%  
ENERGIEER-  
SPARNIS**



238905

### RANGER BAIN-MARIE

- GN-Behälter sind nicht im Set enthalten.

| Artikelnummer | V   | W    | mm             | €      |
|---------------|-----|------|----------------|--------|
| 238905        | 230 | 1000 | 574x334x(H)241 | 119,50 |



238912

### RANGER BAIN-MARIE MIT ABLASSHAHN

- GN-Behälter sind nicht im Set enthalten.

| Artikelnummer | V   | W    | mm             | €      |
|---------------|-----|------|----------------|--------|
| 238912        | 230 | 1000 | 576x334x(H)241 | 132,50 |



238967

### SET: BAIN-MARIE HENDI RANGER + 3X GN 1/3 BEHÄLTER MIT DECKEL

- Im Set enthalten: 3 Gebinde GN 1/3 mit 100 mm Höhe, mit Deckel.

| Artikelnummer | V   | W    | mm             | €      |
|---------------|-----|------|----------------|--------|
| 238967        | 230 | 1000 | 590x332x(H)242 | 145,00 |



238868

### RANGER SET: BAIN-MARIE MIT ABLASSHAHN + 3X GN 1/3 BEHÄLTER MIT DECKEL

- Im Set enthalten: 3 Behälter GN 1/3 mit 100 mm Höhe, mit Deckel.

| Artikelnummer | V   | W    | mm             | €      |
|---------------|-----|------|----------------|--------|
| 238868        | 230 | 1000 | 604x332x(H)242 | 149,50 |

### STEG FÜR GASTRONORM-BEHÄLTER

- Für passende GN-Behälter in Bain Marie Systemen und Chafing Dishes.

| Artikelnummer | GN     | mm           | €    |
|---------------|--------|--------------|------|
| 808108        | GN 1/2 | 325x22x(H)10 | 4,65 |
| 808153        | GN 1/1 | 530x22x(H)10 | 4,95 |





229064

### DÖRRAUTOMAT KITCHEN LINE

- Zum Trocknen von Obst, Gemüse, Kräutern, Fleisch, Fisch, etc.
- Der leise Lüfter zirkuliert die warme Luft konstant im Kammerinneren und sorgt so für gleichmäßige Dörrergebnisse, ohne die Gitter drehen zu müssen.
- Inklusive 7 Edelstahlgittern à 305x330 mm, die jeweils mit bis zu 500 g beladen werden können.
- Die Gitter sind in regelmäßigen Abständen von 35 mm anordenbar und lassen sich leicht entnehmen bzw. reinigen.
- Das doppelwandige Polypropylengehäuse erhöht die thermische Effizienz.
- Dank der transparenten Tür kann der Dörrprozess jederzeit im

Auge behalten werden.

- Die inkludierte transparente Gitterauflage verhindert, dass kleinere Stücke während des Dörrprozesses durch das Gitter fallen oder dient als Krümelauffangmatte am Boden der Dörrautomateninnenkammer.
- Digitales Display
- Timer in 30-Minuten-Schritten auf bis zu 24 Stunden einstellbar.
- Temperatur von +35°C bis +70°C einstellbar.

| Artikelnummer | V   | W   | mm             | €      |
|---------------|-----|-----|----------------|--------|
| 229064        | 230 | 500 | 347x505x(H)320 | 165,00 |



Einfach zu bedienen



Einfach zu öffnen

Mit feiner Gewebeflechtung für das Trocknen von kleineren Stücken.

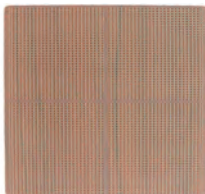

941461

### KUNSTSTOFF-TROPFSCHALE FÜR DÖRRAUTOMATEN

- Für HENDI-Dörrautomaten mit den Artikelnummern 229002, 229019, 229033 oder 229064.

| Artikelnummer | €    |
|---------------|------|
| 941461        | 5,00 |

## DÖRRAUTOMAT PROFI LINE

- Gehäuse aus Edelstahl.
- Zum Trocknen von Obst, Gemüse, Kräutern, Fleisch, Fisch, etc.
- Digitales Bedienfeld.
- Timer in 30-Minuten-Schritten auf bis zu 24 Stunden einstellbar.
- Temperatur in 5°-Schritten von +35°C bis +75°C einstellbar.
- Der leise Lüfter zirkuliert die warme Luft konstant im Kammerinneren und sorgt so für gleichmäßige Dörreergebnisse, ohne die Gitter drehen zu müssen.
- Inklusive 6 Edelstahlgittern à 305x330 mm.
- Die Gitter sind in regelmäßigen Abständen anordenbar und lassen sich leicht entnehmen bzw. reinigen.
- Dank der transparenten Tür kann der Dörprozess jederzeit im Auge behalten werden.

| Artikelnummer | -        | V   | W   | mm             | €      |
|---------------|----------|-----|-----|----------------|--------|
| 229033        | 6 Bleche | 230 | 650 | 342x485x(H)309 | 185,00 |

6 Bleche  
600 W  
230 V



229033



## DÖRRAUTOMAT PROFI LINE 10 BLECHE

- Gehäuse aus Edelstahl.
- Zum Trocknen von Obst, Gemüse, Kräutern, Fleisch, Fisch, etc.
- Digitales Bedienfeld.
- Timer einstellbar bis zu 24 Stunden in Schritten von 30 Minuten.
- Temperatur einstellbar von 35°C bis 75°C in 5°-Schritten.
- Leise Lüfter zirkulieren die warme Luft für ein gleichmäßig getrocknetes Ergebnis, ohne dass die Schalen gedreht werden müssen.
- Ausgestattet mit 10 Edelstahlgittern à 395x380 mm.
- Die Gitter sind gleichmäßig verteilt und lassen sich leicht entfernen und reinigen.
- Dank der transparenten Tür können Sie den Trocknungsprozess im Auge behalten.

| Artikelnummer | -         | V   | W    | mm             | €      |
|---------------|-----------|-----|------|----------------|--------|
| 229026        | 10 Bleche | 230 | 1000 | 430x550x(H)416 | 325,00 |

10 Bleche  
1000 W  
230 V



Video ansehen



229026

Geeignet zum Trocknen  
auf 10 Blechen gleichzeitig

Transparente  
Unterlage enthalten



## TROPFSCHALE FÜR DÖRRAUTOMATEN

- Für den HENDI Profi Line Dörrautomaten mit der Artikelnummer 229026.

| Artikelnummer | €    |
|---------------|------|
| 946190        | 6,00 |

## GEWÜRZMATTE FÜR DÖRRAUTOMATEN

- Für den HENDI Dörrautomaten Profi Line mit der Artikelnummer 229026.

| Artikelnummer | €    |
|---------------|------|
| 946268        | 5,00 |

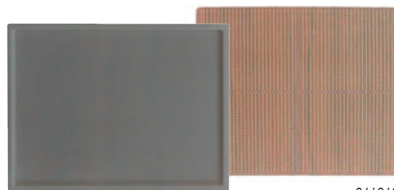

946190

946268





Klappbare  
Donut-Ablage



205914



Dank der „Kaltzone“ werden  
Frittirrückstände unter der  
Heizvorrichtung gesammelt  
und die Qualität des Öls  
erhöht.

Ablasshahn

### DONUT-FRITEUSE

- Ideal zum Braten von Donuts, Engelsflügeln, Beignets, holländischen Donuts und anderen frittierten Teigwaren.
- Komplett aus Edelstahl, mit zwei Rosten (354x383mm) mit Cool-Touch-Griff, einem Heizschutz und einem Deckel, der auch als Auffangwanne dienen kann.
- Einfach zu bedienen und zu reinigen, geeignet für intensive Nutzung und hohe Leistungen.
- Ausgestattet mit einem großen geschweißten Öltank (400x400x(H)160 mm) mit einem Fassungsvermögen von max. 12 Liter.
- Der Tank ist mit einem Ablasshahn und einer Markierung für den Min./Max. Ölstand ausgestattet und verfügt über eine "Kaltzone" zur Verbesserung der Ölgebrauchszeit.
- Abnehmbares Heizelement mit Abschaltfunktion im ausgezogenen Zustand und Überhitzungsschutz.
- Die Temperatur kann von 50° bis 190°C eingestellt werden.
- Heizungsanzeigeleuchte zur Anzeige, ob das Heizelement in Betrieb ist.
- Mit rutschfesten Gummifüßen.

| Artikelnummer | Liter | V   | W    | mm             | €      |
|---------------|-------|-----|------|----------------|--------|
| 205914        | 12    | 230 | 3500 | 630x860x(H)438 | 495,00 |



## FRITTEUSEN PROFI LINE

- Die Profi Line-Tischfritteusen sind aus Edelstahl 18/0 gefertigt.
- Element mit Abschaltfunktion beim Entfernen.
- Der Öltank mit V-förmigem Boden sorgt für eine optimale Kältezone und erhöht die Lebensdauer des Öls.
- Die übersichtliche Steuerung mit Temperaturkontrollleuchten befindet sich auf der Oberseite des Geräts.
- Schutz gegen Überhitzung durch eine rückstellbare Thermo-Sicherung.
- Ein Frittierkorb mit extra langem Griff macht dieses Modell zu einem feinen Gerät für den intensiven Gebrauch.
- Alle Fritteusen werden mit Frittierkorb und Deckel geliefert.

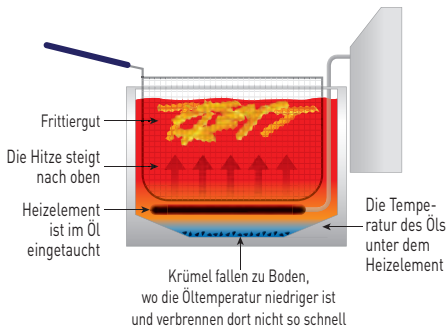

**XL**  
**10**  
Liter



209424

## FRITTEUSE XL PROFI LINE MIT ABBLASSHAHN, 10 LITER

- Sehr leistungsstarke 400V-Fritteuse, die dem Heizelement eine Leistung von bis zu 6600W ermöglicht.
- Verkürzt die Temperaturerholungszeit nach dem Einlegen von Tiefkühlkost und führt so zu knusprigeren Speisen.
- Lieferung ohne Stecker, für die Installation wird ein Elektriker benötigt.

| Artikelnummer | Liter | V   | W    | mm             | €      |
|---------------|-------|-----|------|----------------|--------|
| 209424        | 10    | 400 | 6600 | 300x680x(H)420 | 389,50 |

## FRITTIERKORB

| Artikelnummer |   | €     |
|---------------|---|-------|
| 930618        | Geeignet für 4 Liter Fritteuse 205808 und 205846        | 15,00 |
| 930632        | 6 Liter Fritteuse 205815 205853                         | 22,00 |
| 930656        | Frittierkorb für HENDI, 8-Liter-Fritteuse 205822 205839 | 25,00 |
| 933664        | 8-Liter-Fritteuse 207208 207307 209202 209301           | 30,00 |
| 944387        | Einführung Fritteusen 215012 215029                     | 35,00 |
| 961247        | 10-Liter-Fritteuse 209424                               | 35,00 |





**XL**

Leistungs-  
stark

1 kg  
Pommes in

**10**

Liter

**10**

kW

**3**

Minuten





18/0  
stainless steel indoor

**NEW**



209431

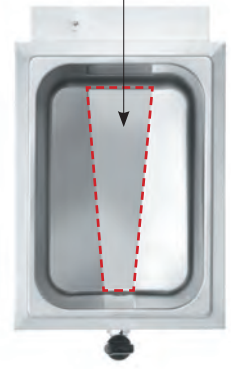
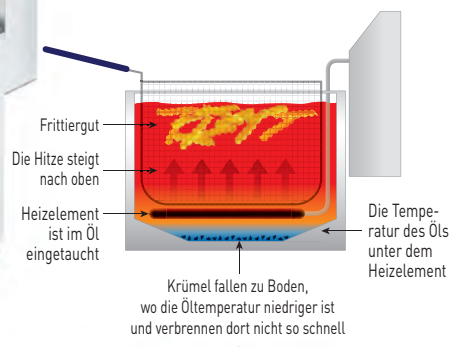

**FRITTEUSE XL MIT ABLASSHAHN HENDI GOLIATH**

- Fritteuse mit der höchsten Leistung auf dem Markt im Kapazitätsbereich - HENDI GOLIATH bietet eine Leistung von 10.200 W.
- Bereitet in ca. 3 Minuten bis zu 1 kg Pommes zu - dank des extrem effizienten, extrastarken Heizelements.
- Sehr schnelle Erwärmung des Öls: ca. 5 Minuten (abhängig von den Umgebungsbedingungen).
- Das Gehäuse, der Tank und der Deckel sind aus hochtemperaturbeständigem Edelstahl gefertigt.
- Geräumiger 10-l-Behälter mit profiliertem Boden in Form des Buchstabens V - noch effizientere „kalte“ Zone, die die Leistung der Fritteuse verbessert.
- Das Set enthält einen sehr robusten Frittierkorb mit den Abmessungen 290x200x(H)142 mm aus Edelstahl. Der Korb ist mit einem langen, nicht heizenden Griff ausgestattet - 200 mm.

- Stütze für die sichere Platzierung des Frittierkorbs in der Kammer.
- Hochwertiger Thermostat des deutschen Herstellers EGO, mit einer Kontrollleuchte, die den Betrieb des Heizelements anzeigt.
- Abnehmbare Steuereinheit und Heizelement mit eingebautem Schutz, der das Gerät schaltet, wenn das Gerät angehoben wird.
- Temperatur angepasst im Bereich: von 50°C bis 190°C.
- Geprägte Min.- und Max.-Ölstandsanzeigen in der Kammer.
- Ablasshahn für einfaches Entleeren des Ölbehälters.
- Schutz vor Überhitzung durch rückstellbare Thermo-sicherung.
- HINWEIS: Eine Installation durch einen Elektriker ist erforderlich - das Gerät wird ohne Stecker geliefert.

| Artikelnummer | Liter | V   | W     | mm             | €      |
|---------------|-------|-----|-------|----------------|--------|
| 209431        | 10    | 400 | 10200 | 300x585x(H)392 | 425,00 |



## FRITTEUSEN PROFI LINE DIGITAL

- Die Profi Line-Tischfritteusen sind aus Edelstahl 18/0 gefertigt.
- Element mit Abschaltfunktion beim Entfernen.
- Der Öltank mit V-förmigem Boden sorgt für eine optimale Kältezone und erhöht die Lebensdauer des Öls.
- Die übersichtliche Steuerung mit Temperaturkontrollleuchten befindet sich auf der Oberseite des Geräts.
- Schutz gegen Überhitzung durch eine rückstellbare Thermosicherung.
- Ein Frittierkorb mit extra langem Griff macht dieses Modell zu einem feinen Gerät für den intensiven Gebrauch.
- Alle Fritteusen werden mit Frittierkorb und Deckel geliefert.

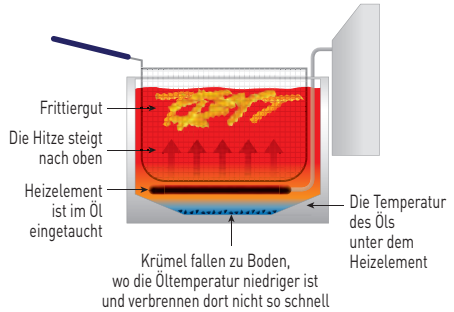

Frittierkörbe auf Seite 213



207369

### FRITEUSE PROFI LINE DIGITAL - MIT ABLASSHAHN - 8 L

- Ausgestattet mit einem digitalen Bedienfeld mit Temperatur- und Timerfunktion.

| Artikelnummer | Liter | V   | W    | mm             | €      |
|---------------|-------|-----|------|----------------|--------|
| 207369        | 8     | 230 | 3500 | 305x515x(H)345 | 298,50 |



207376

### FRITEUSE PROFI LINE DIGITAL - MIT ABLASSHAHN 2 X 8 L

- Ausgestattet mit einem digitalen Bedienfeld mit Temperatur- und Timerfunktion.

| Artikelnummer | Liter | V   | W    | mm             | €      |
|---------------|-------|-----|------|----------------|--------|
| 207376        | 16    | 230 | 7000 | 605x515x(H)350 | 589,50 |

## FRITTEUSEN PROFI LINE

- Die Profi Line-Tischfritteusen sind aus Edelstahl 18/0 gefertigt.
- Element mit Abschaltfunktion beim Entfernen.
- Der Öltank mit V-förmigem Boden sorgt für eine optimale Kältezone und erhöht die Lebensdauer des Öls.
- Die übersichtliche Steuerung mit Temperaturkontrollleuchten befindet sich auf der Oberseite des Geräts.
- Schutz gegen Überhitzung durch eine rückstellbare Thermo-sicherung.
- Ein Frittierkorb mit extra langem Griff macht dieses Modell zu einem feinen Gerät für den intensiven Gebrauch.
- Alle Fritteusen werden mit Frittierkorb und Deckel geliefert.

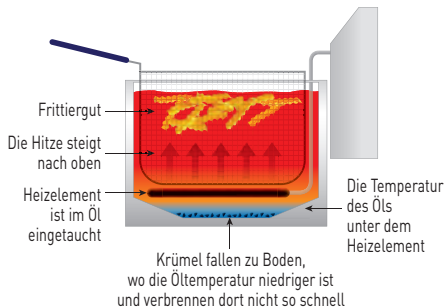

207208

### PROFI LINE FRITTEUSE, 8 L

| Artikelnummer | Liter | V   | W    | mm             | €      |
|---------------|-------|-----|------|----------------|--------|
| 207208        | 8     | 230 | 3500 | 305x460x(H)369 | 232,50 |



207307

### PROFI LINE FRITTEUSE, 2 x 8 L

| Artikelnummer | Liter | V   | W    | mm             | €      |
|---------------|-------|-----|------|----------------|--------|
| 207307        | 16    | 230 | 7000 | 605x460x(H)369 | 459,50 |



209202

### PROFI LINE FRITTEUSE MIT ABLASSHAHN, 8 L

| Artikelnummer | Liter | V   | W    | mm             | €      |
|---------------|-------|-----|------|----------------|--------|
| 209202        | 8     | 230 | 3500 | 305x515x(H)354 | 269,50 |



209301

### PROFI LINE FRITTEUSE MIT ABLASSHAHN, 2 x 8 L

| Artikelnummer | Liter | V   | W    | mm             | €      |
|---------------|-------|-----|------|----------------|--------|
| 209301        | 16    | 230 | 7000 | 610x515x(H)369 | 489,50 |





205815



205839

### FRITTEUSE KITCHEN LINE

- Gehäuse und Öltank aus Edelstahl.
- Abnehmbares Element mit Abschaltfunktion beim Abnehmen.
- Abnehmbarer Ölbehälter für eine besonders einfache Reinigung.
- Heizleuchte zur Anzeige, ob das Heizelement in Betrieb ist.
- Die Temperatur kann bis auf 190°C eingestellt werden.
- Ein Sicherheitsthermostat sorgt dafür, dass die Fritteuse nicht überhitzt.
- Überhitzungsschutz mit Reset für zusätzlichen Schutz.
- Frittierkorb mit wärmeisoliertem und extra langem Griff.
- Kaltzone zum Schutz der Ölqualität.
- Lieferung mit Frittierkorb und Deckel.

| Artikelnummer | Liter | V   | W          | mm             | €      |
|---------------|-------|-----|------------|----------------|--------|
| 205808        | 4     | 230 | 3000       | 217x380x(H)300 | 125,00 |
| 205846        | 4+4   | 230 | 3000+3000* | 470x420x(H)330 | 242,50 |
| 205815        | 6     | 230 | 3300       | 265x430x(H)290 | 137,50 |
| 205853        | 6+6   | 230 | 3300+3300* | 550x430x(H)290 | 267,50 |
| 205822        | 8     | 230 | 3500       | 265x430x(H)345 | 149,50 |
| 205839        | 8+8   | 230 | 3500+3500* | 550x430x(H)345 | 289,50 |

Frittierkörbe auf Seite 213

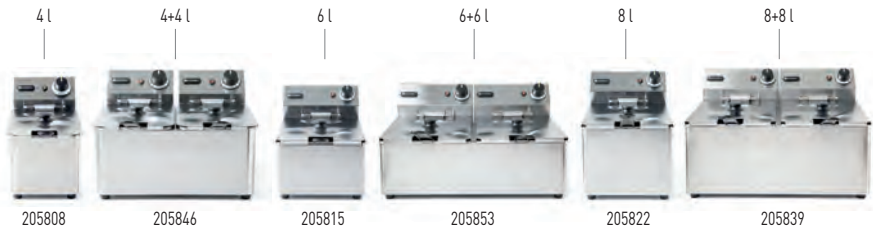
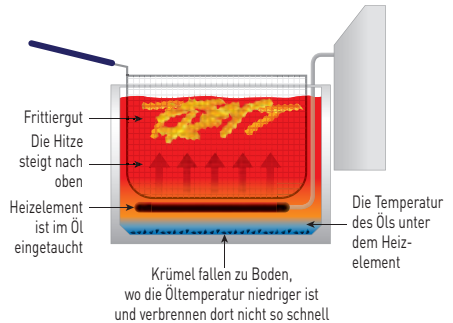



215012



215029

### INDUKTIONSFRITEUSE MIT ABLASSHAHN

- Ein präzise Temperaturregelung und modernste Induktionstechnologie halten das Öl exakt auf der eingestellten Temperatur.
- Mit Countdown-Timer.
- Effiziente Wärmeübertragung.
- Edelstahlgehäuse für einfache Reinigung.
- Überhitzungsschutz.
- Zeigt die eingestellte Öltemperatur an.
- Lieferung mit Frittierkorb und Deckel.

Frittierkörbe auf Seite 213

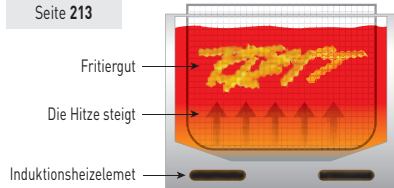

### INDUKTIONSFRITEUSE MIT ABLASSHAHN - 8 L

| Artikelnummer | Liter | V   | W    | mm             | €      |
|---------------|-------|-----|------|----------------|--------|
| 215012        | 8     | 230 | 3500 | 288x619x(H)408 | 398,50 |

### INDUKTIONSFRITEUSE - MIT ABLASSHAHN 2X8 L

| Artikelnummer | Liter | V   | W    | mm             | €      |
|---------------|-------|-----|------|----------------|--------|
| 215029        | 16    | 230 | 7000 | 577x609x(H)410 | 798,50 |

Einfaches Ablassen des Öls mithilfe eines Ablasshahns



Inkl. Filter für den Induktionsmotor

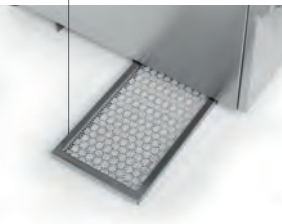

Praktische Einhängung für den Frittierkorb



**GRILLPLATTEN PROFI LINE**

- Gehäuse aus Edelstahl.
- Die hartverchromte Oberfläche (9 mm Platte) erleichtert die Reinigung.
- Mit abnehmbarer Tropfschale und hohen Aufkantungen.
- Stufenloser Thermostat, einstellbar bis 300°C.
- Überhitzungsschutz.
- Geeignet für den Dauereinsatz.
- Netzschalter mit integrierter Kontrollleuchte.
- Rutschfeste Füße.

9 MM DICKE  
HARTVERCHROMTE  
GRILLPLATTE.  
EINFACH ZU  
REINIGEN.

18/0

stainless steel



203125

**GRILLPLATTE**

- Grillfläche 330x270 mm, glatte Ausführung.

| Artikelnummer | -      | V   | W    | mm             | €      |
|---------------|--------|-----|------|----------------|--------|
| 203125        | glatte | 230 | 2000 | 300x452x(H)227 | 275,00 |
| Ausführung    |        |     |      |                |        |



203149

**GRILLPLATTE**

- Grillfläche 518x328 mm, glatte Ausführung.

| Artikelnummer | -      | V   | W    | mm             | €      |
|---------------|--------|-----|------|----------------|--------|
| 203149        | glatte | 230 | 2400 | 550x455x(H)244 | 369,50 |
| Ausführung    |        |     |      |                |        |



203156

**GRILLPLATTE**

- Grillfläche 518x328, 1/2 glatt und 1/2 gerillt.

| Artikelnummer | -                         | V   | W    | mm             | €      |
|---------------|---------------------------|-----|------|----------------|--------|
| 203156        | 1/2 glatt,<br>1/2 gerillt | 230 | 2400 | 550x435x(H)245 | 389,50 |



203170

**GRILLPLATTE**

- Grillfläche: 518x328 mm, gerillte Ausführung.

| Artikelnummer | -        | V   | W    | mm             | €      |
|---------------|----------|-----|------|----------------|--------|
| 203170        | gerillte | 230 | 2400 | 550x435x(H)245 | 439,50 |
| Ausführung    |          |     |      |                |        |



203163

**GRILLPLATTE**

- 2 unabhängige Arbeitsbereiche, 2 Heizungsanzeigeleuchten.
- Grillfläche 688x410 mm, links 462 mm glatt und rechts 226 mm gerippt.

| Artikelnummer | -                         | V   | W    | mm             | €      |
|---------------|---------------------------|-----|------|----------------|--------|
| 203163        | 2/3 glatt,<br>1/3 gerillt | 230 | 3500 | 720x550x(H)245 | 545,00 |

Scrapers & turners  
on page 109



855201

855218

**GRILLPLATTENSCHABER**

| Artikelnummer | mm      | €     |
|---------------|---------|-------|
| 855201        | 100x320 | 15,75 |

**ERSATZMESSER ZU GRILLPLATTENSCHABER 855201**

| Artikelnummer | €    |
|---------------|------|
| 855218        | 5,25 |

## GRILLPLATTE KITCHEN LINE

- Gehäuse aus Edelstahl.
- Die feste, 8 mm dicke, gehärtete Stahlplatte bietet eine hervorragende Wärmebeständigkeit.
- Ausgestattet mit Aufkantung und abnehmbarer Tropfschale.
- Temperaturstufenlos einstellbar bis 300 °C.
- Überhitzungsschutz durch rückstellbare thermische Ausschaltung.
- Netzschalter mit integrierter Anzeigelampe.
- Ausgestattet mit rutschfesten Füßen.

**8 MM DICKE  
GRILLPLATTE  
AUS MASSIVEM  
EDELSTAHL.**

**S.S.**  
stainless steel

**NEW**



154922

### GRILLPLATTE

- Die Grillplatte misst 316 x 380 mm und ist vollständig glatt.

| Artikelnummer | V   | W    | mm             | €      |
|---------------|-----|------|----------------|--------|
| 154922        | 230 | 2000 | 326x445x(H)225 | 210,00 |



154939

### GRILLPLATTE GLATT

- Die Grillplatte misst 518 x 330 mm und ist vollkommen glatt.

| Artikelnummer | V   | W    | mm             | €      |
|---------------|-----|------|----------------|--------|
| 154939        | 230 | 2400 | 527x404x(H)233 | 275,00 |



154946

### GRILLPLATTE HALB GERILLT

- Das Gitter misst 518 x 330 mm und ist halb gerillt und halb glatt.

| Artikelnummer | V   | W    | mm             | €      |
|---------------|-----|------|----------------|--------|
| 154946        | 230 | 2400 | 527x404x(H)233 | 325,00 |



154953

### GRILLPLATTE GERILLT

- Die Grillplatte misst 518 x 330 mm und ist komplett gerillt.

| Artikelnummer | V   | W    | mm             | €      |
|---------------|-----|------|----------------|--------|
| 154953        | 230 | 2400 | 527x404x(H)233 | 310,00 |



154960

### GRILLPLATTE 1/3 GERILLT

- Die Grillplatte misst 688 x 410 mm und ist zu 1/3 gerillt und zu 2/3 glatt.
- Zwei separat einstellbare Heizzonen und eine Zone ohne Heizelemente, die Restwärme verwendet.

| Artikelnummer | V   | W    | mm             | €      |
|---------------|-----|------|----------------|--------|
| 154960        | 230 | 3500 | 697x474x(H)241 | 398,50 |



**KONTAKTGRILLS**

- Perfekt zum Grillen und Erhitzen von Paninis, Fleisch, Würstchen und Gemüse.
- Emaillierte Gitterroste aus Gusseisen, die einfach zu reinigen und zu warten sind.
- Das Gehäuse aus hochwertigem Edelstahl 18/10 garantiert Langlebigkeit.
- Leistungsstarke Heizelemente heizen die Grillflächen schnell und effizient auf.
- Die Temperatur kann mittels Thermostat ganz einfach von 0°C bis 300°C eingestellt werden.
- Belüftungsöffnungen schützen den Grill vor Überhitzung.

- Bodengitter mit hinteren und seitlichen Kanten und einer abnehmbaren Tropfschale, um die Reinigung zu erleichtern.
- Sie können die obere Grillplatte mittels hitzebeständigem Griff ganz einfach anheben und dank des gefederten Schließmechanismus in jeder gewünschten Position fixieren.
- Inklusive Netzschalter mit integrierter Anzeileuchte, Vorheizeuchte und 1,7m Netzkabel mit geerdetem Stecker.
- Mit Gummifüßen für mehr Stabilität und zur Reduktion versehentlicher Bewegungen während des Gebrauchs.
- Eine Grillreinigungsbürste ist im Lieferumfang enthalten.



Video ansehen

**KONTAKTGRILL - EINZELVERSION**

- Grillfläche 220x230 mm.
- Gerillte Ausführung.

| Artikelnummer | V   | W    | mm             | €      |
|---------------|-----|------|----------------|--------|
| 263501        | 230 | 1800 | 310x426x(H)510 | 197,50 |

**KONTAKTGRILL - EINZELVERSION**

- Grillfläche 220x230 mm.
- Oben gerillt und unten glatt.

| Artikelnummer | V   | W    | mm             | €      |
|---------------|-----|------|----------------|--------|
| 263600        | 230 | 1800 | 310x400x(H)510 | 197,50 |





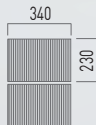

### KONTAKTGRILL - PANINI

- Grillfläche 340x230 mm.
- Gerillte Ausführung.

| Artikelnummer | V   | W    | mm             | €      |
|---------------|-----|------|----------------|--------|
| 263655        | 230 | 2200 | 432x396x(H)214 | 232,50 |

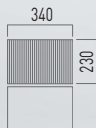

### KONTAKTGRILL - PANINI

- Grillfläche 340x230 mm.
- Oben gerillt und unten glatt.

| Artikelnummer | V   | W    | mm             | €      |
|---------------|-----|------|----------------|--------|
| 263662        | 230 | 2200 | 430x370x(H)514 | 232,50 |

**XL**  
→ 545 mm ←

### KONTAKT-GRILL PANINI XL

- Die gerillte Grillfläche bietet viel Platz und gibt original italienischen Paninis ihre charakteristischen goldbraunen Grillstreifen.
- Sowohl die obere als auch die untere Grillplatte ist gerillt.
- Nettogewicht: 25 kg.

| Artikelnummer | V   | W    | mm             | €      |
|---------------|-----|------|----------------|--------|
| 263624        | 230 | 2700 | 548x464x(H)231 | 389,50 |



### KONTAKTGRILL - DOPPELVERSION, GERILLTE AUSFÜHRUNG

- Thermostate separat einstellbar.
- Grillfläche untere Platte 475x230 mm.
- Gerillte Ausführung.

| Artikelnummer | V   | W    | mm             | €      |
|---------------|-----|------|----------------|--------|
| 263709        | 230 | 3600 | 570x395x(H)510 | 332,50 |

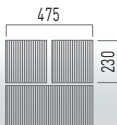

### KONTAKTGRILL - DOPPELVERSION

- Thermostate unabhängig einstellbar.
- Grillfläche untere Platte 475x230 mm.
- Oben gerillt und unten glatt.

| Artikelnummer | V   | W    | mm             | €      |
|---------------|-----|------|----------------|--------|
| 263808        | 230 | 3600 | 570x395x(H)510 | 332,50 |

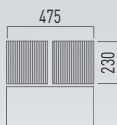

### KONTAKTGRILL - DOPPELVERSION

- Thermostate unabhängig einstellbar.
- Grillfläche untere Platte 475x230 mm.
- 1/2 glatt, 1/2 gerillt.

| Artikelnummer | V   | W    | mm             | €      |
|---------------|-----|------|----------------|--------|
| 263907        | 230 | 3600 | 575x430x(H)510 | 332,50 |

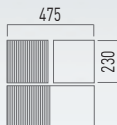

## DÖNERGRILL UND DÖNERMESSER



Motor sowohl rechts-  
als auch linksdrehend

Große Hitzreflektoren

Herausnehmbares  
Abtropfgitter

4 leistungsstarke  
Brenner

226001

### DÖNERGRILL GAS PROFI LINE

- Für den Gebrauch von Erdgas, Düsenset für den Gebrauch mit Propangas.
- (Druckminderer und Gasschlauch nicht im Lieferumfang enthalten)
- Abstand verstellbar
- Leistung der Brenner: 12 kW

- Seitenteile im Lieferumfang enthalten Länge: 900 mm
- Für Spieße bis zu 80 kg
- Gewicht: 30 kg

| Artikelnummer | kW(HS) | mm              | €        |
|---------------|--------|-----------------|----------|
| 226001        | 13     | 735x745x(H)1110 | 1 175,00 |

## ELEKTRISCHES KEBABMESSER

- Geeignet zum Schneiden von Dönerfleisch und Gyros unter professionellen Bedingungen.
- Inklusive 2 Messer Ø 100 mm, 1 glattes Messer und 1 gezahntes Messer.
- Die Messer drehen sich mit 2600 U/Min und sind geeignet zum Verarbeiten von bis zu 60 kg/h.
- Leicht einstellbare Schnittstärke von 0 - 8 mm.
- Klingenabdeckung aus Edelstahl für sicheres Arbeiten.
- Griff und Motorgehäuse aus besonderes griffigem Material.
- Im Gehäuse integrierter Ein/Aus-Schalter.
- Mit Überlastschutz und Rücksetztaste.
- Schleifstein zum Schärfen der Messer.
- Gewicht: 1 kg.

18/0  
STAINLESS STEEL



267240

| Artikelnummer | V   | W  | mm             | €      |
|---------------|-----|----|----------------|--------|
| 267240        | 230 | 80 | 262x134x(H)189 | 132,50 |

## ELEKTRISCHES KEBABMESSER, KABELLOS

- Geeignet zum professionellen Schneiden von Dönerfleisch und Gyros.
- Inklusive 2 Messer mit Ø 100 mm, 1x glatt und 1x gezahnt.
- Die Messer drehen sich mit 2600 U/Min und ermöglichen es Ihnen, bis zu 60 kg Fleisch pro Stunde zu verarbeiten.
- Einfache Regulierung der Schnittstärke von 0 bis 8 mm.
- Schutz der Schneide aus Edelstahl, gewährleistet Sicherheit während des Schneidens.
- Griff und Gehäuse des Motors aus rutschfestem Material.
- Integrierter Ein-/Aus-Schalter.
- Das mitgelieferte Ladegerät zeigt den Batteriestand mittels grüner/roter Leuchte an.
- Inklusive zweier Akkus, 2.000 mAh.
- Klingenschleifstein enthalten.
- Gewicht: Ca. 1,3 kg.

S.S.  
STAINLESS STEEL



267257

| Artikelnummer | V   | W  | mm             | €      |
|---------------|-----|----|----------------|--------|
| 267257        | 230 | 80 | 155x127x(H)202 | 215,00 |

## ERSATZKLINGE FÜR KEBABMESSER

- Ersetzen Sie Ihr gebrochenes oder verlorenes Messer und verlängern Sie die Lebensdauer Ihres elektrischen Dönermessers.
- Zur Verwendung mit elektrischen HENDI Kebabmessern mit folgenden Artikelnummern: 267202 267233 267240 267257.

| Artikelnummer | €     |
|---------------|-------|
| 267219        | 42,50 |

## ELEKTRISCHES KEBABMESSER

- Ideal zum Schneiden jeglicher Art von gebratenem Fleisch, wie zB Kebab, Shawarma, Gyros, etc.
- Große, glatte Ø 80-mm-Klinge mit Schutz aus Edelstahl.
- Die Klingenabdeckung sorgt für mehr Sicherheit beim Schneiden.
- Zusätzliche gezackte Ø 80mm-Klinge im Lieferumfang enthalten.
- Die Schnittscheibe erreicht bis zu 8.000 U/Min.
- Aluminium-Griff mit 2,7m Netzkabel.
- Schutzart: IPX4.
- Adapter mit Kontrollleuchte.
- Klingenschärfstein, Klingenständer und Schraubenzieher sind im Lieferumfang enthalten.

Al ALUMINIUM S.S. STAINLESS STEEL



267264

| Artikelnummer | V   | W  | mm             | €      |
|---------------|-----|----|----------------|--------|
| 267264        | 230 | 80 | 232x120x(H)140 | 298,50 |



**SOUS-VIDE SYSTEM**

- Kulinarisches System, in dem vakuumveriegelte Lebensmittel bei einer genau kontrollierten Temperatur gekocht werden.
- Ideal für à la carte Restaurants.
- Hervorragend geeignet für die Vorbereitung außerhalb von Spitzenzeiten.

- Gleichbleibend hohe Qualität der Ergebnisse.
- Hochpräziser Thermostat, einstellbar (0,1°C) von 35° bis 90°C.
- Gehäuse komplett aus Edelstahl.
- Kann durch den Deckel mit Silikonrand luft- und wasserdicht verschlossen werden.



225448



225264

**SOUS-VIDE-GERÄT GN 1/1**

- Mit praktischen Tragegriffen und Ablasshahn.
- Inklusive 6-teiligem Abstandhalter aus Edelstahl.

| Artikelnummer | Liter | V   | W   | mm             | €      |
|---------------|-------|-----|-----|----------------|--------|
| 225448        | 20    | 230 | 600 | 350x680x(H)275 | 412,50 |

**SOUS-VIDE-GERÄT GN 2/3**

- Mit Tragegriffen.
- Inklusive 4-teiligem Abstandhalter aus Edelstahl.

| Artikelnummer | Liter | V   | W   | mm             | €      |
|---------------|-------|-----|-----|----------------|--------|
| 225264        | 13    | 230 | 400 | 343x395x(H)255 | 298,50 |

**VAKUUM-KOCHBEUTEL, GEPRÄGT**

| Artikelnummer | Stückzahl | mm      | €     |
|---------------|-----------|---------|-------|
| 971048        | 100       | 150x400 | 17,50 |
| 971017        | 100       | 150x250 | 11,50 |
| 971024        | 100       | 200x300 | 17,50 |
| 971055        | 100       | 250x350 | 26,50 |
| 971031        | 100       | 300x400 | 33,95 |



## EINHÄNGE-SOUS-VIDE-GERÄT HENDI MASTERVIDE



**NEW**

FÜR BEHÄLTER  
MIT EINER  
KAPAZITÄT VON MAX.  
**56 L**

222546

- Ermöglicht das Garen von Lebensmitteln ohne direkten Kontakt mit Wasser – in speziellen Vakuumbetüeln, die das Aroma der Lebensmittel verfeinern, den Gewichtsverlust reduzieren und die im Beutel produzierte Brühe für die Zubereitung von Saucen verwenden.
- Möglichkeit des Aromas von Öl, Fett oder anderen Produkten mit der Sous-Vide-Methode.
- Langlebige Konstruktion aus Edelstahl.
- Gehäuse und Griff aus strapazierfähigem Polyamid mit Glasfaser verstärkt.
- Einfaches, leicht zu bedienendes Bedienfeld.
- Geeignet für Behälter mit einer maximalen Kapazität von 56 l,

- einer Höhe von 150 mm und einer Wandstärke von bis zu 30 mm.
- Präzises Temperaturregelsystem für wiederholbare Kochergebnisse – Temperaturbereich 5 °C bis 95 °C, mit einer Einstellgenauigkeit von bis zu 0,1 °C.
- Austauschbare Temperaturregelungseinheit: °C oder °F.
- Leistungsstarker 2000-W-Motor.
- Timer: von 1 min bis 99h, mit 1 min Intervall.
- 3 Arbeitsmodi: Dauerbetrieb, Dauerbetrieb mit Timer, Betrieb mit eingestellter Zeit.

| Artikelnummer | Liter | V   | W    | mm             | €        |
|---------------|-------|-----|------|----------------|----------|
| 222546        | 56    | 230 | 2000 | 137x215x(H)361 | 1 295,00 |



### SOUS-VIDE KOCHKUGELN – 500 STÜCK

- Hergestellt aus Polypropylen.
- Verringerung der Verdunstung und des Verspritzens von Wasser während des Kochens, wodurch der Wärmeverlust reduziert wird.
- Hilft dabei, Sous-Vide-Beutel unter Wasser zu halten.
- Kann bei Temperaturen von bis zu 110°C verwendet werden.
- Kugeldurchmesser: ø20 mm.
- Pro 500 Stück in einer praktischen Tasche für einfachen Transport verpackt.

| Artikelnummer | mm  | €     |
|---------------|-----|-------|
| 551998        | ø20 | 26,50 |



551998

**NEW**





Wi-Fi



222645

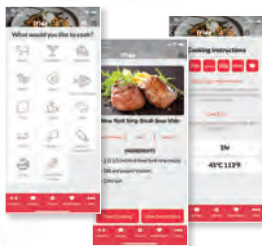

### IVIDE SOUS-VIDE-STICK 2.0

- Für einen sicheren Betrieb schaltet sich der Sous-Vide-Stick automatisch ab, wenn er aus dem Wasserbad entfernt wird.
- WiFi-Steuerung möglich, App für iOS und Android-Geräte verfügbar.
- Die App hilft Benutzern, die perfekte Zeit und Temperatur zu berechnen, inklusive über 600 vorinstallierte Rezepte.
- Die Temperatur kann zwischen 5°C und 90°C in Schritten von 0,1°C eingestellt werden.
- Kann bis zu 30 Liter Wasser aufheizen und zirkulieren.
- Kann 12 Liter Wasser pro Minute zirkulieren.
- Der helle Bildschirm zeigt die Arbeitstemperatur und die Zeit, einfach zu bedienen.
- Gehäuse wasserdicht gem.
- IPX 7 Norm.

| Artikelnummer | V   | W    | mm            | €      |
|---------------|-----|------|---------------|--------|
| 222645        | 230 | 1200 | 65x120x(H)340 | 149,50 |

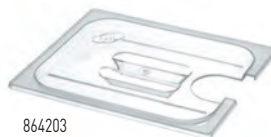

864203



### GASTRONORM-DECKEL MIT SOUS-VIDE-STICK-AUSSPARUNG

- Mit Aussparung für Sous-Vide-Stick 222645.
- Auch für Edelstahl-Gastronormbehälter Profi Line geeignet.

| Artikelnummer | GN     | mm      | €     |
|---------------|--------|---------|-------|
| 864210        | GN 1/2 | 265x325 | 14,95 |
| 864203        | GN 1/1 | 530x325 | 18,95 |



222638



Wi-Fi

### IVIDE PLUS JUNIOR

- Hochpräziser Sous-Vide-Stick mit Temperaturregelung.
- 4 Zoll hochauflösender Touchscreen.
- Geeignet für alle runden oder flachen Kochgefäße mit einer Mindesttiefe von 16,5 cm, Anbringung am Gefäß mittels Klemme.
- Beste Leistungen bis bis zu 45 Liter Volumen.
- Betriebstemperatur 5-99°C, Genauigkeit 0,07°C.
- Der Timer kann zwischen 1 Minute und 99 Stunden eingestellt werden.
- WiFi-kompatibel, kann mittels sousvide tools-App gesteuert werden.
- Mehrere Sticks können gleichzeitig über dieselbe App verwaltet werden.
- Ein Schutzmechanismus schaltet das Sous-Vide-Gerät bei versehentlicher Verwendung ohne oder mit zu wenig Wasser automatisch ab.
- Die integrierte Umwälzpumpe verhindert Kalt- oder Heißstellen.
- IPX7, widersteht Spritzwasser und versehentlichem Untertauchen.

| Artikelnummer | V   | W    | mm             | €      |
|---------------|-----|------|----------------|--------|
| 222638        | 230 | 1500 | 165x119x(H)285 | 398,50 |



222997



### IVIDE PLUS SOUS-VIDE-STICK

- Hochpräzise Sous-Vide Wärmepumpe mit Temperaturregelung.
- 4-Zoll-Touchscreen-Schnittstelle.
- Dank Klemme für alle runden oder flachen Kochgefäße mit einer Mindestdiefe von 16,5 cm ausgelegt.
- Beste Leistungen bei bis zu 80 Liter.
- Betriebstemperatur 5-99°C, Genauigkeit 0,07°C.
- Der Timer kann zwischen 1 Minute und 99 Stunden eingestellt werden.
- Mehrere Maschinen können über die App verwaltet werden.
- Bietet eine außergewöhnliche Temperaturstabilität.
- Schutzmechanismus schaltet das Gerät bei versehentlicher Verwendung ohne Wasser ab.
- Umwälzpumpe zur Beseitigung von Kalt- und Heißstellen.
- Temperatursensor zur Vermeidung von Überlastung und Überhitzung.
- IPX7, widersteht Spritzwasser und versehentlichem Untertauchen.

### APP:

- Erlaubt Ihnen von überall Zugriff auf Ihre Geräte und eine präzise Temperatursteuerung.
- Ständig wachsende Rezeptsammlung mit über 600 Rezepten.
- Unser Sous-Vide-Rechner: Wir haben alle Tests und Recherchen für Sie durchgeführt, was bedeutet, dass Sie das Internet nicht mehr nach Informationen durchsuchen müssen.
- Rezept-Speicher: Speichern Sie Ihre eigenen Garzeiten und Temperaturen.
- Kochhistorie: Die letzten 10 Kochvorgänge werden gespeichert.
- Kochen mit mehreren Geräten: Steuern Sie mehrere Sticks mit nur einer App.
- Erhalten Sie Benachrichtigungen, wenn das Wasser die eingestellte Temperatur erreicht hat und das Essen gekocht ist.
- Ist die Garzeit abgeschlossen, hält die App die Lebensmittel auf der optimalen Temperatur.

| Artikelnummer | V   | W    | mm             | €      |
|---------------|-----|------|----------------|--------|
| 222997        | 230 | 2200 | 140x190x(H)276 | 675,00 |



### GASTRONORM-DECKEL MIT SOUS-VIDE-STICK-AUSSPARUNG

- Mit Aussparung für Sous-Vide-Stick 222997.
- Auch für Edelstahl-Gastronormbehälter Profi Line geeignet.

| Artikelnummer | GN     | mm      | €     |
|---------------|--------|---------|-------|
| 864234        | GN 1/2 | 265x325 | 13,95 |
| 864227        | GN 1/1 | 530x325 | 17,95 |



864234





# 20

Standardfunktionen

- Kochen
- Zerkleinern
- Rühren
- Vermengen
- Dampfgaren
- Sautieren
- Reiben
- Sous-vide
- Aufschlagen
- Schmelzen
- Karamellisieren
- Emulgieren
- Kneten
- Häckseln
- Hacken
- Mahlen
- Schneiden
- Mischen
- Verrühren
- Wiegen

### Eine moderne Küchenmaschine, die:

- das automatische Kochen mit Hilfe von vorab gespeicherten Rezepten ermöglicht.
- die Zubereitung von schmackhaften und gesunden Mahlzeiten im Handumdrehen garantiert.
- manuelles Kochen, d.h. das Einstellen und Ändern der Kochparameter während des laufenden Kochbetriebs, erlaubt.

### Zusätzliche Funktionen:

- Erstellen eines Archivs gekochter Gerichte.
- Suche nach Lieblingsgerichten.

### Technische Parameter:

- Temperaturregelung von 37°C bis 130°C
- Timer: 0-90 Min.
- 12 Rührwerksgeschwindigkeitsstufen
- Schüssel-Volumen: 4,5l (3l verwendbar)
- Heizleistung: 1000 W
- Motorleistung: 1000 W
- Rührleistung: 1400 W
- Leistungsaufnahme gesamt: 1400 W
- Netto-/Bruttogewicht: 8,21 kg / 10,6 kg

| Artikelnummer | V                                       | W    | mm             | €      |
|---------------|---|------|----------------|--------|
| 221761        | 230                                     | 1400 | 210x380x(H)320 | 598,50 |
| 517123        | Set: Schüssel und Zubehör für HENDICHEF |      |                | 129,00 |

Alle Informationen zum HENDICHEF gibt es unter [www.hendichef.com](http://www.hendichef.com)



### 3-teiliges Dampfgerät:

- 4,5-Liter-Dämpfeinsatz aus antihaftbeschichtetem Polymer, auf dem Topf montiert
- ideal für schnelles Dampfgaren
- Dämpfaufsatz zur Verdoppelung der nutzbaren Fläche
- Deckel, um überschüssigen Dampf zu reduzieren, damit die Speisen ihr volles Aroma und ihre Knusprigkeit behalten



Transparente Polycarbonatabdeckung mit Startsensor ermöglicht die Kontrolle des Kochprozesses, ohne sie abzunehmen



2 Arten von Abdeckungen:  
HOT COVER für die Verarbeitung heißer Lebensmittel und COLD COVER für die Verarbeitung kalter Lebensmittel



Rührer für gekochte Speisen



4-Klingen-Messer aus gehärtetem Edelstahl AISI 420 in 3D-Anordnung

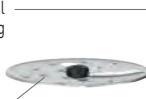

Schneidscheibe mit 13 Zähnen und Scheibenschneidfunktion



Abrieb- und temperaturbeständiger Silikonspatel



Messbecher für präzises Dosieren



TFT-Farb-Display



4,5-Liter-Multifunktionsopf mit einem Hochleistungsheizelement aus hochwertigem, säurebeständigem Edelstahl AISI 304



Integrierte Waage (5 g bis 5 kg) mit Tara-Funktion

Motorengehäuse aus vibrationsabsorbierendem ABS; die SLIDE LOCK-Technologie verhindert ein Verrutschen des Geräts auf der Arbeitsplatte





## RÄUCHERPISTOLE - 3 GESCHWINDIGKEITSTUFEN

- Räuchern ist eine sehr geschmackvolle Ergänzung zu Ihren Fleisch-, Fisch- und Gemüsegerichten, kann aber auch beim Servieren einen Wow-Faktor erzeugen.
- Der kalte Rauch ist auch ideal für empfindliches Obst und Gemüse geeignet (Textur oder Temperatur werden nicht verändert).
- Die Räucherpistole lässt sich mit nur einem Knopfdruck bedienen, hat 3 Geschwindigkeitsstufen.
- Die Lüfterkammer aus Aluminium fungiert als Kühlkörper und kühlt den Rauch, bevor er abgegeben wird.
- Das Holz muss vor dem Räuchern nicht eingeweicht werden.
- Kann auch mit Tee oder Gewürzen verwendet werden.
- Herausnehmbare Räucherkammer mit integriertem Siebfilter.
- Flexibler Silikonschlauch (50 cm lang) zum einfachen Einleiten des Rauchs in wiederverschließbare Beutel und Behälter.
- Leichtes Gewicht mit komfortablem Griff für die einfache Bedienung mit einer Hand.
- Betrieben durch einen wiederaufladbaren Lithium-Akku von 1000mAh.
- Set inklusive 3 Ersatz-Filternetzen, einer Pinzette und USB-Ladekabel.
- Holz oder Kräuter nicht im Lieferumfang enthalten.

| Artikelnummer | mm            | €     |
|---------------|---------------|-------|
| 199640        | 215x70x(H)160 | 76,50 |

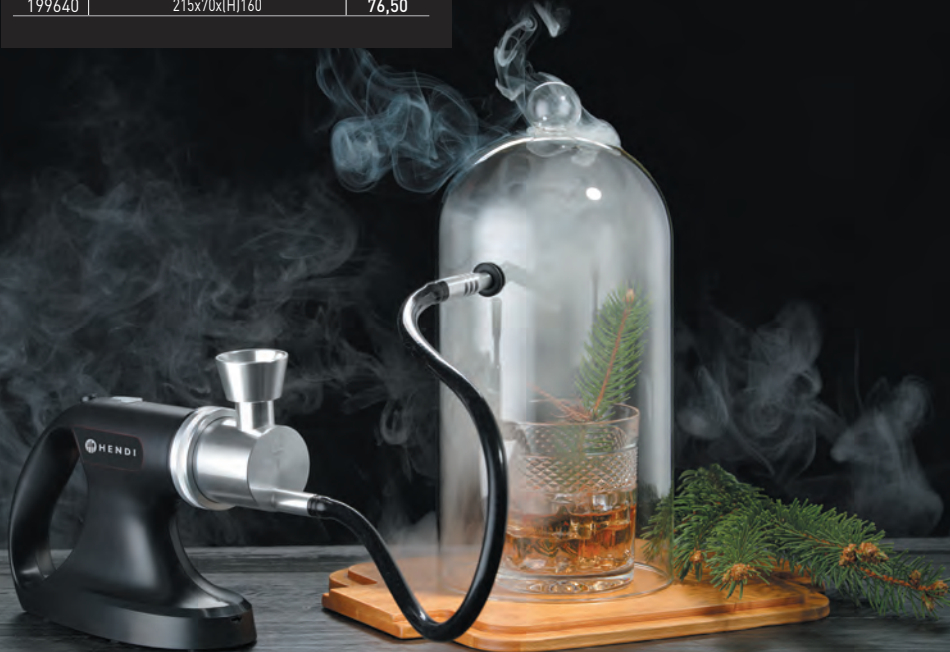



199992



**RÄUCHERBOX**

- Der Aluminiumkörper fungiert als Kühlkörper, der den Rauch kühlt und dann abführt.
- Holz benötigt keine Vorwässerung vor dem Räuchern.
- Kann auch mit Tee oder Gewürzen verwendet werden.
- Abnehmbare Rauchkammer mit integriertem Filter.
- Flexibler Gummischlauch (30 cm lang) zum einfachen Einblasen von Rauch in wiederverschließbare Beutel und Behälter.

- Kompakt und leicht genug, um mit einer Hand bedient zu werden.
- Stromversorgung durch 2 AA-Batterien, nicht im Lieferumfang enthalten.
- Holz oder Kräuter zum Räuchern nicht enthalten.

| Artikelnummer | mm           | €     |
|---------------|--------------|-------|
| 199992        | 90x54x(H)122 | 24,95 |

Öffnung für Räuchergeräteschlauch



199664

199657

**GLASGLOSCH**

- Idealerweise in Kombination mit einer Räucherbox oder -pistole verwenden, um Kunden Gerichte auf eine spektakuläre Art und Weise zu präsentieren.



199978

| Artikelnummer | mm          | €     |
|---------------|-------------|-------|
| 199978        | ø275x(H)140 | 18,95 |

**GLASGLOSCH MIT LÜFTUNGSÖFFNUNG**

- Aus Borosilikatglas, ausgestattet mit einer Silikonlüftung zur Aufnahme des Schlauches einer Räucherpistole.
- In Kombination mit einer Räucherpistole eine spektakuläre Art und Weise Speisen zu präsentieren.

| Artikelnummer | -                | mm          | €     |
|---------------|------------------|-------------|-------|
| 199664        | Servierglosche   | ø260x(H)174 | 79,50 |
| 199657        | Cocktail-Glosche | ø130x(H)282 | 32,50 |



198124

**GASANZÜNDER - 2 STK.**

- Einfach nachfüllbar.
- Wird leer geliefert.

| Artikelnummer | Stückzahl | mm     | €    |
|---------------|-----------|--------|------|
| 198124        | 2         | (L)230 | 7,95 |

## AROMATISCHE RÄUCHERCHIPS

Räuchermehl und -chips werden aus dem Holz edler Laub- und Obstbaumarten und aus Fasern mit gereiften Spirituosen (zB Rotwein, Whisky und Cognac) gewonnen. Letztere werden vor allem den Liebhabern der genannten Getränke empfohlen, da sie ein außergewöhnliches Geschmackserlebnis bieten. Die Produkte stammen dabei aus Teilen alter Eichenfässer, in denen die oben genannten

Getränke zuvor jahrelang gelagert wurden. Unser Angebot umfasst feines Räuchermehl und zwei Größen von Räucherchips, kleine und etwas größere.

HENDI Räucherchips garantieren nicht nur den perfekt rauchigen Geschmack eines jeden Gerichts, sondern bieten auch einen besonderen Wow-Effekt beim Präsentieren und Servieren der Speisen.



Räuchermehl

zur Verwendung mit Rauchpistolen und Rauchinfusoren

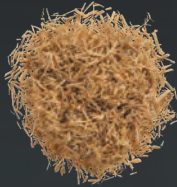

Räucherchips klein

zur Verwendung direkt auf der Kohle oder in Kombination mit einer Rauchertasse oder -box



Räucherchips



EICHE



BUCHE





ZITRUSFRÜCHTE



PFIRSICH



MANDEL

|                    |   | EICHE           | BUCHE  | ZITRUSFRÜCHTE | PFIRSICH | MANDEL |
|--------------------|---|-----------------|--------|---------------|----------|--------|
| Räuchermehl        |    | Art.-Nr. 199787 | 199183 | 199213        | 199237   | 199220 |
|                    |   | Gewicht 450 g   | 450 g  | 450 g         | 450 g    | 450 g  |
|                    |   | € 6,50          | 6,50   | 6,50          | 6,50     | 6,50   |
| Räucherchips klein |  | Art.-Nr. 199282 | 199275 | 199305        | 199329   | 199312 |
|                    |   | Gewicht 700 g   | 700 g  | 700 g         | 700 g    | 700 g  |
|                    |   | € 10,95         | 10,95  | 10,95         | 10,95    | 10,95  |
| Räucherchips       |  | Art.-Nr. 199374 | 199367 | 199398        | 199411   | 199404 |
|                    |   | Gewicht 700 g   | 700 g  | 700 g         | 700 g    | 700 g  |
|                    |   | € 10,50         | 10,50  | 10,50         | 10,50    | 10,50  |
| Räucherholzstücke  |  | Art.-Nr. 199466 | 199459 | 199480        | 199503   | 199497 |
|                    |   | Gewicht 3 kg    | 3 kg   | 3 kg          | 3 kg     | 3 kg   |
|                    |   | € 23,50         | 23,50  | 23,50         | 23,50    | 23,50  |

## RÄUCHERHOLZSTÜCKE

- Ideal für mittlere bis hohe Temperaturen.
- Ideal für Pizzabacköfen, Backöfen im Freien und Grills - kann direkt auf Holzkohle verwendet werden.
- Für ein einzigartig rauchiges Aroma und einen besonderen Geschmack Ihrer Lieblingsgerichte.
- Hergestellt aus hochwertigem Holz bzw. aus Holzfässern.
- Unser Angebot umfasst Räucherholzstücke aus:
  - Wein-, Whisky- oder Cognacfässern.
  - Buchen-, Oliven-, Zitrus-, Mandel- oder Pfirsichholz.



OLIVE



ROTWEIN



WHISKEY



COGNAC

|          |        |        |        |        |
|----------|--------|--------|--------|--------|
| Art.-Nr. | 199190 | 199244 | 199251 | 199268 |
| Gewicht  | 450 g  | 450 g  | 450 g  | 450 g  |
| €        | 6,50   | 6,50   | 6,50   | 6,50   |

|          |        |        |        |        |
|----------|--------|--------|--------|--------|
| Art.-Nr. | 199299 | 199336 | 199343 | 199350 |
| Gewicht  | 700 g  | 700 g  | 700 g  | 700 g  |
| €        | 10,95  | 10,95  | 10,95  | 10,95  |

|          |        |        |        |        |
|----------|--------|--------|--------|--------|
| Art.-Nr. | 199381 | 199428 | 199435 | 199442 |
| Gewicht  | 700 g  | 700 g  | 700 g  | 700 g  |
| €        | 10,50  | 10,50  | 10,50  | 10,50  |

|          |        |        |        |        |
|----------|--------|--------|--------|--------|
| Art.-Nr. | 199473 | 199510 | 199527 | 199534 |
| Gewicht  | 3 kg   | 3 kg   | 3 kg   | 3 kg   |
| €        | 23,50  | 23,50  | 23,50  | 23,50  |



199794

### RÄUCHERMEHLSET MIT 9 AROMEN

- Zur Verwendung mit Kalträuchergeräten oder Räucherpistolen.
- Set, bestehend aus 9 verschiedenen Arten sehr fein aromatischer Geschmäcker.
- Geschmacksrichtungen: Mandeln, Buchen, Zitrusfrüchte, Cognac, Eichenholz, Oliven, Pfirsich, Rotwein und Whisky.

|               |              |       |
|---------------|--------------|-------|
| Artikelnummer | Gewicht [kg] | €     |
| 199794        | 1.35         | 49,95 |





Video ansehen



240410



240403

### REISKOCHER MIT DAMPFGARFUNKTION PROFI LINE

- Das Gehäuse besteht aus Edelstahl.
- Abnehmbarer Innentopf aus Aluminium mit Antihafbeschichtung, leicht zu reinigen.
- Der Deckel aus Polypropylen mit Scharnier ist mit einem praktischen Griff, einer luftdichten Dichtung und einem Entlüftungsventil ausgestattet.
- Der Deckel wird durch die integrierte Verriegelung fest verschlossen.
- Dank des integrierten Kondensatsabscheiders wird der Arbeitsplatz nicht nass.
- 2 Betriebsarten – Garen und Warmhalten; nach dem Garen wechselt das Gerät in den Warmhaltemodus.
- Kann auch zum Dampfgaren von Gemüse mit dem mitgelieferten Dampfkorb verwendet werden.
- Kapazität: 10 Löffel trockener Reis (15-20 Portionen gekochter Reis).
- Enthalten: Dampfkorb, Reis-Messbecher und Löffel.

| Artikelnummer | Liter | V   | W   | mm          | €     |
|---------------|-------|-----|-----|-------------|-------|
| 240410        | 1,8   | 230 | 700 | ø280x(H)285 | 49,50 |

### REISKOCHER

- Geeignet für 30 Tassen (180 ml) Trockenreis.
- Kocht Reis und hält ihn automatisch warm.
- Inklusive Messbecher, Reislöffel und Silikon-Antihafpolster.
- Bei Warmhalten werden auch die Seiten des Reiskochers erwärmt.

| Artikelnummer | Liter | V   | W    | mm             | €      |
|---------------|-------|-----|------|----------------|--------|
| 240403        | 5,4   | 230 | 1950 | 513x422x(H)775 | 198,50 |



930830

### ANTIHAFMATTE FÜR REISKOCHER

- Für den HENDI Reiskocher 240403.

| Artikelnummer | €    |
|---------------|------|
| 930830        | 5,75 |



Herausnehmbarer Innentopf



240441

### REISKOCHER 4,2L KITCHEN LINE

- Hergestellt aus langlebigem und leicht zu reinigendem Aluminium.
- Der Innenraum ist mit einer Antihafbeschichtung versehen.
- Schaltet nach dem Kochen des Reises automatisch in den Warmhaltemodus.
- Großes Fassungsvermögen von 4,2 Litern oder 23 Messbecher Trockenreis.
- Dank des speziellen Designs der Griffe fungieren diese auch als praktische Deckelhalter und ermöglichen es, den heißen Deckel einerseits sicher aufbewahren zu können und andererseits immer sofort zur Hand zu haben.
- Messbecher und Reislöffel im Lieferumfang enthalten.

| Artikelnummer | Liter | V   | W    | mm             | €      |
|---------------|-------|-----|------|----------------|--------|
| 240441        | 4.2   | 230 | 1550 | 391x372x(H)315 | 102,50 |



240458

### REISKOCHER 10L KITCHEN LINE

- Hergestellt aus langlebigem und leicht zu reinigendem Aluminium.
- Der Innenraum ist mit einer Antihafbeschichtung versehen.
- Schaltet nach dem Kochen des Reises automatisch in den Warmhaltemodus.
- Großes Fassungsvermögen von 10 Litern oder 50 Messbecher Trockenreis.
- Dank des speziellen Designs der Griffe fungieren diese auch als praktische Deckelhalter und ermöglichen es, den heißen Deckel einerseits sicher aufbewahren zu können und andererseits immer sofort zur Hand zu haben.
- Messbecher und Reislöffel im Lieferumfang enthalten.

| Artikelnummer | Liter | V   | W    | mm             | €      |
|---------------|-------|-----|------|----------------|--------|
| 240458        | 10    | 230 | 2900 | 528x487x(H)370 | 172,50 |



264119

**SALAMANDER ZUR WANDMONTAGE**

- Entspricht der IPX4-Norm.
- Kann ohne zusätzliche Halterungen an der Wand montiert werden.
- Ideal zum Grillen oder Erwärmen von Speisen oder Sandwiches.
- Stufenlos einstellbar von 50°C bis 300°C.
- Mit oberem Heizelement.
- Ausgestattet mit Thermostat, 30 Minuten Timer und Kontrollleuchte.
- 4 mögliche Gitterhöhen, Gittergriffe mit Hitzeschild.
- Mit Krümelfach.

| Artikelnummer | V   | W    | mm             | €      |
|---------------|-----|------|----------------|--------|
| 264119        | 230 | 2000 | 610x450x(H)275 | 269,50 |



264126

**SALAMANDER GN 1/1**

- Hergestellt aus Edelstahl.
- Möglichkeit, ein GN 1/1-Blech in die Kammer zu legen (nicht im Set enthalten).
- Heizelement auf der Kammeroberseite.
- Die Höhe des Gitters kann auf 4 verschiedene Ebenen eingestellt werden.
- Wandmontage ohne zusätzliche Halterungen für Platzersparnis in der Küche.
- Ausgestattet mit einem Thermostat, einem Timer für bis zu 30 Minuten und einer Kontrolllampe.
- Reibungslose, stufenlose Regelung – gewährleistet eine präzise Einstellung der Heizparameter.
- Temperaturbereich: 50-300°C.
- Schutzart: IPX4 – Schutz vor Wasserspritzern.
- Im Set enthaltenes Zubehör:
  - Gitter mit 2 isolierten Griffen,
  - Krümelfach.

| Artikelnummer | V   | W    | mm             | €      |
|---------------|-----|------|----------------|--------|
| 264126        | 230 | 2850 | 770x485x(H)305 | 325,00 |



264300

**SALAMANDER**

- Ideal für Aufläufe, Grillen und Aufheizen von Gerichten.
- Temperaturregelung, 50°-300°C.
- Mit oberem Heizelement.
- Ausgestattet mit Thermostat, 30 Min.
- Timer und Kontrolllampe.
- 4 mögliche Rasterhöhen.
- Im Lieferumfang enthalten: Gitter mit Griffen und Krümelschale.
- Innenabmessungen: 646x408x(H)337 mm.
- Hergestellt aus Edelstahl.

| Artikelnummer | V   | W    | mm             | €      |
|---------------|-----|------|----------------|--------|
| 264300        | 230 | 3600 | 800x633x(H)453 | 475,00 |





**ERWÄRMT  
SICH IN  
10 SEK.**

**SALAMANDER MIT QUARZ-INFRAROTHEIZELEMENT**

- Es ist möglich, GN1/1-Tablets in die Kammer zu stellen.
- Ideal zum Grillen oder Aufwärmen von Speisen oder Sandwiches.
- Mit oberem und unterem Infrarot-Heizelement aus Quarzglas.
- Ausgestattet mit 15-Minuten-Timer und Kontrollleuchte.

- Grillrost mit hitzegeschützten Griffen auf 3 Ebenen höhenverstellbar.
- Mit Krümelfach.
- Entspricht der IPX3-Norm.



| Artikelnummer | V   | W    | mm             | €      |
|---------------|-----|------|----------------|--------|
| 264409        | 230 | 3645 | 765x490x(H)315 | 398,50 |



**QUARZ-SALAMANDER MAXI GN 1/1**

- Salamander mit 9 Quarz-Heizelementen für schnelleres Erwärmen, Grillen und Gratинieren von Lebensmitteln.
- Schutz der Heizelemente vor Schäden.
- Edelstahlgehäuse.
- Zwei verchromte Roste mit den Abmessungen 530x340 mm und zwei abnehmbare Griffe.
- Zwei Ebenen für die vertikale Ausrichtung jedes Rosts mit einem Abstand von 70 und 45 mm.
- Edelstahl-Krümelfach. 3 Quarz-Heizelemente auf drei unabhängig steuerbaren Ebenen.
- Timer für bis zu 15 Min. oder Dauerbetrieb. 1,3 m Netzkabel ohne Stecker.

**ERWÄRMT  
SICH IN  
10 SEK.**



| Artikelnummer | V   | W    | mm             | €      |
|---------------|-----|------|----------------|--------|
| 264331        | 400 | 4500 | 682x528x(H)455 | 795,00 |



Mit 9 Quarzheizelementen für schnelleres Erwärmen





264607

### LIFT-SALAMANDER 450

- Typ 450 - Edelstahlrahmen.
- Ideal zum Grillen oder um Speisen oder Sandwiches warm und knusprig zu halten.
- Thermostat stufenlos regelbar bis max. 300°C, mit Kontrollleuchten.
- Höhenverstellbar durch leichtgängiges Lift-System.
- Abnehmbare Tropf-/Krümelplatte mit Gitter (440x320 mm).

| Artikelnummer | V   | W    | mm             | €      |
|---------------|-----|------|----------------|--------|
| 264607        | 230 | 2800 | 485x525x(H)537 | 598,50 |



264706

### LIFT-SALAMANDER 600

- Typ 600 - Edelstahlrahmen.
- Ideal zum Grillen oder um Speisen oder Sandwiches warm und knusprig zu halten.
- Thermostat stufenlos regelbar bis max. 300°C, mit Kontrollleuchten.
- 2 separat regelbare Heizzonen.
- Höhenverstellbar durch leichtgängiges Lift-System.
- Abnehmbare Tropf-/Krümelplatte mit Gitter (590x350 mm).

| Artikelnummer | V   | W    | mm             | €      |
|---------------|-----|------|----------------|--------|
| 264706        | 230 | 3600 | 619x500x(H)525 | 695,00 |

**NEW**

### TOASTER 4-FACH

- Gehäuse aus Edelstahl, satiniert und glänzend.
- Knöpfe aus ABS, Tasten und Pedale aus PP (Polypropylen).
- 4 extrabreite Toastschlitze, 2 Heizzonen (mit je 2 Schlitzen), 2 herausnehmbare Krümelschalen.
- Hebel zum mühelosen Herausnehmen der Toasts.
- Fassungsvermögen von 4 Scheiben Brot auf einmal.
- 7 Toaststufen mit Drehknöpfen einstellbar - jede Heizzone kann unterschiedlich eingestellt werden.
- 3 voreingestellte Programme: Toasten, Auftauen, Aufwärmen.
- 3 Funktionstasten für jede Heizzone: Abtauen, Aufwärmen, Auswerfen/Abbrechen.



261187

| Artikelnummer | V   | W    | mm             | €     |
|---------------|-----|------|----------------|-------|
| 261187        | 240 | 1500 | 295x335x(H)180 | 69,50 |



262214

### MULTI-TOASTER MIT 6 ZANGEN

- 2 Schichten mit 6 Toasterzangen - Edelstahl.
- Infrarot-Quarzrohre zur schnellen Erwärmung, die Temperatur kann innerhalb von 30 Sekunden das Maximum erreichen.
- Rohre kühlen in Sekundenschnelle ab.
- Schalter zur Auswahl verschiedener Heizgruppen.
- 15 Minuten mechanische Zeitschaltuhr mit Glocke.
- Inklusive 6 Toasterzangen.

| Artikelnummer | V   | W    | mm             | €      |
|---------------|-----|------|----------------|--------|
| 262214        | 230 | 3000 | 450x390x(H)400 | 225,00 |



262801

### TOASTERZANGE

| Artikelnummer | mm            | €     |
|---------------|---------------|-------|
| 262801        | 100x340x(H)64 | 11,50 |



### SANDWICHTOASTER

- Gehäuse aus Edelstahl.
- Zange mit isolierten Griffen aus PF-Harz.
- Linker und rechter Schlitz separat bedienbar.
- Timer mit Alarm, einstellbar auf maximal 8 Minuten.
- Abnehmbares Krümelfach

| Artikelnummer | V   | W    | mm             | €      |
|---------------|-----|------|----------------|--------|
| 261163        | 230 | 1200 | 215x300x(H)270 | 169,50 |



261163



### TOASTERZANGE

- Zur Verwendung mit dem HENDI-Toaster mit der Artikelnummer 261163.
- Ausgestattet mit isolierten Griffen aus PF-Harz.

| Artikelnummer | mm            | €     |
|---------------|---------------|-------|
| 921500        | 180x60x(H)180 | 31,75 |



921500





261200

**DURCHLAUF-TOASTER, EINZEL**

- Das Förderband bietet Platz für eine Reihe Toastbrot.
- Zwei separate Heizelemente, eines unter und eines über dem Förderband positioniert.
- Bestens für das gleichmäßige Toasten von geschnittenem Brot geeignet.
- Vordere und hintere Ablagefächer im Lieferumfang enthalten.
- Die Bandgeschwindigkeit ist einstellbar, die Toastzeit beträgt zwischen 0:45 und 3:15 Minuten.

| Artikelnummer | V   | W    | mm             | €      |
|---------------|-----|------|----------------|--------|
| 261200        | 230 | 1340 | 288x368x(H)410 | 437,50 |



261309



261354

**DURCHLAUF-TOASTER, DOPPELT**

- Zwei Reihen Brotscheiben passen nebeneinander auf das Förderband.
- Zwei separate Heizelemente.
- Geeignet zum kontinuierlichen Toasten von geschnittenem Brot.
- Wird mit vorderen und hinteren Ablagefächern geliefert.
- Einstellbare Röstzeit bis zu 3 Minuten.



| Artikelnummer | Farbe   | V   | W    | mm             | €      |
|---------------|---------|-----|------|----------------|--------|
| 261309        | Silber  | 230 | 2240 | 418x365x(H)390 | 498,50 |
| 261354        | Schwarz | 230 | 2240 | 418x368x(H)415 | 525,00 |



**ROLLENGRILL - EINE ZONE**

- Edelstahlgehäuse.
- Schnelle Erwärmung und Wärmerückgewinnung.
- Antihaftbeschichtete Walzen.
- Abnehmbare, leicht zu reinigende Auffangschale.
- Die Rollen haben eine Nutzbreite von 42 cm.
- Einstellbare Temperatur bis zu 150 °C.



14 Rollen  
1480 W  
230 V



7 Rollen  
740 W  
230 V

268506



268704



268605



268735

| Artikelnummer | -        | V   | W   | mm             | €             |
|---------------|----------|-----|-----|----------------|---------------|
| 268506        | 7 Rollen | 230 | 740 | 525x365x(H)176 | <b>269,50</b> |
| 268605        | 9 Rollen | 230 | 940 | 520x425x(H)175 | <b>298,50</b> |

| Artikelnummer | -         | V   | W    | mm             | €             |
|---------------|-----------|-----|------|----------------|---------------|
| 268704        | 11 Rollen | 230 | 1180 | 530x525x(H)180 | <b>379,00</b> |
| 268735        | 14 Rollen | 230 | 1480 | 520x650x(H)176 | <b>450,00</b> |



268742

**GLASABDECKUNG FÜR ROLLENGRILL**

- Ermöglicht eine Reduktion des Stromverbrauches um bis zu 20%.
- Reduziert die Grillzeit von Würstchen um bis zu 15%. Dank der Wärmespeicherung unter der Glasabdeckung.
- Maximale Höhe 250 mm.
- Konstruiert aus drei Glaselementen mit je 4 mm Stärke.
- Ein Edelstahlkorpus trägt die Glaselemente.
- 4 Kunststoffelemente mit hoher Temperaturbeständigkeit für die Befestigung der Abdeckung am Grill.

| Artikelnummer | Für Rollengrill    | mm             | €            |
|---------------|--------------------|----------------|--------------|
| 268551        | 7 Rollen (268506)  | 470x325x(H)240 | <b>59,95</b> |
| 268612        | 9 Rollen (268605)  | 470x401x(H)250 | <b>69,50</b> |
| 268711        | 11 Rollen (268704) | 470x477x(H)250 | <b>82,50</b> |
| 268742        | 14 Rollen (268735) | 470x591x(H)250 | <b>98,50</b> |

## WÜRSTCHENWÄRMER



240502



265000

### WÜRSTCHENWÄRMER 10 LITER

- Temperatur stufenlos bis 85°C regelbar.
- Mit praktischen Tragegriffen für einfacheren Transport.
- Der Griff des Deckels bleibt kalt und erhitzt sich nicht.

| Artikelnummer | V   | W    | mm             | €      |
|---------------|-----|------|----------------|--------|
| 240502        | 230 | 1000 | 405x290x(H)254 | 137,50 |

### WÜRSTCHENWÄRMER

- Für einfaches Aufwärmen und Warmhalten von HotDog-Wurstchen, Edelstahlgehäuse, Würstchenbehälter aus Glas, verstärkt mit eloxiertem Aluminium.
- Leistung stufenlos regelbar.

| Artikelnummer | V       | W   | mm             | €      |
|---------------|---------|-----|----------------|--------|
| 265000        | 220-240 | 450 | 280x282x(H)387 | 232,50 |

## THERMOSYSTEM



201107



201206

### THERMOSYSTEM EINZELN

- Wassertopf emailiert Ø 185mm.
- 1 Bain-Marie-Behälter aus Edelstahl mit Deckel.
- Mit Energieregler und Kontrollleuchte.



| Artikelnummer | Liter | V   | W   | mm             | €      |
|---------------|-------|-----|-----|----------------|--------|
| 201107        | 4.2   | 230 | 200 | 254x310x(H)312 | 220,95 |

### THERMOSYSTEM DOPPEL

- 2 Wassertöpfe emailiert Ø 185mm.
- 2 Bain-Marie-Behälter aus Edelstahl mit Deckel.
- 2 Energieregler mit Kontrollleuchten.



| Artikelnummer | Liter | V   | W   | mm             | €      |
|---------------|-------|-----|-----|----------------|--------|
| 201206        | 8.4   | 230 | 400 | 496x310x(H)312 | 376,95 |





## WAFFELEISEN RUND

- Machen Sie köstliche Waffeln nach belgischer Art, ganz ohne großen Aufwand, ideal für eine Selbstbedienungs-Waffelstation.
- Sie können bis zu 20 Waffeln pro Stunde zubereiten.
- Waffeleisen aus Aluminiumguss.
- Die Waffeln messen Ø 190 mm und sind bis zu 23 mm dick.
- Die Temperatur kann stufenlos zwischen 50°C und 210°C.
- Die Zeitschaltuhr bis zu 15 Minuten eingestellt werden.



| Artikelnummer | V   | W    | mm             | €      |
|---------------|-----|------|----------------|--------|
| 212172        | 230 | 1000 | 250x491x(H)285 | 167,50 |

- Perfekt für alle Arten von Gastronomiebetrieben, die diese lustigen Waffeln am Stiel oder Corn Dogs in ihr Angebot aufnehmen möchten.
- Im Waffeleisen sind Rillen ausgeschnitten, so dass Sie den Stock einführen und das Waffeleisen trotzdem schließen können.
- Waffeleisen aus Aluminiumguss.
- Mit dem großen, kühl bleibenden Griff lässt sich das Waffeleisen leicht öffnen.
- Das Gehäuse ist aus Edelstahl 18/0 gefertigt, was eine lange Lebensdauer und einfache Reinigung garantiert.

- Ausgestattet mit einer Auffangschale für Teig und Fett, die Ihnen hilft, Ihren Arbeitsbereich sauber zu halten.
- Lüftungsschlitze im Gehäuse schützen die Bedienelemente vor Überhitzung.
- Die Temperatur ist stufenlos von 50°C bis 220°C einstellbar.
- Der Timer kann bis zu 15 Minuten eingestellt werden.



212189

## WAFFELEISEN ,CORN DOG'

- Es ist möglich, 6 Lollipop-Waffeln oder Corn Dogs gleichzeitig zu backen.
- Nettogewicht: 10,5 kg.

| Artikelnummer | V   | W    | mm             | €      |
|---------------|-----|------|----------------|--------|
| 212189        | 230 | 1550 | 390x378x(H)229 | 232,50 |



212165

## WAFFELEISEN ,LOLLIPOP'

- Es ist möglich, 4 Lollipop-Waffeln gleichzeitig zu backen, jede 255 mm lang (ohne den Stock) und wie ein länglicher Kegel geformt.
- Nettogewicht: 10,5 kg.

| Artikelnummer | V   | W    | mm             | €      |
|---------------|-----|------|----------------|--------|
| 212165        | 230 | 1750 | 314x417x(H)229 | 232,50 |



## WAFFELEISEN

- Waffeleisen aus emailliertem Gusseisen können mit einer Bürste gereinigt werden.
- Thermostatische Temperaturregelung.
- Inkl. Waffelgabel.
- Isolierter Griff.



212103

212127

212134

### WAFFELEISEN ‚LIEÛGE‘

- Liege-Waffeln, zwei 4x6 rechteckige Muster.

| Artikelnummer | V   | W    | mm             | €      |
|---------------|-----|------|----------------|--------|
| 212103        | 230 | 1500 | 330x360x(H)561 | 279,50 |

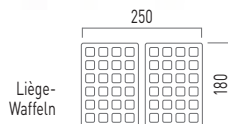

### WAFFELEISEN ‚BRÜSSEL‘

- Brüssel-Waffeln, zwei 3x5 rechteckige Muster.

| Artikelnummer | V   | W    | mm             | €      |
|---------------|-----|------|----------------|--------|
| 212127        | 230 | 2200 | 330x520x(H)560 | 279,50 |

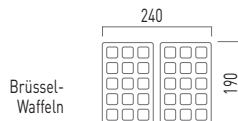

### WAFFELEISEN ‚HERZ‘

- Waffeleisen für Waffeln in Herzform. 5

| Artikelnummer | V   | W    | mm             | €      |
|---------------|-----|------|----------------|--------|
| 212134        | 230 | 2200 | 330x543x(H)550 | 279,50 |





212028

**CREPESPLATTE**

- Ideal zur Herstellung perfekter Crepes.
- Crepes-Platte Ø 400 mm aus Gusseisen mit Keramikbeschichtung.
- Gleichmäßige Wärmeverteilung.
- Inkl. Crepesspachtel aus Holz.
- Gehäuse aus Edelstahl.
- Thermostat stufenlos regelbar von 50°C bis 300°C.
- Mit Überhitzungsschutz und EGO-Thermostat.

| Artikelnummer | V   | W    | mm             | €      |
|---------------|-----|------|----------------|--------|
| 212028        | 230 | 3000 | 458x520x(H)165 | 239,50 |



525197

**HOLZSPACHTEL FÜR CRÊPESPLATTEN**

- Charakteristische Form, perfekt zum Aufteilen des Teigs auf der Heizfläche.
- Empfohlen als Zubehör für die Artikelnummer: 212028.

| Artikelnummer | €    |
|---------------|------|
| 525197        | 7,95 |



282755

282731

**ABDECKUNG FÜR ZUCKERWATTESMASCHINE**

- Diese transparente Abdeckung passt auf die HENDI Zuckerwattemaschine 282731.

| Artikelnummer | mm          | €     |
|---------------|-------------|-------|
| 282755        | ø520x(H)350 | 82,50 |

**ZUCKERWATTESMASCHINE**

- Abnehmbare Schüssel aus Edelstahl, spülmaschinene geeignet.
- Die Schüssel wird mit 4 sicheren Klammern befestigt.
- Motorgehäuse mit einer rosa Beschichtung versehen.
- Ausgestattet mit einer Schublade für zB Stäbchen, Zucker oder Lebensmittelfarbe.
- Getrennte Schalter für das Einschalten des Geräts und der Heizelemente.
- Mit integrierten Lampen.
- Voltmeter, das die aktuelle Spannung anzeigt.
- Überlastungssicherung schützt den Motor im Falle einer Blockade vor Brand.
- Gewicht: 11 kg.

| Artikelnummer | V   | W    | mm             | €      |
|---------------|-----|------|----------------|--------|
| 282731        | 230 | 1200 | 520x520x(H)480 | 325,00 |

**NEW  
MODEL**



### NACHO-WÄRMER

- Gehäuse aus Edelstahl und gehärtetem Glas.
- Innenkammer aus Edelstahl AISI 304, mit LED-Leuchten.
- Auf der Rückseite 2 Flügeltüren mit Griff.
- Ausgestattet mit einer Krümel-Auffangschale.
- 1 Netzschalter und 1 Lichtschalter.
- Max. Heiztemperatur: 58°C.
- Max. Beladung: 35 L.
- Schutzklasse: IPX3.

| Artikelnummer | V   | W   | mm             | €      |
|---------------|-----|-----|----------------|--------|
| 282779        | 230 | 500 | 400x344x(H)525 | 245,00 |



282779



### 3-LITER-EDELSTAHL-SAUCENWÄRMER MIT SPENDER

- Gehäuse, Feder im Dispenser und mechanisches System aus AISI 304 Edelstahl.
- Das untere Element des Spenders aus Polypropylen.
- Abnehmbar: Deckel, Spenderpumpe.
- Deckel mit 2 Schnappverschlüssen.
- Mit Überhitzungsschutzsensor schaltet er den Alarmton ein und schaltet die Heizung automatisch ab.
- Einstellbare Heiztemperatur: bis zu 90 °C.
- Abgegebene Soßenportion: 35 ml.
- Nicht spülmaschinenfest.

| Artikelnummer | Liter | V   | W   | mm          | €      |
|---------------|-------|-----|-----|-------------|--------|
| 558126        | 3     | 230 | 900 | ø180x(H)502 | 495,00 |



558126



### POMMES- UND NACHO-SCHAUFEL

- Einfüllöffnung 75 mm.
- Geeignet für Links- und Rechtshänder.

| Artikelnummer | mm      | €    |
|---------------|---------|------|
| 642566        | 233x205 | 9,75 |



642566





282748



282762

### POPCORN-MASCHINE

- Gestell aus einer Aluminiumlegierung.
- Robustes Gehäuse aus gehärtetem Glas und pulverbeschichtetem Stahl, wahlweise in Rot oder Schwarz.
- Mit Flügeltür aus gehärtetem Glas.
- In den Topf integriertes Mischsystem.
- Topfdeckelgriffe aus hitzebeständigem Kunststoff.
- Klappe zum Entfernen von Popcorn.
- Schublade unter dem Fach zum einfachen Entfernen von Krümeln und Körnerresten.
- Beleuchteter Innenraum.



- Beheizter Kammerboden.
- Dauer eines Zyklus: ca. 2 Minuten. - 150 g Maiskörner pro Zyklus.
- Gewicht: ±25 kg

| Artikelnummer | Farbe   | V   | W    | mm             | €      |
|---------------|---------|-----|------|----------------|--------|
| 282762        | Schwarz | 230 | 1500 | 574x420x(H)778 | 375,00 |
| 282748        | Rot     | 230 | 1500 | 574x420x(H)778 | 375,00 |

Mit praktischer  
Auffangschublade  
für Krümel und  
noch geschlossene  
Popcornkerne



562017



### SCHAUFEL

| Artikelnummer | Liter | mm     | €    |
|---------------|-------|--------|------|
| 562000        | 0.125 | (L)187 | 1,55 |
| 562017        | 0.25  | (L)250 | 2,65 |
| 562079        | 0.65  | (L)330 | 5,75 |



## SCHOKOLADENBRUNNEN

- Aus hochwertigem Edelstahl gefertigt.
- Mit Warmhaltefunktion, die die Schokolade auf 150°C erwärmt.
- Minimale Schokoladekapazität: 1 kg.
- Maximale Schokoladekapazität: 8 kg.
- Mit separatem Schalter für Motor und Heizelement.



Schokoladenbrunnen  
mit 3 Ebenen



Schokoladenbrunnen  
mit 5 Ebenen



Schokoladenbrunnen  
mit 6 Ebenen

|                      |                |                |                |
|----------------------|----------------|----------------|----------------|
| Artikelnummer        | 274101         | 274156         | 274163         |
| Temperaturkontrolle  | 45°C           | 110°C          | 150°C          |
| Min. Schokolademenge | 1 kg           | 2,5 kg         | 2,5 kg         |
| Max. Schokolademenge | 1,5 kg         | 6 kg           | 8 kg           |
| Abmessungen          | ø210x(H)400 mm | ø330x(H)700 mm | ø370x(H)840 mm |
| Leistung             | 170 W/230 V    | 265 W/230 V    | 300 W/230 V    |
| €                    | 59,95          | 425,00         | 625,00         |





Seite 384



Seite 177



**HENDI** - BE INSPIRED!

Tools for Chefs



252

Seite 142



Seite 112

**NEW****S.S.**  
stainless steel

250167



250174

**TELLERWÄRMER EINZEL**

- Gehäuse, Einlegeböden und Heizelemente aus Edelstahl.
- Für ca. 72 Stück ø24 cm Teller (40 - ø33 cm).\*
- Inklusive 3 abnehmbaren, nicht verstellbaren Einlegeböden für Teller: 10 mm Höhe und 340 mm Breite.
- Abstand zwischen den Regalböden: 120 mm.
- Einstellbare Temperatur von 30 °C bis 85 °C.
- Tür mit Magnetverschluss.
- Ein/Aus-Schalter mit Kontrollleuchten.
- Ausgestattet mit 4 Rädern, 2 davon mit Bremse.
- Tellerwärmer doppelt auch in unserem Sortiment - Artikelnummer: 250174.

\* Die angegebenen Zahlen sind allgemeine Angaben und können je nach Größe, Höhe und Gewicht der verwendeten Teller variieren.

| Artikelnummer | V   | W   | mm             | €      |
|---------------|-----|-----|----------------|--------|
| 250167        | 230 | 400 | 393x571x(H)766 | 375,00 |

**TELLERWÄRMER DOPPELT**

- Gehäuse, Einlegeböden und Heizelemente aus Edelstahl.
- Für ca. 108 Stück ø24 cm Teller (64 - ø33 cm).\*
- Inklusive 3 abnehmbaren, nicht verstellbaren Einlegeböden für Teller: 10 mm Höhe und 340 mm Breite.
- Abstand zwischen den Regalböden: 120 mm.
- Temperatur einstellbar von 30°C bis 85°C.
- Tür mit Magnetverschluss.
- Ein/Aus-Schalter mit Kontrollleuchten.
- Ausgestattet mit 4 Rädern, 2 davon mit Bremse.
- Tellerwärmer einzeln auch in unserem Sortiment - Artikelnummer: 250167.

\* Die angegebenen Zahlen sind allgemeine Angaben und können je nach Größe, Höhe und Gewicht der verwendeten Teller variieren.

| Artikelnummer | V   | W   | mm             | €      |
|---------------|-----|-----|----------------|--------|
| 250174        | 230 | 800 | 735x589x(H)766 | 525,00 |



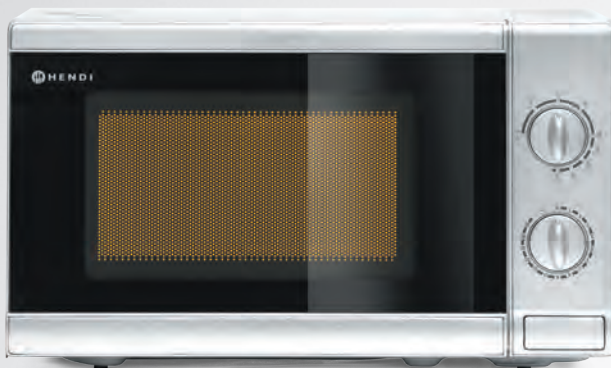

281710

## MIKROWELLE MIT GRILLFUNKTION 700 W / 20 L

281710

- Gehäuse und Frontpanel aus Edelstahl.
- Leicht ablesbares Bedienfeld.
- Elektromechanische Steuerung mit zwei Einstellknöpfen für Zeit und Leistung (9-stufig einstellbar).
- Die obere Magnetronantenne mit rotierender Welle sorgt für eine gleichmäßige Energieverteilung.
- Eingebauter Luftfilter zum Schutz vor externen Faktoren und Staub.
- Luftdichte Tür mit Glasscheibe zur Beobachtung von Prozessen im beleuchteten Mikrowelleninnenraum.
- Druckknopfföffnung für einfache Bedienung.
- Innenraum der Kammer:
  - Abmessungen 304x306x(H)206 mm
  - Volumen: 20 l.
  - Weiß lackiert.
  - Leicht zu reinigen.
  - Kein Brechen von Tellern dank entsprechend abgerundeten Kanten.
- Multifunktionale Verwendung:
  - Auftauen.
  - 4 Stufen der Mikrowellenleistung: niedrig, mittel, mittelhoch, hoch.
  - Funktion der Kombination von Standard- und Grillmodus: Kombi (3 Ebenen).
  - Grill (Leistung 1000 W).
  - Das Ende des Garzyklus wird durch einen akustischen Alarm signalisiert.
  - 4 Leistungsstufen.
- Eingangleistung: 1050 W.
- Ausgangsleistung: 700 W.
- Inklusive 255-mm-Glasdrehsteller und Grillrost.
- Geeignet für runde Teller bis zu ø280 mm.
- Maximale Einzelbetriebszeit: 35 Minuten.
- Ausgestattet mit einem Kabel mit Erdungsstecker.
- Gewicht: 11,1 kg.



| Artikelnummer | Liter | V   | W    | mm             | €      |
|---------------|-------|-----|------|----------------|--------|
| 281710        | 20    | 230 | 1050 | 435x360x(H)251 | 147,50 |





281352

## MIKROWELLE MIT GRILLFUNKTION 1000 W / 25 L

**281352**

- Gehäuse und Innenraum der Kammer mit Keramikboden aus Edelstahl.
- Leicht ablesbares Bedienfeld.
- Elektromechanische Steuerung mit einem Knopf, der die Zeiteinstellung von 15 Sek. bis 6 Min. ermöglicht.
- Untere rotierende Magnetronantenne für eine gleichmäßige Energieverteilung, kein rotierender Teller.
- Integrierter Luftfilter zum Schutz vor äußeren Faktoren und Staub.
- Tür mit großer Glasscheibe zur Beobachtung des Garprozesses im beleuchteten Mikrowelleninnenraum.
- Fester Riegelverschluss: einfaches Öffnen, kein Verriegelungsmechanismus.
- Innenraum der Kammer:
  - Abmessungen: 327x346x(H)200 mm.
  - Volumen: 25 l.
  - Leicht zu reinigen.
  - Kein Brechen der Teller durch entsprechend abgerundete Kanten.
  - Keramikboden.
- Multifunktionale Verwendung:
  - Abtauen.
  - 6 empfohlene Zeitprogramme für die Zubereitung ausgewählter Gerichte/Getränke.
  - Das Ende des Garzyklus wird durch einen akustischen Alarm signalisiert.
  - Eingangsleistung: 1550 W.
  - Ausgangsleistung: 1000 W.
  - Geeignet für runde (bis zu ø320 mm) und rechteckige Teller.
  - Maximale Einzelbetriebszeit: 6 Minuten.
  - Ausgestattet mit einem Kabel mit Erdungsstecker.
  - Gewicht: 15,1 kg.



| Artikelnummer | Liter | V   | W    | mm             | €      |
|---------------|-------|-----|------|----------------|--------|
| 281352        | 25    | 230 | 1550 | 582x472x(H)374 | 389,50 |





281444

## MIKROWELLE, PROGRAMMIERBAR 1000 W / 23 L

281444

- Gehäuse und Innenraum der Kammer mit Keramikboden aus Edelstahl.
- Leicht ablesbares Bedienfeld.
- Elektronische Steuerung.
- Untere rotierende Magnetronantenne für gleichmäßige Energieverteilung, kein rotierender Teller.
- Integrierter Luftfilter zum Schutz vor externen Faktoren und Staub.
- Sie können das gewünschte Programm auf dem Touchdisplay auswählen.
- Tür mit großer Glasscheibe zur Beobachtung von Prozessen im beleuchteten Mikrowelleninnenraum.
- Fester Riegelverschluss: einfaches Öffnen, kein Verriegelungsmechanismus.
- Innenraum der Kammer:
  - Abmessungen: 327x346x(H)200 mm.
  - Volumen: 23 l.
  - Leicht zu reinigen.
  - Kein Brechen der Teller durch entsprechend abgerundete Kanten.
  - Keramikboden.
- Multifunktionale Verwendung:
  - Auftauen.
  - 10 Standardprogramme.
  - Es gibt die Möglichkeit, bis zu 100 Programme zu speichern (max. 3 Phasen in einem Programm).
  - Automatische Zeitumrechnung für Doppelportionen.
  - Das Ende des Garzyklus wird durch einen akustischen Alarm signalisiert.
  - 4 Leistungsstufen.
  - Eingangsleistung: 1550 W.
  - Ausgangsleistung: 1000 W.
  - Geeignet für runde (bis zu ø320 mm) und rechteckige Teller.
  - Maximale Einzelbetriebszeit: 60 Minuten.
  - Ausgestattet mit einem Kabel mit Erdungsstecker.
  - Gewicht: 15,5 kg.



| Artikelnummer | Liter | V   | W    | mm             | €      |
|---------------|-------|-----|------|----------------|--------|
| 281444        | 23    | 230 | 1550 | 509x572x(H)306 | 432,50 |



281369

## MIKROWELLE, PROGRAMMIERBAR 1800 W / 34 L

281369

- Gehäuse und Kammerinnenraum aus Edelstahl.
- Die Kammer ist mit einem Keramikboden ausgestattet.
- Untere und obere Mikrowellenantennen für gleichmäßige Energieverteilung, keine rotierenden Teile in der Kammer.
- Eingebauter Luftfilter schützt vor Staub und Schmutz.
- Leicht ablesbares Bedienfeld, Auswahl des gewünschten Programms über das Touchpanel.
- Tür mit großem Blickfenster zur Beobachtung der Vorgänge in der beleuchteten Mikrowellenkammer.
- Fester Riegelverschluss und trotzdem leichtes Öffnen - kein Verriegelungsmechanismus.
- Innenraum der Kammer:
  - Abmessungen 360x409x(H)225 mm
  - Fassungsvermögen 34 l.
  - Leicht zu reinigen.
  - Kein Brechen von Tellern dank entsprechend abgerundeter Kanten.
  - Keramikboden.
- Multifunktionaler Einsatz:
  - Auftauen.
  - 10 Standardprogramme.
  - Möglichkeit, bis zu 100 Programme zu speichern (bis zu 3 Stufen pro Programm).
  - Automatische Zeiteinstellung für Doppelportionen.
  - Das Ende des Garvorgangs wird durch ein akustisches Signal kommuniziert.
  - Eingangsleistung: 3000 W.
  - Ausgangsleistung: 1800 W.
  - Geeignet für runde (bis zu ø355 mm) und rechteckige Teller.
  - Maximale Betriebszeit ohne Unterbrechung: 60 Minuten.
  - Ausgestattet mit einem geerdeten Stecker.
  - Gewicht: 32,3 kg.



| Artikelnummer | V   | W    | mm             | €      |
|---------------|-----|------|----------------|--------|
| 281369        | 230 | 3000 | 572x520x(H)363 | 998,50 |





281376

## MIKROWELLE, PROGRAMMIERBAR VIA USB-ANSCHLUSS 1800 W / 18 L

### 281376

- Das Gehäuse und der Kammerinnenraum sind aus hochwertigem, korrosionsbeständigem Edelstahl gefertigt, der eine langjährige Nutzung garantiert.
- Die Kammer ist mit einem Keramikboden ausgestattet.
- Leicht ablesbares Touch-Bedienfeld mit Drucktasten und digitalem Display, das Zeit und Leistung anzeigt.
- Untere und obere Mikrowellenantennen sorgen für eine gleichmäßige Energieverteilung und ein gleichmäßiges Erhitzen der Speisen.
- Eingebauter Luft- und Fettfilter zum Schutz vor äußeren Einflüssen.
- Ein spezielles System, das Sie daran erinnert, den Filter zu reinigen.
- Durch die eingebaute Beleuchtung und das große Glasfenster in der Tür lässt sich der Garvorgang zu jedem Zeitpunkt gut beobachten.
- Fester Riegelverschluss und trotzdem leichtes Öffnen - kein Verriegelungsmechanismus.
- Innenraum der Kammer:
  - Abmessungen 330x310x(H)175 mm.
  - Fassungsvermögen 18 L.
  - Leicht zu reinigen.
  - Kein Brechen von Tellern dank entsprechend abgerundeter Kanten.
- Keramikboden.
- Multifunktionaler Einsatz:
  - Auftauen.
  - 10 Standardprogramme.
  - 10 Leistungsstufen.
  - Mittels USB-Anschluss programmierbar.
  - Möglichkeit, bis zu 100 Programme zu speichern, darunter bis zu 20 benutzerdefinierte, mehrstufige Programme.
  - Automatische Zeiteinstellung für Doppelportionen.
  - Das Ende des Garvorgangs wird durch ein akustisches Signal kommuniziert.
- Eingangsleistung: 3000 W.
- Ausgangsleistung: 1800 W.
- Geeignet für runde (bis zu ø300 mm) und rechteckige Teller.
- Maximale Betriebszeit ohne Unterbrechung: 60 Minuten.
- USB-Karte und Software im Lieferumfang enthalten.
- Gewicht: 31,8 kg.



| Artikelnummer | Liter | V   | W    | mm             | €        |
|---------------|-------|-----|------|----------------|----------|
| 281376        | 18    | 230 | 3000 | 560x419x(H)336 | 1 075,00 |



|               |        |        |        |        |        |
|---------------|--------|--------|--------|--------|--------|
| Artikelnummer | 281710 | 281352 | 281444 | 281369 | 281376 |
|---------------|--------|--------|--------|--------|--------|

### KOCHEN UND PROGRAMMIEREN

|                               |                   |                   |              |              |              |
|-------------------------------|-------------------|-------------------|--------------|--------------|--------------|
| Kontrolle                     | elektromechanisch | elektromechanisch | elektronisch | elektronisch | elektronisch |
| Anzahl der Programme / Stufen | 9/1               | 1/1               | 100/3        | 100/3        | 100/3        |
| Anzahl der Leistungsstufen    | 9                 | 1                 | 4            | 4            | 10           |
| Maximale Zeit                 | 35 min            | 6 min             | 60 min       | 60 min       | 60 min       |

### STANDARD AUSRÜSTUNG

|                       |                        |                                    |                                    |  |  |
|-----------------------|------------------------|------------------------------------|------------------------------------|--|--|
| Mikrowellenquelle     | obere Magnetronantenne | untere rotierende Magnetronantenne | untere rotierende Magnetronantenne | untere und obere rotierende Magnetronantenne | untere und obere rotierende Magnetronantenne |
| Anzahl der Magnetrons | 1                      | 1                                  | 1                                  | 2  | 2  |
| Luftfilter            | JA                     | JA                                 | JA                                 | JA   | JA   |
| USB-Anschluss         | -                      | -                                  | -                                  | -  | JA   |
| Weiteres Zubehör      | JA - Gitter            | -                                  | -                                  | -  | -  |

### MASSE

|                             |                   |                   |                   |                   |                   |
|-----------------------------|-------------------|-------------------|-------------------|-------------------|-------------------|
| Äußere Abmessungen          | 440x330x(H)259 mm | 511x432x(H)311 mm | 511x432x(H)311 mm | 574x528x(H)368 mm | 563x420x(H)340 mm |
| Kammerabmessungen           | 304x306x(H)206 mm | 327x346x(H)200 mm | 327x346x(H)200 mm | 360x409x(H)225 mm | 330x310x(H)175 mm |
| Kammerkapazität             | 20 L              | 25 L              | 23 L              | 34 L              | 18 L              |
| Maximaler Tellerdurchmesser | 280 mm            | 320 mm            | 320 mm            | 355 mm            | 300 mm            |

### TECHNISCHE PARAMETER

|                  |         |         |         |         |          |
|------------------|---------|---------|---------|---------|----------|
| Eingangsleistung | 1050 W  | 1550 W  | 1550 W  | 3000 W  | 3000 W   |
| Ausgangsleistung | 700 W   | 1000 W  | 1000 W  | 1800 W  | 1800 W   |
| Stromspannung    | 230 V   | 230 V   | 230 V   | 230 V   | 230 V    |
| Gewicht          | 11,1 kg | 15,1 kg | 15,5 kg | 32,3 kg | 31,8 kg  |
| €                | 147,50  | 389,50  | 432,50  | 998,50  | 1 075,00 |

### GARZEITEN vs. GERÄTELEISTUNG

|   |       |      |      |      |      |
|---|-------|------|------|------|------|
| Leistung  | 700   | 1000 | 1100 | 1400 | 1800 |
| <br>Kochzeit | 0:35  | 0:25 | 0:22 | 0:18 | 0:12 |
|   | 1:05  | 0:52 | 0:48 | 0:37 | 0:27 |
|   | 1:35  | 1:14 | 1:06 | 0:57 | 0:39 |
|   | 2:05  | 1:39 | 1:29 | 1:10 | 0:52 |
|   | 5:00  | 4:03 | 3:34 | 2:50 | 2:10 |
|   | 10:00 | 8:15 | 7:23 | 5:40 | 4:00 |





225479

### NIEDERTEMPERATURUFEN

- Entwickelt für die langsame Zubereitung oder Warmhalten von Lebensmitteln mittels eines sehr genau eingestellten und kontrollierten Prozesses.
- Mit Kerntemperaturfühler, separat einstellbar.
- Griffmulden an den Seiten.
- Leicht zu reinigende Türdichtung.
- Die Ofenkammer wird an 4 Seiten beheizt und verteilt die Wärme gleichmäßig in der Kammer.
- Energieeffizient durch zusätzliche Isolierung.
- Nahtlose Ofenkammer mit abgerundeten Ecken, leicht zu reinigen.

- Temperatur in Schritten von 1 Grad einstellbar - Ofenraum bis 120 °C, Kerntemperatur und warm halten bis 100 °C.
- Türbänder links oder rechts, einfach umzubauen.
- Digitale Einstellung und Anzeige von Zeit, eingestellter Temperatur und aktuellen Kern- / Kammertemperaturen.
- Pfannen- und Tablethalter aus Edelstahl, passend für GN 1/1 Behälter, Roste und Tablett sowie 600x400 mm Backbleche, auf 3 Ebenen.

| Artikelnummer | V   | W    | mm             | €        |
|---------------|-----|------|----------------|----------|
| 225479        | 230 | 1200 | 495x690x(H)413 | 1 398,50 |



225929

### KOMBIDÄMPFER MIT GRILL 4X GN 2/3

- Gehäuse und Garraum aus hochwertigem Edelstahl.
- Manuelle Steuerung der Programmauswahl, Temperatur, Zeit und Dampfmenge.
- Verfügt über Funktionen zum Auftauen, Vorwärmen, Heißluft, Grill, Dampf oder Kombinationen.
- Temperatur regelbar bis 280°C.
- Timer einstellbar bis 120 Minuten.
- Die Heißluftfunktion erfolgt unter Verwendung von 2 Heizelementen und einem Ventilator.
- Oben angebrachtes Element zum Grillen.
- Passend für vier Bleche GN 2/3, Abstand zwischen den Blechen 70 mm.
- Inklusive 1 Rost GN 2/3.
- Konvektion 3 kW, Grill 1,8kW.
- Garraumheizung unten 1,6 kW, oben 0,7 kW.
- Höhenverstellbare FüÙe 55 bis 75 mm.

| Artikelnummer | V   | W    | mm             | €        |
|---------------|-----|------|----------------|----------|
| 225929        | 230 | 3000 | 625x585x(H)590 | 1 575,00 |

### UNTERGESTELL FÜR KOMBIDÄMPFER MIT GRILL 4X GN 2/3

- Geeignet für 225929.

| Artikelnummer | mm             | €      |
|---------------|----------------|--------|
| 224823        | 580x390x(H)750 | 420,00 |



224823



**S.S.**  
stainless steel

ÖFEN & BLECHE



227060



Watch the video

2 effiziente Lüfter für bestmögliche Luftzirkulation



### HEISSLUFTOFEN H90

- Gehäuse aus Edelstahl mit doppelt verglaste Tür.
- Garraum teilweise emailliert mit Innenbeleuchtung.
- Cool-Touch-Türe kann zur einfachen Reinigung abgenommen werden.
- Zwei Heizelemente und zwei Ventilatoren.
- Temperaturbereich: 50-300°C.
- Timer einstellbar: 0-120 Minuten.
- Passend für vier Bleche 438x315mm.
- Abstand zwischen den Blechen: 70mm.
- 4 Bleche im Lieferumfang enthalten.
- Ständer: 223468.

| Artikelnummer | V   | W    | mm             | €      |
|---------------|-----|------|----------------|--------|
| 227060        | 230 | 2670 | 595x595x(H)570 | 495,00 |

Passend für 4 Aluminiumbleche



Doppeltverglaste, hitzeresistente Tür



Mit Innenbeleuchtung



262

**HENDI**

Unverbindliche Preisempfehlungen exkl. MwSt.





227077



## HEISSLUFTOFEN MIT BESCHWADUNG H90S

- Gehäuse aus Edelstahl mit doppelt verglaster Tür.
- Die Cool Touch Tür kann zum Reinigen abgenommen werden.
- Garraum teilweise emailliert mit Innenbeleuchtung.
- Zwei Heizelemente und zwei Ventilatoren.
- Temperaturbereich: 50-300°C. Direkte Beschwädung, manuelle Steuerung per Knopfdruck.
- Wassereinlass, der an die Wasserversorgung angeschlossen werden kann, auf der Rückseite.
- Timer einstellbar: 0-120 Min.
- Passend für vier Bleche 436x315 mm, Abstand zwischen den Blechen: 70 mm.
- 4 Bleche inklusive.

Direkte Beschwädung



| Artikelnummer | V   | W    | mm             | €      |
|---------------|-----|------|----------------|--------|
| 227077        | 230 | 2670 | 595x595x(H)570 | 625,00 |

## ZUBEHÖR



801970

### ROST FÜR ÖFEN H90 UND H90S

- Geeignet für 227060 und 227077.

| Artikelnummer | mm      | €     |
|---------------|---------|-------|
| 801970        | 433x338 | 17,95 |



943380

### BACKBLECH FÜR ÖFEN H90 UND H90S

- Geeignet für 227060 und 227077.

| Artikelnummer | mm           | €     |
|---------------|--------------|-------|
| 943380        | 437x314x(H)8 | 13,95 |



223468

### UNTERGESTELL FÜR ÖFEN H90 & H90S

- Geeignet für H90- und H90S-Öfen [Artikelnummern 227060 und 227077].

| Artikelnummer | mm             | €      |
|---------------|----------------|--------|
| 223468        | 595x425x(H)700 | 398,50 |

## UMLUFTÖFEN 429X345 MM

- Karosserie und Backkammer aus AISI 304 Edelstahl.
- Glastür, 2-lagig, mit Schwerkraftbelüftung, von oben geöffnet.
- 1 nicht reversibler Lüfter; EKF423NTUD – 1 Lüfter mit Auto-Reverse-Funktion, mit 2 Geschwindigkeiten (Haupt- und reduziert).
- Mit Timer.
- Indirekter Dampf, manuell, mit einem Knopf gesteuert, ohne auf die Heizelemente zu sprühen (Behälter hinter dem Deflektor platziert).
- Kühlung der Bedienelemente.
- Überhitzungsschutz.
- LED-Leuchte.
- 219973 – Ausgestattet mit einem USB-Anschluss – zum Hochladen von HACCP-Daten. Programmierbar: 99 Programme mit je 4 Schritten. Vorheizfunktion bis 180°C. Touchscreen-Bedienfeld mit farbigen Symbolen.

- Kammerkapazität: 4 Schalen mit den Abmessungen 429x345x(H)9 mm (im Satz enthalten, aus Aluminium).
- Temperaturbereich: von 30 °C bis 260 °C.
- Wasserdicht: IPX 3.
- Heizleistung auf 3,1 kW erhöht.
- Abstand der Schalenhalterung: 74 mm.

NEW



219997



4x  
429x345

| Artikelnummer                | 219980  | 219997   | 219973  | 225165  |
|------------------------------|---|--|---|---|
| Typ                          | Konvektionsofen   | Feuchtigkeit   | Feuchtigkeit  | Multifunktional   |
| Kontrolle                    | elektromechanisch   | elektromechanisch  | Touchscreen-Bedienfeld  | elektromechanisch   |
|                              | -   | Indirekter Dampf, manuell, mit einem Knopf gesteuert, ohne auf die Heizelemente zu sprühen (Behälter hinter dem Deflektor platziert) | Direktdampf - Wasserspritzen direkt auf den Lüfter, elektronisch gesteuert. 99 Programme. | 8 Modi: statisches Backen (obere Heizung, untere Heizung, beide Heizungen), statisches Backen mit Konvektion, Grillen, Grillen mit Konvektion, Konvektionsbacken, Auftauen. |
| Thermostat                   | 100°C bis 260°C   | 100°C bis 260°C  | 30°C bis 260°C  | 100°C bis 260°C   |
| Abstand zwischen den Blechen | 74 mm   | 74 mm  | 74 mm   | 74 mm   |
| Äußere Abmessungen           | 590x709x(H)589 mm   | 590x709x(H)589 mm  | 590x709x(H)589 mm   | 590x709x(H)589 mm   |
| Anzahl der Lüfter            | 1 Lüfter, nicht reversibel                                    | 1 Lüfter, nicht reversibel   | 1 Lüfter mit Auto-Reverse-Funktion, mit 2 Geschwindigkeiten (Haupt- und reduziert)        | 1 Lüfter, nicht reversibel  |
| Leistung/Spannung            | 3,1 kW/230 V  | 3,1 kW/230 V   | 3,15 kW/230 V   | 2,6 kW/230 V  |
| Gewicht                      | 33 kg   | 34 kg  | 38 kg   | 36,4 kg   |
| €                            | 875,00  | 1 125,00   | 1 750,00  | 995,00  |
| <b>UNTERGESTELL</b>          |   |  |   |   |
| Artikelnummer                | 224670  | 224670   | 224670  | 224670  |
| Typ                          | 6 Paare von Führungen für 435x345, Abmessungen 540x460x700 mm |  |   |   |
| €                            | 285,00  | 285,00   | 285,00  | 285,00  |

## KONVEKTIONSBACKÖFEN MIT LUFTFEUCHTIGKEIT 600X400 MM

- Karosserie und Backkammer aus AISI 304 Edelstahl.
- Robuste L-förmige Tray Runner.
- Glastür, 2-lagig, mit Schwerkraftbelüftung, von oben geöffnet.
- 2 Lüfter mit automatischer Rückfahrfunktion. EKf411NTUD - 2 Lüfter mit Auto-Reverse-Funktion, mit 2 Geschwindigkeiten (Haupt- und reduziert).
- Direkter Dampf, 5 Grad (EKf411NUD), 10 Grad (EKf411NTUD)
- Kühlung der Bedienelemente.
- LED-Leuchte.
- 225523 - Ausgestattet mit einem USB-Anschluss - zum Hochladen von HACCP-Daten. Programmierbar: 99 Programme, jeweils 4 Schritte.
- Überhitzungsschutz.
- Kammerkapazität: 4 Trays GN 1/1 (nicht im Set enthalten).
- Wasserdicht: IPX 3.
- Temperaturbereich: von 30 °C bis 260 °C.
- Vorheizfunktion bis 180°C.

**NEW**



**4x**  
600x400

|                              |  |  |
|------------------------------|--|--|
| Artikelnummer                | 225516   | 225523   |
| Typ                          | Feuchtigkeit   | Feuchtigkeit                                     |
| Kontrolle                    | elektromechanisch  | elektromechanisch                                |
|                              | Direktdampf, 10 Grad, elektronisch gesteuert                                       | Direkter Dampf, 5 Grad, mit einem Knopf geregelt |
| Thermostat                   | 100°C bis 260°C  | 100°C bis 260°C                                  |
| Abstand zwischen den Blechen | 73 mm  | 83 mm  |
| Außere Abmessungen           | 783x755x(H)634 mm  | 783x755x(H)634 mm                                |
| <b>Anzahl der Lüfter</b>     | 2 Lüfter mit Auto-Reverse-Funktion, mit 2 Geschwindigkeiten (Haupt- und reduziert) | 2 Lüfter mit automatischer Rückfahrfunktion      |
| Leistung/Spannung            | 3,4 kW/230 V   | 6,4 kW/400 V                                     |
| Gewicht                      | 58 kg  | 58 kg  |
| €                            | <b>1 625,00</b>  | <b>2 155,00</b>                                  |
| <b>UNTERGESTELL</b>          |  |  |
| Artikelnummer                | 224434   | 224434   |
| Typ                          | 6 Paar Führungen für 600x400, Abmessungen 760x520x700 mm                           |  |
| €                            | <b>425,00</b>  | <b>425,00</b>                                    |



## KONVEKTIONS-DAMPFGARER CONTROL 5 X GN 2/3

→ | 55 cm | ←

**EXTRA  
SCHMAL**  
NUR 55 CM

**NEW**

**5x**

GN 2/3

|  |  |
|--|--|
| Artikelnummer                              | 219911   |
| Abstand zwischen den Blechen               | 80 mm  |
| Äußere Abmessungen                         | 550x754x(H)662 mm                              |
| <b>Anzahl der Lüfter mit Rückwärtsgang</b> | 1  |
| Thermostat                                 | 100-270°C                                      |
| Leistung/Spannung                          | 3,2 kW/230 V                                   |
| Gewicht                                    | 40 kg  |
| €  | <b>1 950,00</b>                                |
| <b>UNTERGESTELL</b>                        |  |
| Artikelnummer                              | 237977   |
|  | 6 Paar Führungen für GN 2/3, 550x465x(H)700 mm |
| €  | <b>525,00</b>                                  |

ÖFEN & BLECHE



- Gehäuse und Kammer aus Edelstahl AISI 304.
- Die Ofenkammer verfügt über abgerundete Ecken für eine einfache Reinigung.
- Glastür bleibt dank doppelschichtigem Glas mit dazwischen liegender Schwerkraftbelüftung stets kühl.
- Die Tür verfügt über eine Positionsverriegelung, die sie im 60°-, 90°-, 120°- oder 180°-Winkel offen hält.
- Türscharnier auf der rechten Seite, Möglichkeit eines Scharniers links ab Werk zu bestellen, kann nach dem Kauf nicht geändert werden.
- Die Innenglasscheibe kann zur einfachen Reinigung entfernt werden.
- Türdichtung aus dickem Silikon, wartungsfreundlich im Gehäuse montiert.
- Die Kammer ist mit einer LED-Beleuchtung ausgestattet, die einen klaren Blick auf den Garprozess ermöglicht.
- Ofenkammer isoliert, um die Wärme im Inneren zu halten, sicher und energieeffizient.
- Tropfschale für Kondensation mit Ablauf in der Tür.
- Die Füße sind verstellbar, um eine ebene Aufstellung des Ofens zu gewährleisten.
- Wasserschutzklasse: IPX4 - elektrische Versionen.
- Anschluss an das Strom-, Wasser- und Abwassernetz erforderlich.

### Betrieb:

- Die Temperatur kann von 100°C bis 270°C eingestellt werden.
- Der Timer kann auf bis zu 11 Stunden und 59 Minuten eingestellt werden, Dauerbetrieb möglich.
- Kochen/Backen in 2 Modi: Konvektion, Konvektions-Dampf (Kombination).
- Dampf wird durch direktes Sprühen auf das Gebläse erzeugt, in 5 Schritten eingestellt, elektronisch gesteuert.

## KONVEKTIONS-DAMPFGARER TOUCH 5 X GN 2/3



→ | 55 cm | ←

**EXTRA  
SCHMAL**  
NUR 55 CM

**NEW**

|  |   |
|--|---|
|  | <b>5x</b><br>GN 2/3                               |
| Artikelnummer                              | 219942  |
| Abstand zwischen den Blechen               | 80 mm   |
| Äußere Abmessungen                         | 550x754x(H)662 mm                                 |
| <b>Anzahl der Lüfter mit Rückwärtsgang</b> | 1   |
| Thermostat                                 | 30-270°C  |
| Leistung/Spannung                          | 3,2 kW/230 V                                      |
| Gewicht                                    | 40 kg   |
| €  | <b>2 475,00</b>                                   |
| <b>UNTERGESTELL</b>                        |   |
| Artikelnummer                              | 237977  |
|  | 6 Paar Führungen für GN 2/3,<br>550x465x(H)700 mm |
| €  | <b>525,00</b>                                     |

- Gehäuse und Kammer aus Edelstahl AISI 304.
- Die Ofenkammer verfügt über abgerundete Ecken für eine einfache Reinigung.
- Glaslür bleibt dank doppelschichtigem Glas mit dazwischen liegender Schwerkraftbelüftung stets kühl.
- Die Tür verfügt über eine Positionsverriegelung, die sie im 60°, 90°, 120°- oder 180°-Winkel offen hält.
- Türscharnier auf der rechten Seite, Möglichkeit eines Scharniers links ab Werk zu bestellen, kann nach dem Kauf nicht geändert werden.
- Die Innenglasscheibe kann zur einfachen Reinigung entfernt werden.
- Türdichtung aus dickem Silikon, wartungsfreundlich im Gehäuse montiert.
- Die Kammer ist mit einer LED-Beleuchtung ausgestattet, die einen klaren Blick auf den Garprozess ermöglicht.
- Ofenkammer isoliert, um die Wärme im Inneren zu halten, sicher und energieeffizient.
- Tropfschale für Kondensation mit Ablauf in der Tür.
- Die Füße sind verstellbar, um eine ebene Aufstellung des Ofens zu gewährleisten.
- Mit Airflow+, dem neu gestalteten Deflektor (Lüfterhaube), der die Luftzirkulation verbessert und für beste Ergebnisse sorgt, egal wo die Speisen im Ofen platziert werden.
- Das Humid+-Wassersystem führt das Wasser direkt hinter dem Ventilator zu und sorgt so für eine hohe Luftfeuchtigkeit bei gleichzeitig geringerem Wasserverbrauch.
- Wasserschutzklasse: IPX4.
- Anschluss an das Strom-, Wasser- und Abwassernetz erforderlich.
- Wasseranschluss 3/4", Ablaufauslass ø30 mm, mit Ablauf in der Kammer.

### Betrieb und Programme:

- Großes Bedienfeld mit 7-Zoll-Bildschirm.
- Die Temperatur kann von 30°C bis 270°C eingestellt werden.
- Der Timer kann auf bis zu 11 Stunden und 59 Minuten eingestellt werden, Dauerbetrieb möglich.
- Kochen/Backen in 3 Modi: Konvektion, Dampf, Konvektions-Dampf (Kombination).
- Lüfterleistung: normal, semi-statisch, halbe Leistung.
- Dampferzeugung durch Sprühen direkt auf das Gebläse, einstellbar in 10 Stufen (0-100%), elektronisch gesteuert.
- Speichern Sie bis zu 100 Rezepte, jedes mit bis zu 10 Schritten.
- Bietet mehrstufiges Garen, die Möglichkeit der Zubereitung verschiedener Gerichte unter gleichen Bedingungen mit unterschiedlichen Programmzeiten.
- Vorheizfunktion - heizt auf 30°C höher als die eingestellte Temperatur vor.
- Warmhaltefunktion - hält die Speisen nach Beendigung des Garprogramms automatisch auf Servierniveau.
- Warmhaltefunktion - Aufrechterhaltung der richtigen Temperatur und des richtigen Feuchtigkeitsgrads der Speisen bis zum Servieren.
- Abkühlungsfunktion - schnelle Abkühlung der Kammer, um für einen neuen Prozess bereit zu sein, der eine niedrigere Temperatur erfordert.
- Reifefunktion - Verwenden Sie den Ofen zum Reifen/Ziehen von Teig bei perfekter Temperatur und Feuchtigkeit.
- USB-Anschluss - einfaches Laden von Rezepten und HACCP-Daten.
- Verzögerter Start - programmieren Sie einen verzögerten Start von bis zu 24 Stunden.
- Mit der Sonde für das Delta-T-Garen können Sie jedes Gericht perfekt zubereiten, indem Sie die Temperatur im Inneren des Gerichts überwachen.



## KONVEKTIONS-DAMPFGARER CONTROL

ÖFEN & BLECHE



**NEW**

**7x**  
GN 1/1

**11x**  
GN 1/1

|  |                             |                    |
|--|-----------------------------|--------------------|
| Artikelnummer                              | 219928                      | 219935             |
| Abstand zwischen den Blechen               | 68 mm                       | 68 mm              |
| Äußere Abmessungen                         | 730×784×(H)850 mm           | 730×785×(H)1130 mm |
| <b>Anzahl der Lüfter mit Rückwärtsgang</b> | 2                           | 2                  |
| Leistung/Spannung                          | 10,4 kW/400 V               | 15,4 kW/400 V      |
| Gewicht                                    | 96 kg                       | 113,8 kg           |
| €  | <b>2 795,00</b>             | <b>3 975,00</b>    |
| <b>UNTERGESTELL</b>                        |                             |                    |
| Artikelnummer                              | 229521                      | 220795             |
| Abmessungen                                | 610×560×(H)770 mm           | 610×560×(H)620 mm  |
|  | 5 Paar Führungen für GN 1/1 |                    |
| €  | <b>625,00</b>               | <b>575,00</b>      |

- Gehäuse und Kammer aus Edelstahl AISI 304.
- Die Ofenkammer verfügt über abgerundete Ecken für eine einfache Reinigung.
- Glastür bleibt dank doppelschichtigem Glas mit dazwischen liegender Schwerkraftbelüftung stets kühl.
- Die Tür verfügt über eine Positionsverriegelung, die sie im 60°-, 90°-, 120°- oder 180°-Winkel offen hält.
- Türscharnier auf der rechten Seite, Möglichkeit eines Scharniers links ab Werk zu bestellen, kann nach dem Kauf nicht geändert werden.
- Die Innenglasscheibe kann zur einfachen Reinigung entfernt werden.
- Türdichtung aus dickem Silikon, wartungsfreundlich im Gehäuse montiert.
- Die Kammer ist mit einer LED-Beleuchtung ausgestattet, die einen klaren Blick auf den Garprozess ermöglicht.
- Ofenkammer isoliert, um die Wärme im Inneren zu halten, sicher und energieeffizient.
- Tropfschale für Kondensation mit Ablauf in der Tür.
- Die Füße sind verstellbar, um eine ebene Aufstellung des Ofens zu gewährleisten.
- Wasserschutzklasse: IPX4 - elektrische Versionen.
- Anschluss an das Strom-, Wasser- und Abwassernetz erforderlich.

### Betrieb:

- Die Temperatur kann von 100°C bis 270°C eingestellt werden.
- Der Timer kann auf bis zu 11 Stunden und 59 Minuten eingestellt werden, Dauerbetrieb möglich.
- Kochen/Backen in 2 Modi: Konvektion, Konvektions-Dampf (Kombination).
- Dampf wird durch direktes Sprühen auf das Gebläse erzeugt, in 5 Schritten eingestellt, elektronisch gesteuert.

## KONVEKTIONS-DAMPFGARER CONTACT



INKLUSIVE  
REINIGUNGSSYSTEM



**NEW**

**7x**

GN 1/1

**11x**

GN 1/1

|  |                             |                    |
|--|-----------------------------|--------------------|
| Artikelnummer                              | 219959                      | 219966             |
| Abstand zwischen den Blechen               | 68 mm                       | 68 mm              |
| Äußere Abmessungen                         | 730x784x(H)850 mm           | 730x785x(H)1130 mm |
| <b>Anzahl der Lüfter mit Rückwärtsgang</b> | <b>2</b>                    | <b>2</b>           |
| Leistung/Spannung                          | 10,4 kW/400 V               | 15,4 kW/400 V      |
| Gewicht                                    | 96 kg                       | 113,8 kg           |
| €  | <b>4 175,00</b>             | <b>5 475,00</b>    |
| <b>UNTERGESTELL</b>                        |                             |                    |
| Artikelnummer                              | 229521                      | 220795             |
| Abmessungen                                | 610x560x(H)770 mm           | 610x560x(H)620 mm  |
|  | 5 Paar Führungen für GN 1/1 |                    |
| €  | <b>625,00</b>               | <b>575,00</b>      |

- Gehäuse und Kammer aus Edelstahl AISI 304.
- Die Ofenkammer verfügt über abgerundete Ecken für eine einfache Reinigung.
- GlasTür bleibt dank doppelschichtigem Glas mit dazwischen liegender Schwerkraftbelüftung stets kühl.
- Die Tür verfügt über eine Positionsverriegelung, die sie im 60°, 90°, 120°- oder 180°-Winkel offen hält.
- Türscharnier auf der rechten Seite, Möglichkeit eines Scharniers links ab Werk zu bestellen, kann nach dem Kauf nicht geändert werden.
- Die Innenglasscheibe kann zur einfachen Reinigung entfernt werden.
- Türdichtung aus dickem Silikon, wartungsfreundlich im Gehäuse montiert.
- Die Kammer ist mit einer LED-Beleuchtung ausgestattet, die einen klaren Blick auf den Garprozess ermöglicht.
- Ofenkammer isoliert, um die Wärme im Inneren zu halten, sicher und energieeffizient.
- Tropfschale für Kondensation mit Ablauf in der Tür.
- Die Füße sind verstellbar, um eine ebene Aufstellung des Ofens zu gewährleisten.
- Mit Airflow+, dem neu gestalteten Deflektor (Lüfterhaube), der die Luftzirkulation verbessert und für beste Ergebnisse sorgt, egal wo die Speisen im Ofen platziert werden.
- Das Humid+-Wassersystem führt das Wasser direkt hinter dem Ventilator zu und sorgt so für eine hohe Luftfeuchtigkeit bei gleichzeitig geringerem Wasserverbrauch.
- Wasserschutzklasse: IPX4.
- Anschluss an das Strom-, Wasser- und Abwassernetz erforderlich.
- Wasseranschluss 3/4", Ablaufauslass ø30 mm, mit Ablauf in der Kammer.

Betrieb und Programme:

- Großes Bedienfeld mit 7-Zoll-Bildschirm.
- Die Temperatur kann von 30°C bis 270°C eingestellt werden.
- Der Timer kann auf bis zu 11 Stunden und 59 Minuten eingestellt werden, Dauerbetrieb möglich.
- Kochen/Backen in 3 Modi: Konvektion, Dampf, Konvektions-Dampf (Kombination).
- Lüfterleistung: normal, semi-statisch, halbe Leistung.
- Dampferzeugung durch Sprühen direkt auf das Gebläse, einstellbar in 10 Stufen (0-100%), elektronisch gesteuert.
- Speichern Sie bis zu 100 Rezepte, jedes mit bis zu 10 Schritten.
- Bietet mehrstufiges Garen, die Möglichkeit der Zubereitung verschiedener Gerichte unter gleichen Bedingungen mit unterschiedlichen Programmzeiten.
- Vorheizfunktion - heizt auf 30°C höher als die eingestellte Temperatur vor.
- Warmhaltefunktion - hält die Speisen nach Beendigung des Garprogramms automatisch auf Servierniveau.
- Warmhaltefunktion - Aufrechterhaltung der richtigen Temperatur und des richtigen Feuchtigkeitsgrads der Speisen bis zum Servieren.
- Abkühlungsfunktion - schnelle Abkühlung der Kammer, um für einen neuen Prozess bereit zu sein, der eine niedrigere Temperatur erfordert.
- Reifefunktion - Verwenden Sie den Ofen zum Reifen/Ziehen von Teig bei perfekter Temperatur und Feuchtigkeit.
- USB-Anschluss - einfaches Laden von Rezepten und HACCP-Daten.
- Verzögerter Start - programmieren Sie einen verzögerten Start von bis zu 24 Stunden.
- Mit der Sonde für das Delta-T-Garen können Sie jedes Gericht perfekt zubereiten, indem Sie die Temperatur im Inneren des Gerichts überwachen.





ÖFEN & BLECHE





## OFENHANDSCHUHE

HENDI-Schutzhandschuhe sind zertifizierte persönliche Schutzausrüstungen und erfüllen die Anforderungen der VERORDNUNG (EU) 2016/425 DES EUROPÄISCHEN PARLAMENTS UND DES RATES vom 9. März 2016 über persönliche Schutzausrüstungen und zur Aufhebung der Richtlinie 89/686/EWG des Rates. Die Verordnung definiert die Gefahrenkategorien I bis III, und für jede Kategorie werden Methoden und Zertifizierungsanforderungen festgelegt. HENDI Schutzhandschuhe sind eine Schutzausrüstung der Kategorie II.

Sie sind als zertifizierte persönliche Schutzausrüstung CE-gekennzeichnet.

Alle unsere Handschuhe erfüllen die Anforderungen der allgemeinen Norm EN 420 Schutzhandschuhe – Allgemeine Anforderungen und Prüfverfahren.

Sie liefern: Wärmeschutz nach EN 407 Schutzhandschuhe und sonstiger Handschutz gegen thermische Risiken (Hitze und/oder Feuer)



11 XXXX

Schutz vor thermischen Gefahren Handschuhe, die vor thermischen Gefahren schützen, sind mit einem Piktogramm und Zahlen gekennzeichnet, die den gebotenen Schutzgrad beschreiben, z. B.:

- Die erste Ziffer gibt das Brennverhalten an, die zweite Beständigkeit gegen Kontaktwärme, die dritte Beständigkeit gegen Konvektionswärme und die vierte Beständigkeit gegen Strahlungswärme, die fünfte Beständigkeit gegen kleine Spritzer von geschmolzenen Metall, die sechste Beständigkeit gegen große Spritzer von geschmolzenen Metall.



### OFENHANDSCHUHE, BAUMWOLLE - 2 STÜCK

- Hitzebeständig bis zu 250 °C für 15 Sekunden.

| Artikelnummer | Stückzahl | mm     | €     |
|---------------|-----------|--------|-------|
| 556603        | 2         | (L)350 | 10,95 |



556603



### OFENHANDSCHUHE, GLASFASER - 2 STÜCK

- Hitzebeständig bis zu 250 °C für 15 Sekunden.

| Artikelnummer | Stückzahl | mm     | €     |
|---------------|-----------|--------|-------|
| 556627        | 2         | (L)360 | 21,95 |



556627



### OFENHANDSCHUHE - 2 STÜCK

- Extra lang um den Unterarm zu schützen.  
- Hitzebeständig bis zu 250 °C für 15 Sekunden.

| Artikelnummer | Stückzahl | mm     | €     |
|---------------|-----------|--------|-------|
| 556610        | 2         | (L)380 | 14,50 |



556610



## OFENBLECHE CONVECTOMAT CLASSIC®



**20 mm Außenrand an allen vier Seiten**  
 – vereinfacht die Platzierung in zB Verkaufsdiskays und fördert so den Verkauf von Produkten direkt aus dem Behälter heraus.

**Antihafbeschichtung**  
 – die Beschichtung mit Marmoreffekt verhindert ein Anhaften und ermöglicht das Backen mit ca. 90% weniger Fett/Öl.

**Die robuste Konstruktionsweise verhindert Verformungen.**  
 Das Blech sitzt sicher in den Führungen der Ofenkammer und ist verformungsresistent.

**Boden- und Außenwände mit einer erhöhten Dicke von 1 mm** gewährleisten eine gleichmäßige Wärmeverteilung entlang der gesamten Oberfläche.

**Aus geruchlosem emailiertem Stahl** – keine Geruchsemissionen, auch bei hohen Temperaturbereichen.  
 Hitzebeständigkeit bis ca. 300°C.

**Sichere Beschichtung**  
 – selbst bei der Verwendung bei hohen Temperaturen werden keine Giftstoffe freigesetzt.



**Rechtwinkelige Ecken,** was eine maximale Nutzung des fertigen Gerichts und eine einfachere Kostenschätzung der Lebensmittel ermöglicht.



890356

890349

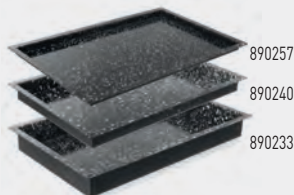

890257

890240

890233

### BLECH CONVECTOMAT CLASSIC GN 2/3

| Artikelnummer | GN     | mm            | €            |
|---------------|--------|---------------|--------------|
| 890356        | GN 2/3 | 345x325x(H)20 | <b>34,75</b> |
| 890349        | GN 2/3 | 345x325x(H)40 | <b>39,95</b> |

### BLECH CONVECTOMAT CLASSIC GN 1/1

| Artikelnummer | GN     | mm            | €            |
|---------------|--------|---------------|--------------|
| 890257        | GN 1/1 | 530x325x(H)20 | <b>40,95</b> |
| 890240        | GN 1/1 | 530x325x(H)40 | <b>43,95</b> |
| 890233        | GN 1/1 | 530x325x(H)60 | <b>47,95</b> |



## GN1/1 ALUMINIUMSCHALEN MIT ANTIHAFTBESCHICHTUNG CONVECTOMAT

- Hergestellt aus Aluminium.
- Die Oberfläche ist mit einer Antihaf-PTFE-Beschichtung versehen.
- Größe: GN 1/1.
- Geeignet für den Einsatz im Backofen bei einer maximalen Temperatur von 200 °C.
- Nicht spülmaschinengeeignet.

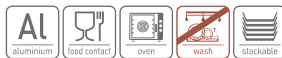

**NEW**



808825



808832

## GRILLPLATE, GERIPPT CONVECTOMAT GRILL

- Aus Aluminiumguss.
- Dicke: 9 mm.

| Artikelnummer | mm            | €     |
|---------------|---------------|-------|
| 808825        | 530x325x(H)15 | 99,50 |

## GRILLROST CONVECTOMAT GRILL

- 24 Rippen, 9 mm dick.
- Abstand zwischen den Rippen: 13 mm.

| Artikelnummer | mm            | €     |
|---------------|---------------|-------|
| 808832        | 530x325x(H)15 | 85,00 |



808849



808863

## BACKBLECH MIT ANTIHAFTBESCHICHTUNG CONVECTOMAT ROAST

- Innenabmessungen: 470 x 260 mm.
- Leicht flacher, breiter Rand - verhindert, dass Öl verschüttet wird.

| Artikelnummer | mm            | €     |
|---------------|---------------|-------|
| 808849        | 530x325x(H)17 | 48,50 |

## BACKBLECH MIT ANTIHAFTBESCHICHTUNG CONVECTOMAT BAKE

- Schmalere Rand auf allen Seiten.
- Innenabmessungen: 505 x 300 mm.

| Artikelnummer | mm            | €     |
|---------------|---------------|-------|
| 808863        | 530x325x(H)10 | 47,95 |

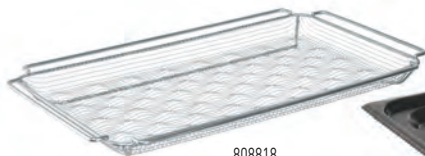

808818

## POMMES FRITES OFENKORB, GEWELLT CONVECTOMAT FRY

- Netz aus AISI 304 Edelstahl.
- Rahmen und Griffe aus Edelstahl.
- Gewellter Boden, um ein Verkleben zu verhindern.
- Maschenweite: 7 x 7 mm.
- Backfläche: ca. 450x255 mm.
- Temperaturbeständig bis zu 200 °C.
- Spülmaschinengeeignet.

| Artikelnummer | mm            | €     |
|---------------|---------------|-------|
| 808818        | 530x325x(H)40 | 39,50 |



808856

## BLECH FÜR EIER, MIT ANTIHAFTBESCHICHTUNG CONVECTOMAT EGGPLATE

- 8 Förmchen, ideal für frittierte Eier, Pfannkuchen, Omelettes.
- Die Formen sind oben ø 11 cm und unten ø 8 cm groß und 2 cm tief.

| Artikelnummer | mm            | €     |
|---------------|---------------|-------|
| 808856        | 530x325x(H)26 | 37,50 |



808429

**BACKBLECH GN 1/1 - MIT 4 AUFKANTUNGEN**

- Mit Teflon™ Antihafbeschichtung.

| Artikelnummer | mm            | €     |
|---------------|---------------|-------|
| 808429        | 325x530x(H)10 | 43,50 |

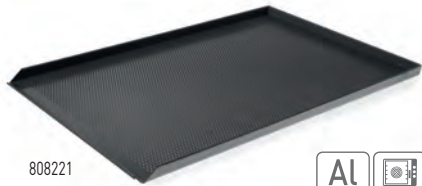

808221

**BACKBLECH PERFORIERT**

- Mit Teflon™ Antihafbeschichtung.

- Mit 3 Aufkantungungen.

| Artikelnummer | mm      | €     |
|---------------|---------|-------|
| 808221        | 600x400 | 59,50 |



808207

**BACKBLECH**

- Mit 3 Aufkantungungen.

| Artikelnummer | mm            | €     |
|---------------|---------------|-------|
| 808207        | 600x400x(H)20 | 26,95 |

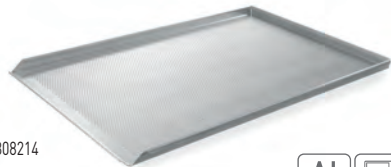

808214

**BACKBLECH PERFORIERT**

| Artikelnummer | mm            | €     |
|---------------|---------------|-------|
| 808214        | 600x400x(H)20 | 30,50 |



808405

**BACKBLECH PERFORIERT GN 1/1**

- Mit Teflon™ Antihafbeschichtung.

- Mit 4 Aufkantungungen.

| Artikelnummer | mm            | €     |
|---------------|---------------|-------|
| 808405        | 530x325x(H)10 | 44,50 |

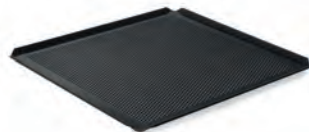

808412

**BACKBLECH PERFORIERT GN 2/3**

- Mit Teflon™ Antihafbeschichtung.

- Mit 4 Aufkantungungen.

| Artikelnummer | mm            | €     |
|---------------|---------------|-------|
| 808412        | 354x325x(H)10 | 44,50 |

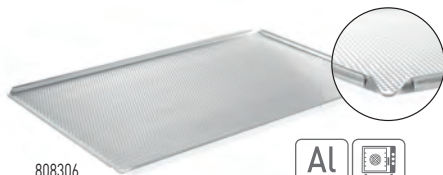

808306



**BACKBLECH PERFORIERT GN 1/1**

| Artikelnummer | mm            | €     |
|---------------|---------------|-------|
| 808306        | 530x325x(H)10 | 22,95 |

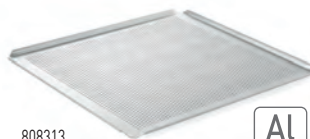

808313



**BACKBLECH PERFORIERT GN 2/3**

| Artikelnummer | mm            | €     |
|---------------|---------------|-------|
| 808313        | 354x325x(H)10 | 21,50 |



808238



**BAGUETTE-BACKBLECH**

- Perforiert.
- Bietet Platz für 5 Baguettes.

| Artikelnummer | mm      | €     |
|---------------|---------|-------|
| 808238        | 600x400 | 66,95 |



809273

**GASTRONORM TABLETT GN 2/3**



| Artikelnummer | mm            | €     |
|---------------|---------------|-------|
| 809280        | 354x325x(H)20 | 17,50 |
| 809273        | 354x325x(H)40 | 18,95 |



809150

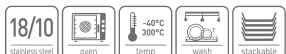

**GASTRONORM-BACKBLECH PROFI LINE GN 2/1**

| Artikelnummer | GN     | mm            | €     |
|---------------|--------|---------------|-------|
| 809150        | GN 2/1 | 650x530x(H)20 | 56,50 |



809259

809242

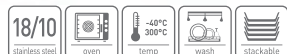

**GASTRONORM-BACKBLECH PROFI LINE**

| Artikelnummer | GN     | mm            | €     |
|---------------|--------|---------------|-------|
| 809259        | GN 1/1 | 530x325x(H)20 | 23,75 |
| 809242        | GN 1/1 | 530x325x(H)40 | 27,95 |



805558

805541

805534



**BEHÄLTER, ANTIHAFTBESCHICHTET**

| Artikelnummer | GN     | mm            | €            |
|---------------|--------|---------------|--------------|
| 805558        | GN 1/1 | 530x325x(H)20 | <b>44,50</b> |
| 805541        | GN 1/1 | 530x325x(H)40 | <b>49,95</b> |
| 805534        | GN 1/1 | 530x325x(H)65 | <b>54,50</b> |



801932



**GASTRONORMROST**

| Artikelnummer | mm      | €            |
|---------------|---------|--------------|
| 801932        | 354x325 | <b>21,95</b> |

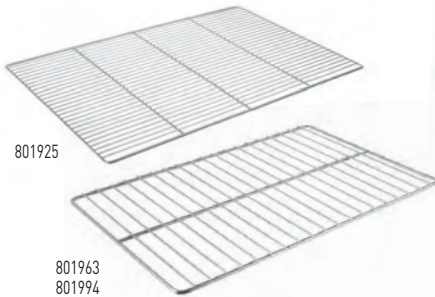

801925

801963  
801994



**GITTERROST**

| Artikelnummer |               | mm      | €            |
|---------------|---------------|---------|--------------|
| 801925        | querverstrebt | 600x400 | <b>24,95</b> |
| 801963        | verchromt     | 600x400 | <b>19,95</b> |
| 801994        |               | 600x400 | <b>42,50</b> |



801918  
801956

801901



**GASTRONORMROST**

| Artikelnummer |                           | mm      | €            |
|---------------|---------------------------|---------|--------------|
| 801901        | Edelstahl AISI 304        | 530x325 | <b>20,95</b> |
| 801956        | verchromt - querverstrebt | 530x325 | <b>18,95</b> |
| 801918        | Edelstahl 18/10           | 530x325 | <b>32,95</b> |



### RÄUCHEROFEN ELEKTRISCH

- Das Gerät ist ideal zum Räuchern einer Vielzahl von Lebensmitteln wie Fisch, Rindfleisch, Schinken und Gemüse.
- Aus Edelstahl, mit einer magnetisch schließenden, doppelt isolierten Tür.
- Temperatur einstellbar mit einem Thermostat, Thermometer in der Tür integriert.
- Ausgestattet mit einem Heißluftauslass auf der Rückseite.
- Lieferung mit 3 Gittern (400x279mm) und 3 Fleischhaken.

| Artikelnummer | V   | W    | mm             | €      |
|---------------|-----|------|----------------|--------|
| 238486        | 230 | 1600 | 540x380x(H)725 | 325,00 |

### RÄUCHERCHIPS

- Breites Anwendungsspektrum in professionellen Catering-Einrichtungen.
- Späne werden aus natürlichem Holz aus Fasern der besten europäischen und amerikanischen Weingüter hergestellt.
- Einzigartiges Aroma.
- Die Späne können direkt über Holzkohle, auf ein Räuchertablett oder in einen Räucherschlauch gelegt werden.
- Erhältliche Geschmacksrichtungen:
  - Wein-, Whisky- oder Cognac-Fässer.
  - Eichen-, Buchen-, Oliven-, Zitrus-, Mandel- oder Pfirsichholz.

| Artikelnummer |               | Gewicht (kg) | €     |
|---------------|---------------|--------------|-------|
| 199411        | Pfirsich      | 0.7          | 10,50 |
| 199398        | Zitrusfrüchte | 0.7          | 10,50 |
| 199404        | Mandel        | 0.7          | 10,50 |
| 199428        | Rotwein       | 0.7          | 10,50 |
| 199435        | Whiskey       | 0.7          | 10,50 |
| 199367        | Buche         | 0.7          | 10,50 |
| 199442        | Cognac        | 0.7          | 10,50 |
| 199374        | Eiche         | 0.7          | 10,50 |
| 199381        | Olive         | 0.7          | 10,50 |



238486



199442



### PIZZAOFEN

- Ofenrost geeignet für Pizzen bis zu Ø 30 cm.
- Timer einstellbar auf bis zu 15 Minuten.
- Mit oberem, unterem Heizelement und Krümelschublade.
- Geeignet für Fertigpizzen.

| Artikelnummer | V   | W    | mm             | €      |
|---------------|-----|------|----------------|--------|
| 220306        | 230 | 1450 | 484x590x(H)190 | 149,50 |



220306



## PIZZAÖFEN KOMPAKT

- Ideal zum Backen von Pizza, Brot, Lasagne, u.v.m.
- Die kompakten Abmessungen machen ihn perfekt für kleine Küchen oder Food Trucks.
- Die Verwendung von hochwertigen Materialien garantiert eine lange Lebensdauer.
- Gehäuse aus hochwertigem Edelstahl AISI 430, das leicht zu reinigen und pflegen ist.
- Backofenkammer mit den Maßen 410x420x(H)120mm ideal für Pizza, aber auch andere Gerichte geeignet.
- Kammerboden mit Schamottstein ausgekleidet - dieser speichert die Hitze und garantiert so knusprige Pizzaböden.
- Jedes Heizelement hat 1000W und kann unabhängig

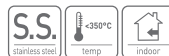

- einander von 50°C bis 350°C eingestellt werden.
- Die Tür ist mit einem Fenster und die Kammer mit Licht ausgestattet, so dass man den Garprozess ideal verfolgen kann.
- Die Tür kann geöffnet werden, ohne den Heizvorgang zu unterbrechen.
- Kann im Dauerbetrieb oder mit Timer betrieben werden. Der Timer kann auf bis zu 120 Minuten eingestellt werden und wenn die Zeit abgelaufen ist, stoppt der Ofen automatisch die Heizung.
- Ausgestattet mit einem  $\pm 1,7m$  langem
- Netzkabel mit Schukostecker.



## PIZZAOFEN KOMPAKT

- Zwei getrennt regelbare Heizelemente im Boden und im oberen Teil der Kammer.

| Artikelnummer | V   | W    | mm             | €      |
|---------------|-----|------|----------------|--------|
| 220290        | 230 | 2000 | 580x560x(H)275 | 345,00 |

## DOPPELDECK-PIZZAOFEN 3000W

- Die Kammern werden durch 3 effiziente Heizelemente beheizt; eines über, eines unter und eines zwischen den beiden Kammern.

| Artikelnummer | V   | W    | mm             | €      |
|---------------|-----|------|----------------|--------|
| 220283        | 230 | 3000 | 580x560x(H)435 | 437,50 |

Kammerboden mit Schamottstein ausgekleidet



Türen öffnen sich nach vorne



Timer kann auf bis zu 120 Min. eingestellt werden





## PIZZAOFEN BASIC

- Stahlgehäuse mit Edelstahlfront, isoliert mit Steinwolle.
- Analoge Schalttafel mit individueller Steuerung für jedes Heizelement, zwei Elemente pro Ofenkammer.
- Jede Ofenkammer ist mit feuerfesten Steinen, einem Thermometer und einer Leuchte ausgestattet.

- Bei Modellen mit 2 Kammern sind die Bedienfelder für jede Ofenkammer vollständig getrennt.
- Temperaturbereich: 50°C bis 500°C.



226698

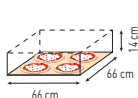

 **4** (ø32 cm)

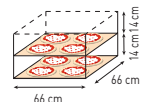

 **4+4** (ø32 cm)

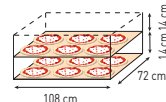

 **6+6** (ø35 cm)

| Modell                  | BASIC 4            | BASIC 44             | BASIC XXL 66         |
|-------------------------|--------------------|----------------------|----------------------|
| Artikelnummer           | 226681             | 226698               | 226995               |
| Anzahl der Kammern      | 1                  | 2                    | 2                    |
| Maße                    | 975x814x(H)143 mm  | 975x814x(H)1745 mm   | 1360x844x(H)745 mm   |
| Innenabmessungen        | 660x660x(H)140 mm  | 2x 660x660x(H)140 mm | 2x1080x720x(H)140 mm |
| Temperaturbereich       | von 45°C bis 455°C | von 45°C bis 455°C   | von 45°C bis 455°C   |
| Leistung/ Stromspannung | 4,7 kW/400 V       | 9,4 kW/400 V         | 18 kW/400 V          |
| Gewicht                 | 75 kg              | 122 kg               | 176 kg               |
| €                       | 1 095,00           | 1 850,00             | 2 995,00             |

### UNTERGESTELLE

|               |                   |                   |                   |
|---------------|-------------------|-------------------|-------------------|
| Artikelnummer | 226797            | 227107            | 227107            |
| Maße          | 975x814x(H)960 mm | 975x814x(H)860 mm | 975x814x(H)860 mm |
| €             | 382,50            | 395,00            | 395,00            |



## TEIGROLLER ELEKTRISCH

- Perfekt zum Ausrollen von kaltem Pizza-, Pasta-, Knödel- und Ravioliteig.
- 2 einstellbare Rollensätze ermöglichen eine gleichbleibende Teigstärke.

- Separater Rollenschutz für einfache und sichere Bedienung.
- Erstellt Teigscheiben mit einem Durchmesser von 14 bis 30 cm.



Mit elektrischer Pedalbedienung



Video ansehen



| Artikelnummer                            | 226612            | 226629            | 226636            |
|--|-------------------|-------------------|-------------------|
| Anzahl Rollenpaare                       | 1                 | 2                 | 2                 |
| Gewicht der Teigportion                  | 0,21-0,70 kg      | 0,08-0,21 kg      | 0,21-0,70 kg      |
| Durchmesser der ausgerollten Teigscheibe | ø260-450 mm       | ø140-300 mm       | ø260-400 mm       |
| Maße                                     | 650x345x(H)430 mm | 475x375x(H)660 mm | 585x435x(H)790 mm |
| Leistung                                 | 250 W             | 250 W             | 250 W             |
| Stromspannung                            | 230 V             | 230 V             | 230 V             |
| Gewicht                                  | 27 kg             | 28 kg             | 37 kg             |
| €  | 995,00            | 1 125,00          | 1 250,00          |



Edelstahlrolle

## ELEKTRISCHE KÄSEREIBE

- Ideal für Restaurants, Hotels und Pizzerias mit wenig verfügbarem Platz.
- Kompakt und funktionell, stabiles Gehäuse.
- Trotz kompakter Ausführung bietet das Gerät eine hohe Leistungsfähigkeit.
- Ideal zum Reiben von Parmesan und anderen Hartkäsearten.
- Motor mit Überlastungsschutz.
- Inklusive 1,3 l Käseauffangbehälter.
- Geschwindigkeit: 1400 U/Min.
- Gewicht: 8 kg.
- Durchmesser der Reibe: Ø110x60 mm.



226827

| Artikelnummer | -       | V   | W   | mm             | €      |
|---------------|---------|-----|-----|----------------|--------|
| 226827        | 30 kg/h | 230 | 380 | 292x226x(H)302 | 449,50 |



## SPIRALMIXER

- Für den professionellen Gebrauch.
- Ideal für Pizzerien, Bäckereien, Gebäck, Dumbling Bars, Donutgeschäfte zum Mischen von schwerem Teig.
- Stabiles und robustes Gehäuse aus weiß lackiertem Stahl.
- Die Schale, das Schutzgitter und die Spirale bestehen aus Edelstahl AISI 304.
- Der Sicherheitsschutz mit Gitter erleichtert das Hinzufügen von Zutaten während des Betriebs.
- Beim Mikroschalter wird der Betrieb gestoppt, wenn die Schutzvorrichtung angehoben wird.
- Der Kettenantrieb sorgt für einen effizienten Betrieb.
- Ruhige Arbeit dank Ölbadgetriebemotor garantiert.
- Das spiralförmige Design sorgt für eine perfekte Homogenität und Belüftung des Teigs.

- Die Armatur heizt den Teig während des Betriebs nicht auf.
- Mit integriertem 30-Minuten-Timer.
- Ausgestattet mit 4 Rädern, von denen 2 mit Bremsen ausgestattet sind, die einen bequemen Transport und eine einfache Bedienung in der Küche gewährleisten.



226209

Mit 4 Lenkrollen,  
2 davon mit Bremsen



226346

Mit integriertem  
Filter

Rührschüssel aus hochwertigem Edelstahl 18/10

## SPIRALMISCHER MIT FESTEM KOPF UND SCHÜSSEL

| Artikelnummer | mm             | Schüsselinhalt (l) | Teig laden (kg) | Kapazität (kg/h) | Schüssel abmessungen (mm) | kg | V   | W    | hp  | €        |
|---------------|----------------|--------------------|-----------------|------------------|---------------------------|----|-----|------|-----|----------|
| 226315        | 290x590x(H)580 | 10                 | 8               | 35               | ø260x(H)200               | 40 | 230 | 370  | 0,5 | 1 225,00 |
| 226209        | 385x670x(H)725 | 22                 | 17              | 56               | ø360x(H)210               | 59 | 400 | 750  | 1,0 | 1 425,00 |
| 226308        | 435x750x(H)810 | 32                 | 25              | 88               | ø400x(H)260               | 82 | 400 | 1100 | 1,5 | 1 695,00 |

## SPIRALMIXER MIT AUFKLABBAREM KOPF UND ABNEHMBARER SCHÜSSEL

| Artikelnummer | mm             | Schüsselinhalt (l) | Teig laden (kg) | Kapazität (kg/h) | Schüssel abmessungen (mm) | kg | V   | W    | hp  | €        |
|---------------|----------------|--------------------|-----------------|------------------|---------------------------|----|-----|------|-----|----------|
| 226339        | 380x600x(H)645 | 10                 | 8               | 35               | ø260x(H)200               | 56 | 230 | 370  | 0,5 | 1 650,00 |
| 226346        | 390x670x(H)735 | 22                 | 17              | 56               | ø360x(H)210               | 81 | 400 | 750  | 1,0 | 1 850,00 |
| 226353        | 435x750x(H)810 | 32                 | 25              | 88               | ø400x(H)260               | 95 | 400 | 1100 | 1,5 | 2 225,00 |



224830



### PASTAMASCHINE MANUELL 140 MM

- Optimal für die Zubereitung von frischer Pasta.
- Breite des Teigs bis zu 140 mm.
- Stärke der Pasta 7-stufig einstellbar von 0,2 - 2,5 mm.
- Mit 3 Aufsätze zur Zubereitung verschiedener Pastasorten: Teigroller, Tagliatelle und Fettucine.
- Inkl. Vorrichtung zur einfachen Tischmontage.

| Artikelnummer | mm             | €     |
|---------------|----------------|-------|
| 224830        | 210x193x(H)135 | 32,95 |



### PASTAMASCHINE ELEKTRISCH 170 MM

- Optimal für die Zubereitung von frischer Pasta.
- Für eine maximale Breite des Teigs von bis zu 170 mm.
- Mit Sicherheitsabschaltung. Stärke der Pasta 7-stufig einstellbar: von 0,2 bis 2,5 mm. 3 Aufsätze zur Zubereitung verschiedener Pastasorten: Teigroller, Tagliatelle (6,25 mm) und Fettucine (2 mm).

| Artikelnummer | V   | W  | mm             | €      |
|---------------|-----|----|----------------|--------|
| 224847        | 230 | 70 | 256x213x(H)232 | 182,50 |



Video ansehen



224847

## PIZZA-TEIGBOX KITCHEN LINE

- Hergestellt aus lebensmittelechtem Polyethylen, unbedenklich für die menschliche Gesundheit.
- Hält die Frische des Teigs und die Kontinuität des Gärprozesses aufrecht.
- Stapelbar – mit oder ohne Deckel.
- Spülmaschinenfest

**AMER★BOX**

## WAS SOLLTE EINE IDEALE PIZZATEIGBOX SEIN?

### Luftdicht

Eines der wichtigsten Merkmale, auf das Sie achten sollten, ist, dass Ihr Behälter luftdicht geschlossen werden kann. Dadurch wird verhindert, dass der Teig bei längerer Fermentation austrocknet und sichergestellt, dass danach leichter zu formen ist.

### Umweltfreundlich

Die Verwendung von luftdichten und wiederverschließbaren Behältern reduziert den Einsatz von Kunststoffolie, die traditionell dazu verwendet wird, den Teig abzudecken. Kunststoffboxen sind langlebig und können viele Jahre verwendet werden.

### Aus hochwertigem Material

Herkömmliche italienische Teig-Behälter wurden aus Holz hergestellt, während moderne Boxen aus hochwertigem Kunststoff heutzutage viele Vorteile bieten. Sie sind luftdicht und verbessern Form und Struktur der Teigkugeln. Die richtige Gärzeit des Teiges garantiert dessen richtige Struktur, was sich in einer einfacheren Weiterverarbeitung niederschlägt - d.h. der Teig lässt sich leichter und schneller ausdehnen. Dies ist bei Metallbehältern, die den Gärprozess stören, nicht möglich.

Die glatte Kunststoffoberfläche verhindert, dass die Teigkugeln haften bleiben und erleichtert dessen Entnahme aus der Box nach dem Gärprozess.

### Stapelbar

Für den gleichzeitigen Gär- und Fermentationsprozess mehrerer Teigkugeln geeignet. Stapelbare Boxen sind besonders platzsparend für Küche und Lagerraum. Gestapelte Boxen sind aufgrund ihrer Stabilität und Widerstandsfähigkeit einfacher zu handhaben.

### Keine abgerundeten Kanten

Spezielle Pizzateigboxen erleichtern das Schneiden und Ziehen des Teigs, ohne diesen zu verformen. Normale GN-Behälter haben abgerundete Kanten, wodurch es unmöglich ist, die Teigkugeln aus den Behältern zu entfernen, ohne ihre Form zu zerstören.



880975

**NEW**

### PIZZATEIG-BOX GN1/1

- Hergestellt aus Poltenethylen (HDPE), BPA-frei.
- Vorgesehen für den Transport/die Lagerung von rohem Pizzateig.
- Abgerundete Ecken – leicht zu reinigen.
- Stapelbar (ohne Deckel).
- Temperaturbeständigkeit: -40 °C bis 90 °C.

| Artikelnummer | mm            | €     |
|---------------|---------------|-------|
| 880975        | 530x325x(H)90 | 16,95 |
| 880982        | Deckel        | 12,95 |

880968



880906

### PIZZATEIGBOX 600X400

- Hergestellt aus lebensmittelechtem Polyethylen, unbedenklich für die menschliche Gesundheit.
- Hält die Frische des Teigs und die Kontinuität des Gärprozesses aufrecht.
- Stapelbar – mit oder ohne Deckel.
- Deckel separat erhältlich (880968).
- Spülmaschinenfest

| Artikelnummer | Liter  | mm Innen       | mm             | €     |
|---------------|--------|----------------|----------------|-------|
| 880906        | 14     | 565x365x(H)70  | 600x400x(H)75  | 12,95 |
| 880913        | 18     | 565x365x(H)90  | 600x400x(H)95  | 14,25 |
| 880920        | 24     | 565x365x(H)125 | 600x400x(H)130 | 15,75 |
| 880968        | Deckel |                | 600x400        | 10,95 |





617151

617168

617182

617199

618103

617113

617120

617137



### PIZZASCHAUFEL, RUND

- Leicht und robust, aus eloxiertem Aluminium.
- Mit Schiebegriff, um die Pizza mühelos aus dem Ofen zu nehmen.

| Artikelnummer | -          | mm       | €     |
|---------------|------------|----------|-------|
| 617151        |            | 230x1200 | 32,95 |
| 617168        | perforiert | 230x1200 | 38,95 |



### PIZZASCHAUFEL - RUND, GELOCHT

- Hergestellt aus hart eloxiertem Aluminium - dadurch verschleißfester, abriebsfester und korrosionsbeständiger.
- Mit Schiebegriff, der gleichzeitig als Schutz vor Hitze dient.

| Artikelnummer | -          | mm       | €     |
|---------------|------------|----------|-------|
| 618103        | perforiert | 230x1200 | 71,95 |



### PIZZASCHAUFEL, RUND

- Mit Schiebegriff, Pizza mühelos aus dem Ofen nehmen.

| Artikelnummer | -          | mm       | €     |
|---------------|------------|----------|-------|
| 617182        |            | 230x1200 | 37,75 |
| 617199        | perforiert | 230x1200 | 43,95 |



### PIZZASCHAUFEL, QUADRATISCH

- Leicht und robust, aus eloxiertem Aluminium.

| Artikelnummer | -          | mm       | €     |
|---------------|------------|----------|-------|
| 617113        |            | 305x1320 | 36,95 |
| 617120        |            | 405x1320 | 43,95 |
| 617137        | perforiert | 305x1320 | 46,95 |
| 617144        | perforiert | 405x1320 | 59,95 |



617724

### PIZZASCHIEBER

- Hergestellt aus strapazierfähigem Holz und sehr temperaturbeständig. Kann auch zum stillvollen Servieren von Pizza verwendet werden.

| Artikelnummer | mm            | €     |
|---------------|---------------|-------|
| 617724        | 535x305x(H)10 | 15,95 |



617144

617175

617816

617861

617212

525593

525630

618196



### PIZZASCHAUFEL, QUADRATISCH

| Artikelnummer | mm       | €     |
|---------------|----------|-------|
| 617175        | 305x1320 | 41,95 |



### PIZZASCHAUFEL, QUADRATISCH

- Zur Verwendung in Pizzerien und anderen Restaurants.
- Langer Holzgriff.
- Aluminium-Kopf.
- Hitzebeständig.

| Artikelnummer | mm       | €     |
|---------------|----------|-------|
| 617816        | 305x1320 | 23,95 |
| 618028        | 355x1320 | 27,95 |
| 617861        | 405x1320 | 31,95 |



### REINIGUNGSBÜRSTE FÜR PIZZAÖFEN

- Kupferbürste mit Aluminiumgriff.

| Artikelnummer | mm      | €     |
|---------------|---------|-------|
| 525593        | (L)1320 | 27,95 |

### REINIGUNGSBÜRSTE FÜR PIZZAÖFEN

- Bürste aus Messingdraht.
- Abnehmbarer Holzgriff, der mit einer Schraube befestigt ist.
- Stahlschaber.

| Artikelnummer | mm      | €     |
|---------------|---------|-------|
| 525630        | 930x260 | 29,95 |



### ASCHESCHAUFEL

- Schaufel aus Edelstahl AISI 430.
- Griff aus eloxiertem Aluminium.
- Ergonomischer Griff aus Polypropylen.
- Mit einem Hängeloch zur einfachen Aufbewahrung.
- Spülmaschinengeeignet.

| Artikelnummer | mm       | €     |
|---------------|----------|-------|
| 618196        | 1320x215 | 42,50 |





618073

618066

618097

618080

618035

618042

618059



**PIZZASCHAUFEL MIT KURZEM GRIFF, QUADRATISCH, PERFORIERT**

- Ideal für kleinere Räumlichkeiten
- Aus eloxiertem Aluminium
- Leicht und langlebig
- Perforation zur Ableitung von überschüssigem Mehl
- Kurzer Griff
- Nicht erhitzzbarer Silikongriff

| Artikelnummer | mm      | €     |
|---------------|---------|-------|
| 618073        | 300x660 | 37,95 |
| 618066        | 350x710 | 39,75 |



**PIZZASCHAUFEL - ECKIG, GELOCHT, KURZER GRIFF**

- Hergestellt aus hart eloxiertem Aluminium - dadurch verschleißfester, abriebsfester und korrosionsbeständiger.
- Kurzer Griff, ideal für kleine/kompakte Räume oder wenig Platz.
- Silikonbeschichtung am Ende des Griffs zum Schutz vor Hitze.

| Artikelnummer | mm      | €     |
|---------------|---------|-------|
| 618080        | 350x710 | 45,95 |
| 618097        | 300x660 | 42,95 |



**PIZZASCHAUFEL MIT KURZEM GRIFF**

- Ideal für kleinere Räumlichkeiten
- Kurzer Holzgriff
- Aluminium-Kopf
- Hoher thermischer Widerstand

| Artikelnummer | mm      | €     |
|---------------|---------|-------|
| 618035        | 305x660 | 20,95 |
| 618042        | 355x710 | 23,95 |
| 618059        | 405x760 | 29,50 |

\* Die Abmessungen können leicht variieren, da das Produkt handgefertigt ist.



617700



**PIZZABLECHHALTER**

- Geeignet für alle Pizablechvarianten.

| Artikelnummer | mm     | €    |
|---------------|--------|------|
| 617700        | (L)190 | 6,50 |



617731



**PFANNENGREIFER**

- Für alle Arten von Pizzapfannen geeignet.

| Artikelnummer | mm     | €    |
|---------------|--------|------|
| 617731        | (L)200 | 6,75 |





### PIZZAOFEN

- Ofenrost geeignet für Pizzen bis zu Ø 30cm.
- Timer einstellbar auf bis zu 15 Minuten.
- Mit oberem, unterem Heizelement und Krümelschublade.
- Geeignet für Fertigpizzen.

| Artikelnummer | V   | W    | mm             | €      |
|---------------|-----|------|----------------|--------|
| 220306        | 230 | 1450 | 484x590x(H)190 | 149,50 |



220306

### PIZZABRETT MIT GRIFF

- Hergestellt aus gepressten Holzfasern.
- Temperaturbeständigkeit: bis zu 175°C für 2 Minuten, bis zu 70°C für 2 Stunden.
- Der hohe Druck, der während der Produktion angewandt wird, macht die Bretter robuster und widerstandsfähiger als herkömmliches Holz.
- Wartungsfrei, kein Öl oder Bleichmittel erforderlich.
- Griff mit einem Loch zum einfachen Aufhängen des Bretts.
- Das Holz wird mit fortlaufender Verwendung dunkler und bekommt einen natürlichen und rustikalen Look.
- Spülmaschinengeeignet.



505533



| Artikelnummer | mm        | €     |
|---------------|-----------|-------|
| 505533        | ø305x(H)6 | 15,95 |
| 500040        | ø356x(H)6 | 23,95 |
| 500057        | ø406x(H)6 | 27,95 |



### ABSTANDHALTER FÜR PIZZEN - 500 STK.

- Höhe der Abstandhalter: 35 mm.

| Artikelnummer | Stückzahl | €     |
|---------------|-----------|-------|
| 709900        | 500       | 13,95 |

NEW MODEL



709900



617014

### PIZZASCHNEIDER

- Klinge aus rostfreiem Edelstahl, Griff aus Polypropylen.
- Mit einfach anzubringenden HACCP-Farbkodierungsclips.

| Artikelnummer | ø    | Länge (mm) | €    |
|---------------|------|------------|------|
| 617014        | ø100 | (L)230     | 6,75 |



617007

### PIZZAROLLER

- Klinge aus rostfreiem Edelstahl, Griff aus Polypropylen.

| Artikelnummer | ø    | Länge (mm) | €    |
|---------------|------|------------|------|
| 617007        | ø100 | (L)230     | 4,75 |



Griff mit Aufhängeloch

Ergonomischer Griff für komfortables Schneiden

Strapazierfähige Klinge

Stabile doppelseitige Befestigung für eine sichere Klingenföhrung

Gewicht 325 g

ø97 mm

Modernes Design von Robert Bronwasser

Robuste Konstruktionsweise für effizientes Schneiden

Nieten für einen hygienischeren Betrieb

618127

NEW



## HENDI PIZZER PIZZASCHNEIDER

- HENDI PIZZER ist ein professionelles Hochleistungswerkzeug, das vom renommierten niederländischen Designer Robert Bronwasser entworfen wurde - es ist funktional, ergonomisch und stilvoll.
- Der PIZZER verfügt über eine hochwertige, große und dicke Klinge, mit der sich jede Art von Pizza problemlos schneiden lässt. Ob klassische dünne oder dicke Kruste - der HENDI PIZZER sorgt für schnelles und müheloses Schneiden.
- Das Produkt wiegt 325 g, was auf seine Robustheit und hohe Qualität hinweist.
- Der Griff besteht aus Polypropylen, während die Klinge und andere Komponenten aus zuverlässigem AISI 304 Edelstahl bestehen - zusammen bilden sie eine solide Konstruktion mit

einer äußerst effektiven Klinge, die einer intensiven Nutzung standhält.

- Die Klinge ist mit starken, flachen Nieten gesichert - im Gegensatz zu herkömmlichen Schrauben bieten Nieten einen höheren Hygienestandard, da sie keine Rückstände von den geschnittenen Produkten ansammeln.
- Das Schneidwerkzeug ist leicht gebogen und perfekt ausbalanciert, was zu einer ergonomischeren Bedienung führt.
- Der Griff verfügt über eine Aufhängeöffnung zur bequemen Aufbewahrung, durch Aufhängen des Geräts an der Wand.
- Spülmaschinenfest - für eine einfache Reinigung.

| Artikelnummer | Länge [mm] | g   | €     |
|---------------|------------|-----|-------|
| 618127        | ø97x130    | 325 | 24,40 |



rb design by Robert Bronwasser

855621

NEW



### PIZZA-SAUCENLÖFFEL HEAVY-DUTY

- Saucenlöffel gefertigt aus Edelstahl AISI 304 mit Griff aus PP (Polypropylen).
- Entworfen vom renommierten niederländischen Designer Robert Bronwasser - funktional, ergonomisch und langlebig.
- Flacher Boden zum einfachen Portionieren und Verteilen der Sauce.
- Kapazität: 90 ml.
- Spülmaschinengeeignet.

| Artikelnummer | Liter | mm           | €     |
|---------------|-------|--------------|-------|
| 855621        | 0.09  | 330x72x(H)27 | 11,95 |



rb design by Robert Bronwasser

855638

NEW



### PIZZASPATEL HEAVY-DUTY

- Zum einfachen Anheben und Entfernen von Pizzateig aus dem Behälter, sowie dem Trennen und Abkratzen.
- Gefertigt aus Edelstahl AISI 301.
- Griff aus PP (Polypropylen).
- Entworfen von dem renommierten niederländischen Designer Robert Bronwasser - funktional, ergonomisch und langlebig.
- Spülmaschinengeeignet.

| Artikelnummer | mm            | €    |
|---------------|---------------|------|
| 855638        | 263x132x(H)17 | 8,95 |



rb design by Robert Bronwasser

855645

NEW



### PIZZASCHABER HEAVY-DUTY

- Klinge aus Edelstahl AISI 301 mit Griff aus Silikon.
- Klinge ist flexibel.
- Entworfen vom renommierten niederländischen Designer Robert Bronwasser - funktional, ergonomisch und langlebig.
- Spülmaschinengeeignet.

| Artikelnummer | mm           | €    |
|---------------|--------------|------|
| 855645        | 130x95x(H)13 | 4,95 |



NEW

855492



### PIZZA-SAUCENLÖFFEL

- Aus Edelstahl AISI 304.
- Ein gebogener Griff und der flache Boden erleichtern das Portionieren und Verteilen der Sauce.
- Griff mit einem Aufhängeloch zur bequemen Aufbewahrung.
- Spülmaschinengeeignet.
- Erhältlich in 2 Größen.

| Artikelnummer | mm     | €    |
|---------------|--------|------|
| 855539        | 380x65 | 9,95 |
| 855492        | 280x65 | 8,95 |





617069



616918



617533

## PIZZABLECH

- Aus Blaustahl.
- Ideal für gleichmäßiges Pizza-Backen.

| Artikelnummer | Boden (mm) |            | €     |
|---------------|------------|------------|-------|
| 617069        | ø180       | ø210x(H)23 | 5,25  |
| 617076        | ø199       | ø229x(H)24 | 5,95  |
| 617083        | ø221       | ø251x(H)24 | 6,50  |
| 617090        | ø239       | ø269x(H)22 | 6,95  |
| 617106        | ø260       | ø290x(H)24 | 7,50  |
| 617205        | ø280       | ø310x(H)23 | 7,95  |
| 617304        | ø298       | ø328x(H)23 | 8,95  |
| 617403        | ø337       | ø367x(H)21 | 9,95  |
| 617410        | ø373       | ø403x(H)26 | 11,95 |
| 617427        | ø425       | ø450x(H)27 | 15,75 |
| 617434        | ø475       | ø510x(H)30 | 18,95 |

## PIZZABLECH PERFORIERT

- Zur Verwendung in Restaurants, Kantine und Hotels, die Pizza servieren.
- Das Pizzasieb besteht aus Kohlenstoffstahl, der mit Eisenoxid beschichtet ist, was einen hervorragenden Korrosionsschutz gewährleistet.
- Gleichmäßiges Backen dank spezieller Blechperforation.
- Durchmesser der Löcher: Ø 3 mm.
- Hitzebeständigkeit bis zu: 420 °C.
- Lebensmittelkontakt sicher.
- Geeignet für den Einsatz im Ofen.
- ACHTUNG: Nicht spülmaschinen- oder mikrowellengeeignet.

| Artikelnummer | Boden (mm) |            | €     |
|---------------|------------|------------|-------|
| 616918        | ø261       | ø291x(H)24 | 11,95 |
| 616901        | ø240       | ø270x(H)25 | 11,50 |
| 616925        | ø281       | ø311x(H)23 | 12,95 |
| 616932        | ø324       | ø352x(H)23 | 13,95 |
| 616949        | ø381       | ø411x(H)23 | 17,95 |

## PIZZAGITTER

- Mit Drahtgitterboden.
- Ideal für gleichmäßiges Pizza-Backen.

| Artikelnummer | mm   |  | €     |
|---------------|------|--|-------|
| 617502        | ø230 |  | 2,95  |
| 617519        | ø250 |  | 3,05  |
| 617526        | ø280 |  | 3,65  |
| 617533        | ø300 |  | 4,10  |
| 617540        | ø330 |  | 4,55  |
| 617557        | ø360 |  | 4,75  |
| 617458        | ø380 |  | 4,95  |
| 617564        | ø400 |  | 5,80  |
| 617465        | ø430 |  | 6,05  |
| 617571        | ø450 |  | 7,65  |
| 617588        | ø508 |  | 9,10  |
| 617595        | ø600 |  | 13,25 |

505540



Verstärkte Ausführung bei den Modellen Ø500 und Ø600

### PIZZABRETTER

- Aus Buchenholz.
- Mit Rillen zum Schneiden von 6 gleichgroßen Stücken.



| Artikelnummer | mm   | €     |
|---------------|------|-------|
| 505540        | ø300 | 13,50 |
| 505557        | ø350 | 15,95 |
| 505564        | ø400 | 18,75 |
| 505571        | ø450 | 21,95 |
| 505588        | ø500 | 34,95 |



810361

### PIZZASTÄNDER MIT 14 FÄCHERN

- Mit Platz für bis zu 14 Pizzableche oder -pfannen.

| Artikelnummer | mm             | €     |
|---------------|----------------|-------|
| 810361        | 300x305x(H)680 | 49,50 |

### NUDEL- UND KNÖDELKOCHER

- Zum Kochen von Nudeln, Knödeln, aber auch Gemüse geeignet.
- Oberer Teil des Gehäuses aus Edelstahl AISI 304.
- Andere Teile des Gehäuses aus Edelstahl AISI 430.
- Behälter aus Edelstahl AISI 316, mit einem Fassungsvermögen von 10 Litern.
- Das Heizelement befindet sich am Boden des Behälters.
- Direkter Wasseranschluss.
- Ventileinstellung für Frischwasser am vorderen Bedienfeld.
- Temperatureinstellung mittels Drehknopf im Bereich von 30°C bis 120°C.
- Kontrollleuchte, die über das Erreichen der eingestellten Temperatur informiert.
- Abnehmbarer Ablasshahn für verwendetes Wasser.
- Halterung zum einfachen Entfernen des Wassers aus dem Korb.
- Mechanische Verriegelung, um ein versehentliches Öffnen des Ablasshahns zu verhindern.
- Überhitzungsschutz mit Rückstellung auf dem vorderen Bedienfeld.
- Rutschfeste Füße.
- Im Lieferumfang enthalten: 2 Körbe 100x292x(H)158 mm und ein Deckel.
- Das Gerät wird ohne Stecker geliefert.



238899

Enthält 2 Körbe und einen Deckel

### NUDEL- UND KNÖDELKOCHER

| Artikelnummer | V   | W    | mm             | €        |
|---------------|-----|------|----------------|----------|
| 238899        | 230 | 3500 | 330x600x(H)380 | 1 395,00 |

Unverbindliche Preisempfehlungen exkl. MwSt.

HENDI

291





**NEW**

### TEIGTASCHENFORMER

- Zur einfachen Zubereitung von 5 Teigtaschen gleichzeitig.
- Gehäuse aus Edelstahl mit gebürsteter Oberfläche.
- Griff aus Aluminium.
- Mit Scharnieren zur Verbindung der beiden Teilformen aus Edelstahl.
- Die Arbeitsfläche ist mit einer Antihafbeschichtung versehen - für ein müheloses Herauslösen der fertigen Teigtaschen.
- Griff über die gesamte Länge - für gleichmäßigen Druck und komfortable Bedienung.
- Mit 4 rutschfesten Gummifüßen.

- Max. Dicke und Durchmesser einer Teigtasche: 21 mm, ø80 mm.
- Breite des Teigtaschenrandes: 8 mm.
- Abmessungen des offenen Geräts: 470x245x80 mm.
- Nicht spülmaschinengeeignet.
- **ACHTUNG:** Um Schäden an der Beschichtung zu vermeiden, verwenden Sie das Gerät nicht ohne Teig. Waschen Sie die Beschichtung nicht mit starken Reinigungsmitteln und groben Schwämmen.

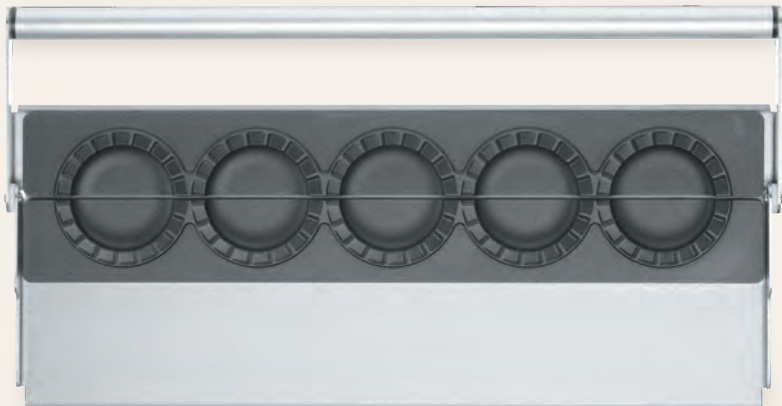
| Artikelnummer | mm            | €      |
|---------------|---------------|--------|
| 230107        | 470x140x(H)95 | 350,00 |



## PASTA- UND PIZZATELLER

- Aus langlebigem, glasiertem Porzellan hergestellt.
- Mikrowellengeeignet.
- Spülmaschinengeeignet.
- Nicht backofengeeignet.



777855

### PIZZATELLER BAROCCO

| Artikelnummer | mm   | €    |
|---------------|------|------|
| 777855        | ø330 | 8,95 |
| 768792        | ø310 | 8,25 |

**NEW**



778937

### PIZZATELLER RECIPE COLLECTION SCHWARZ

| Artikelnummer | mm   | €    |
|---------------|------|------|
| 778937        | ø330 | 8,95 |
| 768761        | ø310 | 8,25 |

**NEW**



778944

### PIZZATELLER RECIPE COLLECTION ROT

| Artikelnummer | mm   | €    |
|---------------|------|------|
| 778944        | ø330 | 8,95 |
| 768778        | ø310 | 8,25 |

**NEW**



774885

### PIZZATELLER GRANIT

| Artikelnummer | mm   | €    |
|---------------|------|------|
| 774885        | ø330 | 7,75 |
| 768815        | ø310 | 7,45 |

**NEW**



778906

### PIZZATELLER DROPS COLLECTION

| Artikelnummer | mm   | €    |
|---------------|------|------|
| 778913        | ø330 | 8,95 |
| 778906        | ø310 | 8,25 |

**NEW**



778920

### PASTATELLER DROPS COLLECTION

| Artikelnummer | mm   | €     |
|---------------|------|-------|
| 778920        | ø275 | 13,75 |



769911

### PIZZATELLER KRETA

| Artikelnummer | mm   | €    |
|---------------|------|------|
| 769911        | ø330 | 8,95 |
| 768785        | ø310 | 8,75 |



774892

### PIZZATELLER TRADITIONAL

| Artikelnummer | mm   | €    |
|---------------|------|------|
| 774892        | ø330 | 8,75 |
| 768808        | ø310 | 8,25 |



774847

774861

774854

774878

### PIZZATELLER SPECIALE

| Artikelnummer | Farbe      | mm   | €    |
|---------------|------------|------|------|
| 774830        | Weiß       | ø280 | 5,25 |
| 774847        | Weiß       | ø330 | 6,25 |
| 774854        | Dunkelgrau | ø330 | 7,75 |
| 774861        | Gelb       | ø330 | 7,75 |
| 774878        | Orange     | ø330 | 7,75 |



### PIZZATASCHE

- Fester Verschluss, einfach zu handhaben.
- Aus widerstandsfähigem und leicht zu reinigendem Material.
- Mit transparenter Tasche für Rechnungen.

| Artikelnummer |                | mm             | €     |
|---------------|----------------|----------------|-------|
| 709825        | 4 Pizzakartons | 360x360x(H)200 | 19,95 |
| 709818        | 4 Pizzakartons | 460x460x(H)210 | 25,75 |



### PIZZATASCHE 45 CM KITCHEN LINE

- Hergestellt aus strapazierfähigem und leicht zu reinigendem Polyester.
- Außen aus 600D Polyester und innen aus 210D Polyester.
- Pizzafach ist mit 5mm dickem Schaumstoff gepolstert.
- Geschlossen mit Klettverschluss, einfach zu verstellen.
- Der große Griff macht das Tragen bequem.
- Ausgestattet mit einer oberen transparenten Tasche für Rechnungen.

| Artikelnummer |  | mm             | €     |
|---------------|--|----------------|-------|
| 709870        |  | 470x470x(H)210 | 19,25 |



### WASSERDICHTE BESICHTUNG

Die Tasche ist aus hochwertigen Materialien gefertigt, die den Inhalt vor Wasser und Wind schützen. AUCHE EINFACHE ZUSTELLUNG AUF BEI REGEN ODER SCHNEE



### GERÄUMIGES INTERIEUR

Die Tasche hat ein Fassungsvermögen von 72 Litern, für bis zu\*:  
10 Pizzakartons oder 8 Salate +  
6 Hauptgerichte + 6 Suppen.  
HOHE KAPAZITÄT = HOHE LEISTUNG =  
NIEDRIGERE ZUSTELLKOSTEN =  
HÖHERER GEWINN

\* Für die Messung wurde Standard-Zustellverpackung verwendet.

### EINSTELLBARE ISOLIERTE INNENABLAGE

Ein Fach, das den Innenraum in zwei Teile unterteilt.  
Wählen Sie ein Fach für zB kalte Salate und stellen Sie heiße Gerichte in ein separates Fach.  
UNTEN KÜHL, OBEN WARM

### TRENNVORRICHTUNGEN

Der Thermorucksack verfügt über 5 halbkreisförmige Trennvorrichtungen im unteren Rucksackbereich. Sie sorgen für eine gute Wärmeisolierung des Behälterfachs vom Boden her und verhindern, dass das Außen Gewebe schnell abgenutzt wird.  
DER RUCKSACKINHALT IST STETS SICHER

### DREILAGIGE AUSSENWAND MIT FACHEINSATZ

Geringe Temperaturdurchlässigkeit dank des mehrschichtigen Wandsystems und der hochwertigen PVC-Facheinlage. Die Einlage versteift die gesamte Struktur des Rucksacks und sorgt zusätzlich für eine effektive Wärmeisolierung.  
DIE THERMO INSTANT-TECHNOLOGIE HÄLT LEBENSMITTEL LÄNGER ALS 1,5 STUNDEN ZUVERLÄSSIG WARM

### MULTIFUNKTIONALE TRAGEVORRICHTUNG

Ausgestattet mit:  
• Brustkorb + Gurtstraffer  
• Haken für die einfache Befestigung von Zahlungsterminals  
• Komfortsystem – weiche, belüftete Polsterung mit leichter Schaumstoff-Polsterung an Rückseite und Gurt  
• Wasserdichte Rechnungstasche „HANDS-FREE“ - FUNKTIONAL UND KOMFORTABEL

### STRUKTUR- UND STÜTZGURTE AUS DER AUTOMOBILENTWICKLUNG

Gurt mit Polypropylengewebe. Langlebig, robust und mit großartigem Design, das jahrelang hält.  
KEIN AUSFRANSEN ODER ENTWIRREN

### THERMO-TRANSPORTRUCKSACK

- Leichter Rucksack mit großen, verstellbaren und gepolsterten Schultergurten und gepolstertem Rückenteil für mehr Tragekomfort.
- Ausgestattet mit verstellbarem Hüftband für zusätzliche Stabilität.
- Wasserdicht dank der Verwendung von strapazierfähigem 600D-Polyester.
- Großes Fach mit verstellbarem und mit Klettverschluss befestigtem Einlegeboden.
- Das Fach hat zwei Isolierschichten: PE-Schaum und Aluminiumfolie.

- Für einen einfacheren Zugang kann eine Seite des Rucksacks mittels Reißverschluss geöffnet werden.
- Mit großen gepolsterten Tragegriffen auf der Oberseite und einem transparenten Rechnungsfach auf der Rückseite.
- Für zusätzliche Sicherheit ist an der Außenseite ein Reflektorstreifen angebracht.

| Artikelnummer | mm             | €     |
|---------------|----------------|-------|
| 709801        | 410x410x(H)480 | 59,75 |



## KÜHL- UND TIEFKÜHLSCHRÄNKE PROFI LINE SERIE 800



- Gehäuse innen und außen aus hochwertigem Edelstahl, mit Ausnahme der äußeren Rückwand, welche aus verzinktem Stahl gefertigt ist.
- Selbstschließende abschließbare Tür(en) mit komfortabel geschwungenem Türgriff.
- Mit Umluftkühlung mit automatischer Abtaung und oben aufliegender Kompressor.

- Isolierung: 60 mm Polyurethan Kühlkammer, passend für Gastronorm 2/1.
- Auf Rädern, von denen 2 Lenkrollen sind.
- Digitalanzeige und elektronisches Thermostat.
- Klimaklasse: 5.



Video ansehen



232118  
232132



Kammer und Gehäuse aus Edelstahl

### SET MIT 4 FÜßEN FÜR KÜHL- UND GEFRIERSCHRÄNKE

- 4 Edelstahlfüße, einstellbar bis 60 mm.
- Durchmesser: 55 mm.
- Für Profi Line und Kitchen Line Kühl- und Gefrierschränke.

Artikelnummer €  
941072 65,00



232125  
232149



| Typ                                    | Kühlschrank, eintürig    | Tiefkühlschrank, eintürig | Kühlschrank, zweitürig     | Tiefkühlschrank, zweitürig |
|--|--------------------------|---------------------------|----------------------------|----------------------------|
| Artikelnummer                          | 232118                   | 232132                    | 232125                     | 232149                     |
| Kapazität                              | 670 l                    | 670 l                     | 1300 l                     | 1300 l                     |
| Abmessungen                            | 730x800x(H)2096 mm       | 730x800x(H)2096 mm        | 1314x800x(H)2082 mm        | 1314x800x(H)2082 mm        |
| Kühlraumabmessung                      | 610x635x(H)1540 mm       | 610x635x(H)1540 mm        | 1194x635x(H)1540 mm        | 1194x635x(H)1540 mm        |
| Bereich                                | 0/8°C                    | -22/-17°C                 | 0/8°C                      | -22/-17°C                  |
| Kühlmittel                             | R600a [110 g]            | R290 [120 g]              | R600a [140 g]              | R290 [150 g]               |
| Energielabel                           | B                        | C                         | B                          | C                          |
| Regale                                 | 3 x GN 2/1 (650x530 mm)* | 3 x GN 2/1 (650x530 mm)*  | 3+3 x GN 2/1 (650x530 mm)* | 3+3 x GN 2/1 (650x530 mm)* |
| Durchschnittlicher täglicher Stromverb | 1,26 kWh                 | 4,99 kWh                  | 2,01 kWh                   | 8,19 kWh                   |
| Leistung/Spannung                      | 220 W/230 V              | 600 W/230 V               | 350 W/230 V                | 980 W/230 V                |
| Gewicht                                | 107 kg                   | 115 kg                    | 171 kg                     | 177 kg                     |
| €                                      | 1 595,00                 | 1 895,00                  | 2 495,00                   | 2 895,00                   |
| REGAL GN 2/1                           | 936191                   | 936191                    | 936191                     | 936191                     |
| €                                      | 32,50                    | 32,50                     | 32,50                      | 32,50                      |

# KÜHL- UND TIEFKÜHLTISCHE PROFI LINE SERIE 700



- Gehäuse innen und außen aus hochwertigem Edelstahl, mit Ausnahme der äußeren Rückwand, welche aus verzinktem Stahl gefertigt ist.
- Selbstschließende abschließbare Türen mit komfortablen Türgriff.
- Arbeitsplatte mit 40 mm Aufkantung auf der Rückseite.
- Mit Umluftkühlung mit automatischer Abtaugung und seitlich

- angebrachter Kompressor.
- Isolierung: 50 mm Polyurethan Kühlkammer, passend für Gastronorm 1/1.
- Digitalanzeige und elektronisches Thermostat.
- 4 höhenverstellbare Füße aus Edelstahl.
- Klimaklasse: SN-ST.



232040  
232064



233764



6 REGALE ENTHALTEN

232057  
232699



232071

## SCHUBLADEN MIT FÜHRUNGEN - 2ER SET

| Artikelnummer | mm             | €      |
|---------------|----------------|--------|
| 232071        | 300x545x(H)145 | 398,50 |



| Typ                                    | Kühlschrank, zweitürig      | Kühltisch mit 4 Schubladen  | Tiefkühlschrank, zweitürig   | Kühltisch, dreitürig | Tiefkühltisch, dreitürig    |
|--|-----------------------------|-----------------------------|------------------------------|----------------------|-----------------------------|
| Artikelnummer                          | 232040                      | 233764                      | 232064                       | 232057               | 232699                      |
| Kapazität                              | 280 l                       | 280 l                       | 280 l                        | 420 l                | 420 l                       |
| Abmessungen                            | 1360x700x(H)850 mm          | 1360x700x(H)850 mm          | 1360x700x(H)850 mm           | 1795x700x(H)850 mm   | 1795x700x(H)850 mm          |
| Kühlraumabm.                           | 822x570x(H)580 mm           | 822x570x(H)580 mm           | 822x570x(H)580 mm            | 1257x570(H)580 mm    | 1257x570(H)580 mm           |
| Bereich                                | 0/8°C                       | 0/8°C                       | -22/-17°C                    | 0/8°C                | -22/-17°C                   |
| Kompressor                             | EMT65HLR<br>Leistung 1/4 KM | EMT65HLR<br>Leistung 1/4 KM | EGU130HLR<br>Leistung 1/2 KM | EGAS100HLR           | NEK2140Z<br>Leistung 2/3 KM |
| Kühlmittel                             | R600a (120 g)               | R600a (120 g)               | R290 (140 g)                 | R290 (130 g)         | R290 (140 g)                |
| Energielabel                           | A                           | B                           | C                            | A                    | C                           |
| Regale                                 | 2+2 x GN 1/1*               | 4 Schubladen                | 2+2 x GN 1/1*                | 2+2+2 x GN 1/1*      | 2+2+2 x GN 1/1*             |
| Durchschnittlicher täglicher Stromverb | 1,34 kWh                    | 1,34 kWh                    | 3,97 kWh                     | 1,73 kWh             | 5,09 kWh                    |
| Leistung/Spannung                      | 250 W/230 V                 | 250 W/230 V                 | 600 W/230 V                  | 400 W/230 V          | 600 W/230 V                 |
| Gewicht                                | 95 kg                       | 95 kg                       | 95 kg                        | 120 kg               | 120 kg                      |
| €                                      | 1 550,00                    | 2 175,00                    | 1 895,00                     | 1 850,00             | 2 150,00                    |
| REGAL                                  | 941058                      |                             | 941058                       | 941058               |                             |
| €                                      | 14,50                       |                             | 14,50                        | 14,50                |                             |



## KÜHL- UND TIEFKÜHLTISCHE KITCHEN LINE SERIE 600



- Gehäuse innen und außen aus hochwertigem Edelstahl.
- Selbstschließende verriegelbare Türen) mit komfortablen Türgriffen.
- Arbeitsplatte mit 40 mm Aufkantung auf der Rückseite.
- Mit Umluftkühlung mit automatischer Abtaung und seitlich angebrachter Kompressor.

- Isolierung: 50 mm Polyurethan.
- Mit verstellbaren Regalen.
- Digitalanzeige und elektronisches Thermostat.
- 4 höhenverstellbare Füße aus Edelstahl.
- Klimaklasse: SN-ST Kühlmittel: R600a.



233344  
233351



233382  
233399

| Typ                                    | Kühlschrank, zweitürig      | Tiefkühlschrank, zweitürig       | Kühltisch, dreitürig           | Tiefkühltisch, dreitürig           |
|--|-----------------------------|----------------------------------|--------------------------------|------------------------------------|
| Artikelnummer                          | 233344                      | 233351                           | 233382                         | 233399                             |
| Kapazität                              | 166 l                       | 166 l                            | 291 l                          | 291 l                              |
| Abmessungen                            | 1200x600x(H)800 mm          | 1200x600x(H)800 mm               | 1800x600x(H)800 mm             | 1800x600x(H)800 mm                 |
| Kühlraumabm.                           | 800x480x(H)580 mm           | 800x480x(H)580 mm                | 1400x480x(H)580 mm             | 1400x480x(H)580 mm                 |
| Bereich                                | 0/8°C                       | -22/-17°C                        | 0/8°C                          | -22/-17°C                          |
| Kompressor                             | EMT65HLR<br>leistung 1/4 KM | NE2134Z-263CA<br>leistung 1/2 KM | FFI10HAK<br>leistung 1/3 KM    | NEK2140GZ-269GA<br>leistung 1/2 KM |
| Kühlmittel                             | R600a (100 g)               | R290 (90 g)                      | R600a (100 g)                  | R290 (90 g)                        |
| Energielabel                           | B                           | C                                | B                              | C                                  |
| Klimaklasse                            | 5                           | 4                                | 5                              | 4                                  |
| Regale                                 | 1+1 x 390x428 mm*           | 1+1 x 390x428 mm*                | 2x 430x428 mm + 1x 490x428 mm* | 2x 430x428 mm + 1x 490x428 mm*     |
| Durchschnittlicher täglicher Stromverb | 2,06 kWh                    | 4,5 kWh                          | 2,36 kWh                       | 5,48 kWh                           |
| Leistung/Spannung                      | 270 W/230 V                 | 550 W/230 V                      | 270 W/230 V                    | 550 W/230 V                        |
| Gewicht                                | 74 kg                       | 74 kg                            | 100 kg                         | 100 kg                             |
| €                                      | <b>1 395,00</b>             | <b>1 495,00</b>                  | <b>1 650,00</b>                | <b>1 850,00</b>                    |
| <b>REGAL</b>                           | 949276                      | 949276                           | 954775                         | 956113                             |
|  |                             |                                  | Links/Rechts                   | Mitte                              |
| €                                      | <b>9,00</b>                 | <b>9,00</b>                      | <b>13,50</b>                   | <b>14,50</b>                       |

Elektronische Temperaturregung

Luftkühlung

Höhenverstellbare Regale



298

\* Maximale Belastbarkeit des Regals:  
ca. 15 kg (bei gleichmäßig verteilter Last)



Unverbindliche Preisempfehlungen exkl. MwSt.



## KÜHL- UND TIEFKÜHLTISCHE KITCHEN LINE SERIE 700



- Gehäuse innen und außen aus hochwertigem Edelstahl.
- Komfortable Türgriffe.
- Mit Umluftkühlung mit automatischer Abtauung und seitlich angebrachter Kompressor.
- Isolierung: 35 mm Polyurethan.
- Mit verstellbaren Regalen, passend für Gastronorm 1/1.
- Digitalanzeige und elektronisches Thermostat.
- 4 höhenverstellbare FüÙe aus Kunststoff.
- Klimaklasse: 5.



| Typ               | Kühlschrank, zweitürig | Kühltisch, dreitürig  |
|-------------------|------------------------|-----------------------|
| Artikelnummer     | 232019                 | 232026                |
| Kapazität         | 300 l                  | 380 l                 |
| Abmessungen       | 900x700x(H)880 mm      | 1365x700x(H)880 mm    |
| Kühlraumabmessung | 830x595x(H)500 mm      | 1295x595x(H)500 mm    |
| Bereich           | -2/8°C                 | -2/8°C                |
| Kühlmittel        | R600a                  | R600a                 |
| Energielabel      | A                      | A                     |
| Regale            | 2 Regale (335x570 mm)  | 3 Regale (335x570 mm) |
| Leistung/Spannung | 220 W/230 V            | 220 W/230 V           |
| Gewicht           | 70 kg                  | 91 kg                 |
| €                 | <b>995,00</b>          | <b>1 450,00</b>       |
| <b>REGAL</b>      | 931561                 | 931561                |
| €                 | <b>14,50</b>           | <b>14,50</b>          |

Höhenverstellbare Regale



Komfortable Griffe



Elektronische Temperaturanzeige



## SALADETTE

- Gehäuse innen und außen aus hochwertigem Edelstahl.
- Türen mit komfortablen Türgriffen.
- Mit Umluftkühlung mit automatischer Abtauwung, Kompressor unter der Kammer.
- Isolierung: 30 mm Polyurethan.
- Mit verstellbaren Regalen, passend für Gastronorm 1/1.

- Digitalanzeige und elektronisches Thermostat.
- Mit 4 höhenverstellbaren Anti-Rutsch-Füßen aus Plastik.
- Klimaklasse: SN-T
- Kühlmittel: R600a
- Alle Modelle werden ohne Gastronormbehälter geliefert.

**arktic**  
SINCE 1988



232781



232798



232880

Kammer und Gehäuse aus Edelstahl



| Typ               | Kühltisch, zweitürig mit Glasdisplay   | Kühltisch, dreitürig mit Glasdisplay  | Kühltisch, zweitürig mit Aufsatzkühlvitrine                     |
|-------------------|--|---|---|
| Artikelnummer     | 232781   | 232798  | 232880  |
|                   | Mit eleganten Glasschutz, bietet Platz z.B. für 2x GN 1/1 und 3x GN 1/6 bis zu eine Tiefe von 150 mm | Mit eleganten Glasschutz, bietet Platz z.B. für 5x GN 1/1 bis zu einer Tiefe von 150 mm | Mit Edelstahlaufsatz für 5x GN 1/6 bis zu eine Tiefe von 150 mm |
| Kapazität         | 300 l  | 380 l   | 300 l   |
| Abmessungen       | 900x700x(H)1300 mm   | 1365x700x(H)1300 mm   | 900x700x(H)1055 mm  |
| Kühlraumabmessung | 830x595x(H)500 mm  | 1295x595x(H)500 mm  | 830x595x(H)500 mm   |
| Bereich           | -2/8°C   | -2/8°C  | -2/8°C  |
| Kühlmittel        | R600a  | R600a   | R600a   |
| Regale            | 2 Regale (335x570 mm)  | 3 Regale (335x570 mm)   | 2 Regale (335x570 mm)   |
| Leistung/Spannung | 310 W/230 V  | 310 W/230 V   | 270 W/230 V   |
| Gewicht           | 80 kg  | 110 kg  | 100 kg  |
| €                 | <b>1 195,00</b>  | <b>1 695,00</b>   | <b>1 050,00</b>   |
| <b>REGAL</b>      | 956403   | 956403  | 956403  |
| €                 | <b>15,00</b>   | <b>15,00</b>  | <b>15,00</b>  |

KÜHLUNG



## SALADETTE

- Gehäuse innen und außen aus hochwertigem Edelstahl.
- Türen mit komfortablen Türgriffen.
- Mit Umluftkühlung mit automatischer Abtaugung, Kompressor unter der Kammer.
- Isolierung: 30 mm Polyurethan.
- Mit verstellbaren Regalen, passend für Gastronorm 1/1.

- Digitalanzeige und elektronisches Thermostat.
- Mit 4 höhenverstellbaren Plastik Anit-Rutsch Füßen.
- Klimaklasse: SN-T
- Kühlmittel: R600a
- Alle Modelle werden ohne Gastronormbehälter geliefert.

**arktic**  
HYGIENE • ENERGIEEFFIZIENT

S.S.  
stainless steel

cooling



232897



232804



232811



Kühltisch, dreitürig  
mit Aufsatzkühlvitrine

232897

Mit Edelstahlaufsatz  
für z.B. 8x GN 1/6 bis  
zu eine Tiefe von 150 mm

380 l

1365x700x(H)1055 mm

1295x595x(H)500 mm

-2/8°C

R600a

3 Regale (335x570 mm)

310 W/230 V

105 kg

**1 595,00**

956403

15,00

Saladette, zweitürig

232804

Fixierbarer Klappdeckel aus Edelstahl.  
Bietet Platz für zB 2x GN 1/1 und 3x GN 1/6  
bis zu einer Tiefe von 150 mm

300 l

900x700x(H)888 mm

830x595x(H)500 mm

-2/8°C

R600a

2 Regale (335x570 mm)

310 W/230 V

68 kg

**995,00**

931561

14,50

Saladette, dreitürig

232811

Fixierbarer Deckel aus Edelstahl,  
bietet Platz z.B. für 4x GN 1/1  
bis zu eine Tiefe von 150 mm

380 l

1365x700x(H)888 mm

1295x595x(H)500 mm

-2/8°C

R600a

3 Regale (335x570 mm)

310 W/230 V

87 kg

**1 425,00**

956403

15,00



## PIZZATISCH MIT GRANITARBEITSFLÄCHE

**arktic**  
PROFESSIONAL REFRIGERATION

**S.S.**  
 stainless steel

  
 cooling

- Gehäuse innen und außen aus hochwertigem Edelstahl mit Granitarbeitsplatte.
- Tür(en) mit komfortablen Türgriffen.
- Mit Umluftkühlung mit automatischer Abtaugung und Kompressor unter der Kammer.
- Kühlkammer, passend für Gastronorm 1/1.
- Digitalanzeige und elektronisches Thermostat.
- 4 höhenverstellbare FüÙe aus Kunststoff.
- Klimaklasse: SN-T.
- Kühlmittel: R600a.
- Alle Modelle werden ohne Gastronormbehälter geliefert.



Kammer und Gehäuse  
 aus Edelstahl



232859



232873

|                     | Pizzatisch, zweitürig 300 L  | Pizzatisch, dreitürig 380 L                                   |
|---------------------|--|---|
| Artikelnummer       | 232859   | 232873  |
|                     | Mit Edelstahl Abdeckung mit Platz für 5x GN 1/6 (max. Höhe 150 mm) | Mit Glas Abdeckung mit Platz für 8x GN 1/6 (max. Höhe 150 mm) |
| Kapazität           | 300 l  | 380 l   |
| Abmessungen         | 900x700x(H)1100 mm   | 1365x700x(H)1120 mm   |
| chamber Abmessungen | 830x595x(H)500 mm  | 1295x595x(H)500 mm  |
| Bereich             | -2/8°C   | -2/8°C  |
| Kühlmittel          | R600a  | R600a   |
| Regale              | 2 Regale (335x570 mm)  | 3 Regale (335x570 mm)   |
| Leistung/Spannung   | 310 W/230 V  | 220 W/230 V   |
| Gewicht             | 94 kg  | 180 kg  |
| €                   | 1 150,00   | 1 650,00  |
| <b>REGAL</b>        | 931561   | 956403  |
| €                   | 14,50  | 15,00   |

KÜHLUNG





## PIZZATISCH MIT GRANITARBEITSFLÄCHE

- Gehäuse innen und außen aus hochwertigem Edelstahl mit Granitarbeitsplatte.
- Türen mit komfortablen Türgriffen.
- Mit Umluftkühlung mit automatischer Abtaugung und Kompressor unter der Kammer.
- Kühlkammer, passend für Gastronorm 1/1.

- Digitalanzeige und elektronisches Thermostat.
- 4 höhenverstellbare Füße aus Kunststoff.
- Klimaklasse: SN-T.
- Kühlmittel: R600a.
- Alle Modelle werden ohne Gastronormbehälter geliefert.



## PIZZATISCH, ZWEITÜRIG MIT 7 SCHUBLADEN 280L

- 7 ungekühlte Schubladen von je 400x620x(H)65mm.
- Kühlraumabmessungen: 1480x670x(H)570 mm.
- Isolierung: 60 mm Polyurethan.
- Energielabel: A (A+++ - G).
- Gewicht: 367 kg.

| Artikelnummer | Bereich | V   | W   | mm               | €        |
|---------------|---------|-----|-----|------------------|----------|
| 232842        | -2/8°C  | 230 | 250 | 2020x802x(H)1000 | 2 695,00 |



232842

Kammer und Gehäuse aus Edelstahl



## PIZZATISCH, DREITÜRIG MIT AUFSATZKÜHLVITRINE 380+40L

- Mit separater Kühlvitrine für 6x GN 1/4 Behälter (max. Höhe 150 mm).
- Aufsatzvitrine mit statischer Kühlung.
- Aufsatzvitrine Abmessungen: 1405x335x(H)255 mm.
- Kühlraumabmessungen: 1295x595x (H) 500 mm.
- Isolierung: 35 mm Polyurethan
- Inklusive 3 Böden (335x570 mm), jeder belastbar bis 15 kg (bei gleichmäßiger Lastverteilung).
- Gewicht: 190+41 kg.

| Artikelnummer | Bereich | V   | W   | mm               | €        |
|---------------|---------|-----|-----|------------------|----------|
| 232033        | -2/8°C  | 230 | 400 | 1400x700x(H)1491 | 2 350,00 |



232033

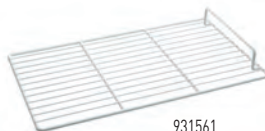

931561

## ABLAGEFACH FÜR KÜHL- UND GEFRIERSCHRÄNKE 2-TÜRIG KITCHEN LINE

| Artikelnummer | €     |
|---------------|-------|
| 931561        | 14,50 |



## AUFSATZKÜHLVITRINE

- Gehäuse innen und außen aus hochwertigem Edelstahl.
- Statische Kühlung mit automatischer Abtaugung, Kompressor seitlich.
- Isolierung: 40 mm Polyurethan.
- Digitales Bedienfeld, elektronisches Thermostat.
- Ausgestattet mit 4 höhenverstellbaren Füßen.
- Temperatur regelbar von -2°C bis +8°C.
- Kühlmittel: R600a.
- Klimaklasse: SN.
- Alle Vitrinen werden ohne GN-Behälter ausgeliefert.



232965 **4x GN 1/3**



232903 **5x GN 1/4**



232972 **6x GN 1/3**



232910 **7x GN 1/4**



232989 **7x GN 1/3**



232927 **8x GN 1/4**



232996 **9x GN 1/3**

### AUFSATZ-KÜHLVITRINE GASTRONORM 1/4 ARKTIC

- Mit Spuckschutz aus gehärtetem Glas.
- Die Kühlvitrine ist geeignet für bis zu 150 mm tiefe GN 1/4 Behälter.

| Artikelnummer | -         | V   | W   | mm              | €      |
|---------------|-----------|-----|-----|-----------------|--------|
| 232903        | 5x GN 1/4 | 230 | 180 | 1205x335x(H)460 | 525,00 |
| 232910        | 7x GN 1/4 | 230 | 180 | 1505x335x(H)460 | 625,00 |
| 232927        | 8x GN 1/4 | 230 | 180 | 1805x335x(H)460 | 698,50 |

### AUFSATZ-KÜHLVITRINE GASTRONORM 1/3 ARKTIC

- Mit Spuckschutz aus gehärtetem Glas. Die Kühlvitrine ist geeignet für bis zu 150 mm tiefe GN 1/3 Behälter.

| Artikelnummer | -         | V   | W   | mm              | €      |
|---------------|-----------|-----|-----|-----------------|--------|
| 232965        | 4x GN 1/3 | 230 | 180 | 1208x400x(H)456 | 569,50 |
| 232972        | 6x GN 1/3 | 230 | 180 | 1405x420x(H)456 | 625,00 |
| 232989        | 7x GN 1/3 | 230 | 180 | 1605x420x(H)460 | 689,50 |
| 232996        | 9x GN 1/3 | 230 | 180 | 2005x420x(H)456 | 795,00 |

### AUFSATZ-KÜHLVITRINE GASTRONORM 1/3 ARKTIC

- Mit Edelstahldeckel.
- Die Kühlvitrine ist geeignet für bis zu 150 mm tiefe GN 1/3 Behälter.

| Art.-Nr. | -        | V   | W   | mm              | €      |
|----------|----------|-----|-----|-----------------|--------|
| 233948   | 4x GN1/3 | 230 | 180 | 1205x395x(H)290 | 575,00 |
| 233955   | 6x GN1/3 | 230 | 180 | 1405x395x(H)290 | 645,00 |
| 233979   | 7x GN1/3 | 230 | 180 | 1605x395x(H)290 | 695,00 |
| 233986   | 8x GN1/3 | 230 | 180 | 1805x395x(H)290 | 765,00 |
| 233993   | 9x GN1/3 | 230 | 180 | 2005x395x(H)290 | 850,00 |



233948



## FLEISCHREIFESCHRÄNKE

- Gehäuse, Türrahmen und Türgriff aus Edelstahl AISI 304.
- Tür aus 2 Lagen gehärtetem Low-E-Glas, das die Energieeffizienz erhöht, indem Infrarot- und UV-Licht von außen blockiert und gleichzeitig verhindert wird, dass die Wärme auf das Schrankinnere übertragen wird. Inklusive Türverriegelung.
- Behälter für destilliertes Wasser aus ABS-Kunststoff (destilliertes Wasser muss manuell befüllt werden).
- Optische und akustische Benachrichtigung, wenn die Luftfeuchtigkeit im Schrankinneren unter 15% sinkt, damit der Benutzer den Wasserbehälter wieder befüllen kann.
- Akustische Benachrichtigung, wenn die Tür länger als 3,5 Minuten geöffnet ist – zum Schutz vor unkontrollierten Störungen der Kammerbedingungen.
- Integrierte UVC-Sterilisationslampe, um die Bakterienbildung zu verhindern und eine sichere Umgebung für das Fleisch zu gewährleisten; wenn die Tür während des Würzvorgangs geöffnet wird, haben Bakterien keine Chance, sich zu entwickeln.

**arktic**  
PROFESSIONAL REFRIGERATION

ABS  
plastic

18/10  
stainless steel

indoor

- Zwangskühlung mittels Ventilator, der die erforderliche Luftzirkulation sicherstellt.
- LED-Leuchten auf beiden Seiten der Kammer und an der Decke.
- Max. Last pro Haken: 25 kg.
- Max. Beladung der Hängestange: 50 kg.
- Temperaturbereich: 1-25°C.
- Einstellbarer Feuchtigkeitsbereich: 60-85%.
- Die aktuelle Luftfeuchtigkeit wird auf dem Bedienfeld angezeigt.
- Kältemittel: R600a.



**NEW**



221426

### UNTERTISCH-FLEISCHREIFESCHRANK

- Max. Beladung pro Einlegeboden: 30 kg.
- Ausstattung:
  - Regal,
  - 1 Hängestange,
  - 3 Haken,
  - Salzschale (Salz nicht enthalten).
- Alle oben genannten Elemente bestehen aus Edelstahl AISI 304.

| Art.-Nr. | Liter | V   | W   | mm      | €        |
|----------|-------|-----|-----|---------|----------|
| 221426   | 98    | 230 | 170 | 595x620 | 2 095,00 |
|          |       |     |     | x(H)830 |          |

**NEW**



221433

### FLEISCHREIFESCHRANK

- Max. Beladung pro Einlegeboden: 30 kg.
- Ausstattung:
  - 3 Regale,
  - 1 Hängestange,
  - 3 Haken,
  - Salzschale (Salz nicht enthalten).
- Alle oben genannten Elemente bestehen aus Edelstahl AISI 304.

| Art.-Nr. | Liter | V   | W   | mm       | €        |
|----------|-------|-----|-----|----------|----------|
| 221433   | 233   | 230 | 170 | 595x760  | 2 695,00 |
|          |       |     |     | x(H)1270 |          |



204962

### FLEISCHREIFESCHRANK

- Max. Beladung pro Einlegeboden: 25 kg.
- Ausstattung:
  - 3 Regale,
  - 1 Hängestange,
  - 3 Haken,
  - Salzschale (Salz nicht enthalten).
- Alle oben genannten Elemente bestehen aus Edelstahl AISI 304.

| Art.-Nr. | Liter | V   | W   | mm       | €        |
|----------|-------|-----|-----|----------|----------|
| 204962   | 352   | 230 | 170 | 695x760  | 2 995,00 |
|          |       |     |     | x(H)1720 |          |



## SCHOCKFROSTER

**arktic**  
SOLUTIONS

**S.S.**  
stainless steel

cooling

- Diese Serie erlaubt Ihnen ein rasches Kühlen und Gefrieren von fertig zubereiteten Gerichten.
- Kühlung von +70°C auf +3°C (ca. 90 Min.), von +70°C auf -18°C (ca. 240 Min.), oder mit Zeiteinstellung (ohne Temperaturziel).
- Gehäuse und Kühlkammer aus hochwertigem Edelstahl.
- Umlüftkühlung/-gefriersystem mit automatischer Abtaugung, Kompressor unter der Kammer.
- Isolierung: 60 mm Polyurethan.
- Abnehmbare obere Abdeckung.
- Selbstschließende Türen mit Magnetsverschluss.
- Mit eingebautem Temperaturfühler.
- Ausgestattet mit 4 höhenverstellbaren Edelstahlfüßen.
- Klimaklasse: SN-T
- Kühlmittel: R290.

KÜHLUNG



| Artikelnummer | Einschübe                   | Abstand der Tablettstützen (mm) | Kühlleistung +3°C (kg/Durchgang) | Gefrierleistung -18°C (kg/Durchgang) | V   | W    | Kühlraum Abmessungen (mm) | mm              | kg  | €                |
|---------------|-----------------------------|---------------------------------|----------------------------------|--------------------------------------|-----|------|---------------------------|-----------------|-----|------------------|
| 232170        | 5x GN 1/1 oder 5x 600x400   | 65                              | 15                               | 10                                   | 230 | 749  | 640x400x(H)360            | 760x725x(H)850  | 76  | <b>3 895,00</b>  |
| 232194        | 7x GN 1/1 oder 7x 600x400   | 70                              | 23                               | 18                                   | 230 | 1180 | 640x452x(H)730            | 790x900x(H)1377 | 116 | <b>6 295,00</b>  |
| 232187        | 10x GN 1/1 oder 10x 600x400 | 75                              | 25                               | 20                                   | 230 | 1180 | 640x452x(H)870            | 790x900x(H)1535 | 120 | <b>6 395,00</b>  |
| 232491        | 15x GN 1/1 oder 15x 600x400 | 75                              | 45                               | 35                                   | 230 | 2080 | 640x452x(H)1245           | 790x943x(H)1975 | 173 | <b>11 750,00</b> |

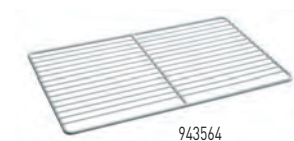

943564

### EINLEGEBODEN FÜR SCHOCKFROSTER

| Artikelnummer | €            |
|---------------|--------------|
| 943564        | <b>55,00</b> |



237731

### SCHOCKFROSTER 3X GN 2/3

- Zum schnellen Kühlen oder Einfrieren von zubereiteten Speisen, Kuchen, Desserts, Fisch oder Eiscreme.
- Edelstahl außen und im Kammerinnenraum, Boden aus verzinktem Stahl.
- Kammer mit abgerundeten Innenecken zur einfachen Reinigung.
- 3 Edelstahlführungsschiene passend für GN 2/3.
- 60 mm Polyurethan-Dämmung, unter Hochdruck eingespritzt.
- Selbstdichtende Tür mit Scharnieren links und Magnetverschluss.
- Frontdisplay mit elektronischer Steuerung und Anzeige.
- Einfacher Zugang zum Kondensator für Reinigung und Wartung.

- Manuelles Abtauen bei geöffneter Tür.
- Abnehmbare Tropfschale.
- Abstand zwischen Führungsschienen: 80 mm.
- Kühlleistung bei 9 kg: (+65°C/+3°C) in max. 90 Min.
- Gefrierleistung bei 7 kg: (+65°C/-18°C) in 240 Min.
- Kühlmittel: R455.
- Lüfterbetriebene Kühlung.
- Kammer und Kernsonde inkludiert.
- Verstellbare FüÙe (bis zu 20 mm).

| Artikelnummer | V   | W   | mm             | €        |
|---------------|-----|-----|----------------|----------|
| 237731        | 230 | 550 | 663x672x(H)415 | 2 695,00 |

#### Schockkühlen von 90°C auf +3°C.

Dank dieses Vorgangs, werden Lebensmittel in kürzester Zeit auf 3°C abgekühlt gemäß den HACCP Richtlinien. Die kurze Abkühlzeit auf 3°C reduziert das Bakterienwachstum im Temperaturbereich +65° C bis 10°C. Durch die schnelle Abkühlung bleiben die Qualität, Farben und der Geschmack der Lebensmittel erhalten und zudem verlängert sich die Haltbarkeitsdauer.

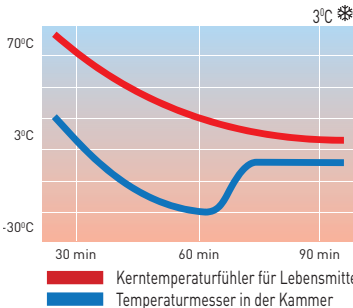

#### Schockfrosten von +90°C auf -18°C

Leistungsstarkes Kühlsystem durch Zufuhr von -40°C kalter Luft in die Kammer. Schnelles Kühlen der Kerntemperatur der Lebensmittel auf -18°C. Dieser Vorgang verhindert das Bilden von großen Eiskristallen auf den Lebensmittel, welche die Struktur der Lebensmittel verändern. Das Schockfrosten bildet viele kleine Kristalle und somit bleiben die Qualität, Farben und der originale Geschmack der Lebensmittel erhalten und zudem verlängert sich die Haltbarkeitsdauer.

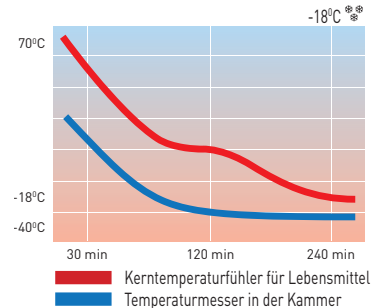



233757



Möglichkeit zum Anbringen eines Werbe-/Grafikaufdrucks.



### SUSHI-VITRINE 5X GN 1/3

- Gehäuse aus weiß beschichtetem Edelstahl.
- Doppelte, gewölbte Glasabdeckung an der Vorderseite.
- Zugang möglich über zwei Schiebetüren an der Rückseite sowie über die angehobene, gewölbte Glasabdeckung.
- Statische Kühlung mit automatischer Abtaung.
- Kühlt von 0-6 °C.
- Bietet Platz für 5x GN 1/3 Behälter - max. (H)40 mm.
- Ausgestattet mit LED-Leuchten und Verdampfer

- an der Oberseite.
- Digitaler Temperaturregler sowie Anzeige.
- Kühlmittel: R600a.
- Energieeffizienzklasse: B.
- Klimaklasse: 3.
- Die GN-Behälter sind nicht im Lieferumfang enthalten.

| Artikelnummer | Bereich | V   | W   | mm              | €      |
|---------------|---------|-----|-----|-----------------|--------|
| 233757        | 0/6°C   | 230 | 160 | 1307x445x(H)327 | 798,50 |



233689

### TIEFKÜHLVITRINE FÜR SPEISEEIS

- Vorgesehen für Präsentationen und Vorführungen von bis zu 4 Stunden - nicht für die langfristige Lagerung von Tiefkühlprodukten.
- Aus Edelstahl mit dreifach verglaster Frontscheibe mit einfachem Öffnungssystem.
- Umluftkühlung mit automatischer Abtaung und seitlich angebrachter Kompressor.
- Passend für 8x GN 1/6 oder 4x GN 1/3 Behälter (max. Höhe 100 mm).
- 4 höhenverstellbare Edelstahlfüße.
- Digitale Temperaturanzeige und Display.
- Kältemittel R290.
- Klimaklasse: 4
- Energielabel: E (A-G).

| Artikelnummer | Bereich   | V   | W   | mm             | €        |
|---------------|-----------|-----|-----|----------------|----------|
| 233689        | -25/-18°C | 230 | 210 | 800x680x(H)670 | 1 195,00 |



Video ansehen



233672

### AUFSATZ-SALATVITRINE

- Hochwertiges Edelstahlgehäuse.
- Doppelt verglaste Frontscheibe mit einfachem Öffnungssystem.
- Passend für 8x GN 1/6 oder 4x GN 1/3 Behälter (max. Höhe: 100 mm).
- Digitalanzeige mit Temperaturregelung.
- Direktkühlung mit automatischer Abtaufunktion.
- Kühlkompressor direkt neben der Kammer platziert.
- 4 höhenverstellbare Füße aus Edelstahl.
- Temperaturbereich: 0° bis 3°C.
- Kältemittel R600a.
- Klimaklasse: 4.
- Energielabel: C.

| Artikelnummer | Bereich | V   | W   | mm             | €      |
|---------------|---------|-----|-----|----------------|--------|
| 233672        | 0/3°C   | 230 | 105 | 775x615x(H)235 | 785,00 |



## KUCHENVITRINEN



Video ansehen



233702



233719



## AUFSATZ-KÜHLVITRINE

- Gehäuse aus Edelstahl mit gewölbter Frontscheibe und verglasten Seitenteilen.
- Zugang durch 2 Schiebetüren auf der Rückseite.
- Mit Umluftkühlung mit automatischer Abtaugung, Kompressor unter der Kammer.
- Inklusive 2 verchromten Böden.
- Helle LED-Beleuchtung in der Decke.
- Digitalanzeige und elektronisches Thermostat.
- Temperatur regelbar von 0-6°C.
- Klimaklasse: 4.
- Kühlmittel: R600a.
- Energielabel: B.



Luftkühlung

Digitalanzeige

| Artikelnummer | Liter | V   | W   | mm             | €      |
|---------------|-------|-----|-----|----------------|--------|
| 233702        | 120   | 230 | 160 | 707x570x(H)680 | 825,00 |
| 233719        | 160   | 230 | 160 | 885x570x(H)680 | 925,00 |



## AUFSATZ-GEFRIERSCHRANK 90 L

- Innengehäuse aus High Impact Polystyrol (HIPS) und Polypropylen.
- Außengehäuse aus lackiertem Stahl.
- Die abschließbare Tür ist mit einer Dreifachverglasung und einem Heizelement ausgestattet, um ein Beschlagen zu verhindern.
- Forcierte Luftkühlung, Kompressor unter der Kammer angeordnet.
- Ausgestattet mit 3 verstellbaren PVC-beschichteten Böden.
- Mit LED-Beleuchtung an der Oberseite des Gefrierschranks.
- Digitaler Temperaturregler und Display, mit Abtaustaste.
- Klimaklasse: 4
- Kältemittel: R290.
- Energielabel: C.



233412

| Artikelnummer | Bereich   | V   | W   | mm             | €      |
|---------------|-----------|-----|-----|----------------|--------|
| 233412        | -14/-22°C | 230 | 230 | 620x593x(H)680 | 899,50 |



## KÜHLVITRINEN

- Rahmen aus ABS+PVC-Polymeren, mit Doppelverglasung.
- Gehäuse aus ABS-Kunststoff.
- Mit selbstschließender Tür.
- Zwangsluftkühlung mit automatischer Abtaung, Kompressor unter der Kammer.
- Mit Luftkanal um Kondensation vorzubeugen oder diese abzuleiten.

**arktic**  
PROFESSIONAL HOME APPLIANCES

S.S.  
stainless steel

cooling

- Langlebige, PVC-beschichtete und höhenverstellbare Regalböden.
- Oben angebrachte, helle LED-Innenbeleuchtung.
- Digitalanzeige mit Temperaturregelung.
- Klimaklasse: 4.



Video ansehen



233610



233627



233634



### AUFSATZ-KÜHLVITRINE 58 LITER

- Mit 2 Regalböden.
- Ausgestattet mit einem energieeffizienten Inverter-Kompressor, der die Leistung immer an den aktuellen Bedarf anpasst, anstatt sich nur ein- oder auszuschalten.
- Energielabel: C (A-G).
- Temperaturbereich: 2-6°C.
- Kältemittel R600a.

| Artikelnummer | -       | V   | W   | mm             | €      |
|---------------|---------|-----|-----|----------------|--------|
| 233610        | weiß    | 230 | 170 | 444x397x(H)795 | 525,00 |
| 233627        | schwarz | 230 | 170 | 444x397x(H)795 | 525,00 |

### AUFSATZ-KÜHLVITRINE 68 LITER

- Inklusive 3 Regalböden.
- Ausgestattet mit einem energieeffizienten Inverter-Kompressor, der die Leistung immer an den aktuellen Bedarf anpasst, anstatt sich nur ein- oder auszuschalten.
- Energielabel: C (A-G).
- Temperaturbereich: 2-6°C.
- Kältemittel R600a.

| Artikelnummer | -       | V   | W   | mm             | €      |
|---------------|---------|-----|-----|----------------|--------|
| 233634        | weiß    | 230 | 170 | 444x397x(H)875 | 535,00 |
| 233238        | schwarz | 230 | 170 | 444x397x(H)875 | 535,00 |



Luftkanal außen, um Kondensation abzuleiten und zu verhindern



Doppelt verglaste, einfach zu öffnende Türe



Digitale Steuerung







233641



233269



233696



### AUFSATZ-KÜHLVITRINE 78 LITER

- Inklusive 3 Regalböden.
- Ausgestattet mit einem energieeffizienten Inverter-Kompressor, der die Leistung immer an den aktuellen Bedarf anpasst, anstatt sich nur ein- oder auszuschalten.
- Energielabel: C (A-G).
- Temperaturbereich: 2-6°C.
- Kältemittel R600a.

| Artikelnummer | -       | V   | W   | mm             | €      |
|---------------|---------|-----|-----|----------------|--------|
| 233641        | weiß    | 230 | 170 | 444x397x(H)940 | 545,00 |
| 233658        | schwarz | 230 | 170 | 444x397x(H)940 | 545,00 |

### AUFSATZ-KÜHLVITRINE 98 LITER

- Inklusive 4 Regalböden.
- Ausgestattet mit einem energieeffizienten Inverter-Kompressor, der die Leistung immer an den aktuellen Bedarf anpasst, anstatt sich nur ein- oder auszuschalten.
- Energielabel: C (A-G).
- Temperaturbereich: 2-6°C.
- Kältemittel R600a.

| Artikelnummer | -       | V   | W   | mm              | €      |
|---------------|---------|-----|-----|-----------------|--------|
| 233665        | weiß    | 230 | 210 | 444x397x(H)1100 | 595,00 |
| 233269        | schwarz | 230 | 210 | 444x397x(H)1100 | 595,00 |



4 Räder, 2 davon mit Bremsen  
(233696, 233290)



Doppelt verglaste,  
einfach zu öffnende Türe  
(233696, 233290)

### KÜHLVITRINE 270 LITER

- 5 Etagen, Abmessungen 428x386x(h)18mm.
- Ausgestattet mit 4 Rädern, 2 davon mit Bremsen.
- Energie-Label: C.
- Temperaturbereich: 0 bis 6°C.
- Kältemittel: R290.

| Artikelnummer | -       | V   | W   | mm              | €        |
|---------------|---------|-----|-----|-----------------|----------|
| 233696        | weiß    | 230 | 290 | 550x520x(H)1870 | 1 195,00 |
| 233290        | schwarz | 230 | 290 | 550x520x(H)1870 | 1 195,00 |



B  
A  
G

233825



B  
A  
G

233832

### KUCHENVITRINE, RUND 100L

- Gehäuse aus Edelstahl mit gehärteter Doppelverglasung.
- Zugang durch die selbstschließende Türe.
- Umluftkühlung mit automatischer Abtaugung, Kompressor unter der Kammer.
- Ausgestattet mit 3 verstellbaren Glasböden.
- Helle LED-Beleuchtung an 2 Seiten.
- Digitaler Temperaturregler und Display mit Ein-/ Ausschalter.
- Temperaturbereich: 0° / 6°C.
- Klimaklasse: 6
- Kältemittel: R600a.
- Energielabel: B.

| Artikelnummer | Liter | V   | W   | mm           | €      |
|---------------|-------|-----|-----|--------------|--------|
| 233825        | 100   | 230 | 210 | ø480x(H)1065 | 950,00 |

### KUCHENVITRINE, RUND 360L

- Gehäuse aus Edelstahl mit gehärteter Doppelverglasung.
- Selbstschließende Türe.
- Umluftkühlung mit automatischer Abtaugung, Kompressor unter der Kammer.
- Ausgestattet mit 4 verstellbaren Glasböden.
- Helle LED-Beleuchtung an 2 Seiten.
- Mit 5 Lenkrollen, 2 davon gebremst.
- Digitaler Temperaturregler und Display, mit Ein-/Ausschalter.
- Temperaturbereich: 0-6°C.
- Klimaklasse: 4.
- Kältemittel: R290.
- Energielabel: B.

| Artikelnummer | Liter | V   | W   | mm           | €        |
|---------------|-------|-----|-----|--------------|----------|
| 233832        | 360   | 230 | 460 | ø680x(H)1755 | 2 750,00 |



## KÜHLVITRINEN MIT RÜCKSEITIGEM ZUGANG

- Gehäuse aus Edelstahl mit Doppelverglasung.
- Zugang durch Tür auf der Rückseite.
- Zwangsluftkühlung mit automatischer Abtauung, Kompressor unter der Kammer.
- Helle LED-Beleuchtung oben und unter jedem Regal.
- Ausgestattet mit 4 Rollen, 2 davon mit Bremsen.
- Digitales Display und Temperaturregelung.
- Kältemittel: R290

**arktic**  
PROFESSIONAL REFRIGERATION



**C** A G

233306

**B** A G

233443  
233320



233320

**C** A G

233337

**B** A G

233450  
233375  
233467



233450

## KÜHLVITRINE MIT 3 GENEIGTEN REGALEN

- Ausgestattet mit 3 verstellbaren, leicht geneigten Glasböden.
- Energielabel: C (233306), B (233443, 233320).
- Temperaturbereich: +0°C bis +6°C.

| Artikelnummer | Liter | V   | W   | mm               | €               |
|---------------|-------|-----|-----|------------------|-----------------|
| 233306        | 300   | 230 | 490 | 650x833x(H)146   | <b>2 395,00</b> |
| 233443        | 500   | 230 | 490 | 900x833x(H)1460  | <b>2 495,00</b> |
| 233320        | 650   | 230 | 490 | 1200x833x(H)1460 | <b>2 795,00</b> |

## KÜHLVITRINE MIT 2 REGALEN

- Ausgestattet mit 2 verstellbaren Glasböden.
- Energielabel: C (233337), B (233450, 233375, 233467).
- Temperaturbereich: +0°C bis +6°C.

| Artikelnummer | Liter | V   | W   | mm               | €               |
|---------------|-------|-----|-----|------------------|-----------------|
| 233337        | 300   | 230 | 490 | 994x677x(H)1230  | <b>2 195,00</b> |
| 233450        | 410   | 230 | 490 | 1215x675x(H)1210 | <b>2 695,00</b> |
| 233375        | 510   | 230 | 490 | 1515x675x(H)1210 | <b>3 050,00</b> |
| 233467        | 610   | 230 | 500 | 1815x675x(H)1210 | <b>3 595,00</b> |



LED-Beleuchtung



Elektronischer Temperaturregler



4 Räder



KÜHLUNG



## BACKBAR-KÜHLSCHRÄNKE

- Pulverbeschichtetes Gehäuse aus schwarzem Stahl.
- Kammer aus geprägtem Aluminium.
- Selbstschließende Türen mit Doppelverglasung und Kunststoffrahmen.
- Frontscheibe aus gehärtetem Glas.
- Mit einem Schlüssel abschließbar.
- Temperaturbereich: 2-10°C.

**arktic** PROFESSIONAL REFRIGERATION



- Lüfterunterstützte statische Kühlung.
- Automatische Abtauen.
- Gerät befindet sich unter der Kammer.
- Kammer mit LED-Licht ausgestattet.
- Elektronisches Bedienfeld mit digitaler Temperaturanzeige.
- Klimaklasse: 4.



eintürig



doppeltürig



mit Schiebetüren

|                   |                         |                         |                         |
|-------------------|-------------------------|-------------------------|-------------------------|
| Artikelnummer     | 233900                  | 235829                  | 233917                  |
| Kapazität         | 103 L                   | 198 L                   | 197 L                   |
| Abmessungen       | 500x530x(H)865 mm       | 900x540x(H)890 mm       | 900x520x(H)865 mm       |
| Regale            | 2 verchromte Regalböden | 4 verchromte Regalböden | 4 verchromte Regalböden |
| Regalabmessungen  | 402x353 mm              | 399x346 mm              | 399x346 mm              |
| Kühlmittel        | R600a                   | R600a                   | R600a                   |
| Leistung/Spannung | 120 W/230 V             | 160 W/230 V             | 160 W/230 V             |
| Gewicht           | 34 kg                   | 55,50 kg                | 53,50 kg                |
| €                 | <b>550,00</b>           | <b>795,00</b>           | <b>795,00</b>           |



mit Schiebetüren



eintürig



doppeltürig

|                   |                              |                         |                         |
|-------------------|------------------------------|-------------------------|-------------------------|
| Artikelnummer     | 235836                       | 233924                  | 233931                  |
| Kapazität         | 308 L                        | 287 L                   | 477 L                   |
| Abmessungen       | 1350x520x(H)865 mm           | 600x528x(H)1820 mm      | 940x635x(H)1983 mm      |
| Regale            | 6 verchromte Regalböden      | 4 verchromte Regalböden | 8 verchromte Regalböden |
| Regalabmessungen  | 2x 399x346 mm, 1x 446x346 mm | 492x353 mm              | 392x353 mm              |
| Kühlmittel        | R600a                        | R600a                   | R290a                   |
| Leistung/Spannung | 160 W/230 V                  | 195 W/230 V             | 365 W/230 V             |
| Gewicht           | 76 kg                        | 67 kg                   | 89 kg                   |
| €                 | <b>1 095,00</b>              | <b>975,00</b>           | <b>1 495,00</b>         |



KÜHLUNG



316

 HENDI

## WEINKÜHLER MIT 2 ZONEN

- Dank der 2 Zonen können Sie 2 verschiedene Temperaturen einstellen und somit 2 unterschiedliche Weinsorten immer perfekt auf Serviertemperatur lagern.
- Schwarz pulverbeschichtetes Gehäuse, randlose Glastür mit stilvollem Edelstahlgriff.
- Umluftkühlung mit automatischer Abtauung, Kompressor hinter der Kammer.



- Helle LED Beleuchtung in der Decke.
- Digital-Display und -Temperaturregler.
- Anzeige in Celsius oder Fahrenheit möglich.
- 4 höhenverstellbare Anti-Rutsch-Füße.
- Klimaklasse: N-ST.
- Kühlmittel: R600a.



## IDEALE TEMPERATUR JE NACH ART DES WEINES:

| Temperatur | Typ   |
|------------|---|
| 18°C       | Bordeaux, Cabernet Sauvignon, Shiraz        |
| 16°C       | Rioja, Pinot Noir                           |
| 15°C       | Chianti, Zinfandel                          |
| 14°C       | Chinon, Porto, Madeira                      |
| 10°C       | Chardonnay, Sauternes                       |
| 9°C        | Sauvignon Blanc                             |
| 6°C        | Champagne Non Vintage, Prosecco, Cava, Asti |



| Artikelnummer     | 237588                          | 237557                          | 237564                           | 237595                           |
|-------------------|---------------------------------|---------------------------------|----------------------------------|----------------------------------|
| Kapazität         | 133 L<br>bis zu 46 Weinflaschen | 232 L<br>bis zu 72 Weinflaschen | 387 L<br>bis zu 135 Weinflaschen | 447 L<br>bis zu 160 Weinflaschen |
| Abmessungen       | 595x588x(H)820 mm               | 595x605x(H)1225 mm              | 595x680x(H)1625 mm               | 595x685x(H)1795 mm               |
| Regale            | 5 Holzeinlegeböden              | 9 Holzeinlegeböden              | 13 Holzeinlegeböden              | 15 Holzeinlegeböden              |
| Bereich           | 5/22°C                          | 5/22°C                          | 5/22°C                           | 5/22°C                           |
| Kühlmittel        | R600a                           | R600a                           | R600a                            | R600a                            |
| Energielabel      | G                               | G                               | G                                | G                                |
| Klimaklasse       | N-ST                            | N-ST                            | N-ST                             | N-ST                             |
| Leistung/Spannung | 90 W/230 V                      | 110 W/230 V                     | 130 W/230 V                      | 150 W/230 V                      |
| €                 | <b>975,00</b>                   | <b>1 145,00</b>                 | <b>1 595,00</b>                  | <b>1 695,00</b>                  |



## KÜHLSCHRÄNKE MIT HINTERGRUNDBELEUCHTETER BLENDE

**arktic**  
RECHENSTRASSEN

**Al**  
aluminium

**PP**  
polypropylen

**S.S.**  
stainless steel

- Pulverbeschichtetes schwarzes Stahlgehäuse.
- Kammer aus geprägtem Aluminium weiß lackiert.
- Selbstschließende Türen mit Doppelverglasung und Rahmen aus Kunststoff.
- Frontscheibe aus gehärtetem Glas.
- Mit einem Schlüssel abschließbar.
- Lüfterunterstützte statische Kühlung.
- Automatisches Abtauen.

- Gerät befindet sich unter der Kammer.
- Temperaturbereich: 2-10°C.
- Kammer mit LED-Beleuchtung ausgestattet.
- Elektromechanisches Thermostat, welches manuell über einen Drehknopf gesteuert wird.
- 4 Schwenkräder, davon 2 mit Bremsen.
- Klimaklasse: 4.
- Energieklasse: D.



233788



233795

|                   |                           |                           |
|-------------------|---------------------------|---------------------------|
|                   | 1 Glastür                 | 2 Glastüren               |
| Artikelnummer     | 233788                    | 233795                    |
| Kapazität         | 254 L                     | 512 L                     |
| Abmessungen       | 578x605x(H)1980 mm        | 1120x585x(H)1900 mm       |
| Regale            | 4 verstellbare PVC-Regale | 8 verstellbare PVC-Regale |
| Regalabmessungen  | 492x353 mm                | 392x353 mm                |
| Kühlmittel        | R600a                     | R290                      |
| Leistung/Spannung | 250 W/230 V               | 510 W/230 V               |
| Gewicht           | 75 kg                     | 111 kg                    |
| €                 | 995,00                    | 1 525,00                  |

Leuchtkasten mit LED-Beleuchtung



Kammer mit LED-Beleuchtung



Höhenverstellbare Regale

Ausgestattet mit 4 Rollen, 2 davon gebremst







271353



271360

NEW

**EISWÜRFELBEREITER**

- Gehäuse aus Edelstahl gefertigt.
- Produziert klare Eiswürfel, die langsamer schmelzen als andere Eiswürfel.
- Luftgekühlt – Lüfterunterstützte statische Kühlung.
- Anzeige für niedrigen Wasserstand und vollen Eisbehälter.
- Auto-Abtau- und Auto-Reinigungsfunktionen.
- Fassungsvermögen des Eisbehälters: 6 kg.
- Produktionskapazität: 22 kg/24 h.
- Kältemittel: R290.

| Artikelnummer | V   | W   | mm             | €      |
|---------------|-----|-----|----------------|--------|
| 271353        | 230 | 260 | 380x520x(H)637 | 875,00 |

**EISWÜRFELBEREITER**

- Gehäuse aus Edelstahl gefertigt.
- Produziert klare Eiswürfel, die langsamer schmelzen als andere Eiswürfel.
- Luftgekühlt – Lüfterunterstützte statische Kühlung.
- Anzeige für niedrigen Wasserstand und vollen Eisbehälter.
- Auto-Abtau- und Auto-Reinigungsfunktionen.
- Fassungsvermögen des Eisbehälters: 42 kg.
- Produktionskapazität: 90 kg/24 h.
- Kältemittel: R290.

| Artikelnummer | V   | W   | mm              | €        |
|---------------|-----|-----|-----------------|----------|
| 271360        | 230 | 900 | 730x600x(H)1136 | 1 950,00 |



271568



**EISWÜRFELMASCHINE**

- Tischmodell.
- Edelstahlgehäuse, Deckel aus schwarzem ABS-Kunststoff.
- Kapazität: 12 kg/24 Std., Vorratsbehälter: 3,2 kg.
- Produziert pro Zyklus 9 Eiswürfel.
- Kein fester Wasseranschluss nötig, Kühlflüssigkeit: R600A.
- 3 Einstellungsmöglichkeiten für die Eiswürfelgröße, Eiswürfelbildung an den Kühlstäben.
- Kapazität: 100 Eiswürfel.

| Artikelnummer | V   | W   | mm             | €      |
|---------------|-----|-----|----------------|--------|
| 271568        | 230 | 120 | 320x400x(H)575 | 232,50 |



271551



**EISWÜRFELMASCHINE**

- Tischmodell.
- Edelstahlgehäuse, Deckel aus schwarzem ABS-Kunststoff.
- Kapazität: 15 kg/24 Std., Vorratsbehälter: 4,5 Liter.
- Produziert pro Zyklus 12 Eiswürfel.
- Kein fester Wasseranschluss - Kühlflüssigkeit: R290.
- 3 Einstellungsmöglichkeiten für die Eiswürfelgröße, Eiswürfelbildung an den Kühlstäben.
- Kapazität: 150 Eiswürfel.

| Artikelnummer | V   | W   | mm             | €      |
|---------------|-----|-----|----------------|--------|
| 271551        | 230 | 130 | 390x455x(H)699 | 325,00 |



## AUSLAGETABLETTS ALUMINIUM

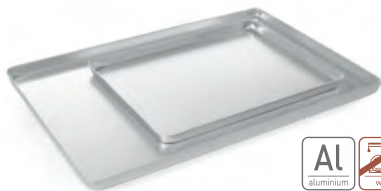

### PRÄSENTIERTABLETT FÜR SÜSSWAREN

| Artikelnummer | mm            | €     |
|---------------|---------------|-------|
| 808504        | 400x300x(H)20 | 14,50 |
| 808511        | 600x400x(H)20 | 18,50 |



### PRÄSENTIERTABLETT FÜR SÜSSWAREN

| Artikelnummer | mm            | €     |
|---------------|---------------|-------|
| 808566        | 400x300x(H)20 | 20,95 |
| 808573        | 600x400x(H)20 | 28,50 |

## AUSLAGEPLATTEN MELAMIN



568200

### FLEISCHWANNE

- Schwarzes Melamin.



| Artikelnummer | mm            | €     |
|---------------|---------------|-------|
| 568101        | 290x160x(H)35 | 9,75  |
| 568200        | 350x250x(H)40 | 19,95 |
| 568309        | 420x280x(H)60 | 29,95 |



568507

### FLEISCHWANNE

- Schwarzes Melamin.



| Artikelnummer | mm            | €     |
|---------------|---------------|-------|
| 568408        | 290x160x(H)60 | 12,75 |
| 568507        | 300x190x(H)80 | 17,50 |



568804

### FLEISCHWANNE

- Schwarzes Melamin.



| Artikelnummer | mm            | €     |
|---------------|---------------|-------|
| 568804        | 280x210x(H)60 | 24,50 |



569108

### AUSLAGEPLATTE

- Schwarzes Melamin.



| Artikelnummer | mm            | €     |
|---------------|---------------|-------|
| 569009        | 270x210x(H)17 | 10,95 |
| 569016        | 300x150x(H)17 | 10,95 |
| 569108        | 300x190x(H)17 | 12,25 |
| 569207        | 350x240x(H)17 | 14,95 |



## AUSLAGEPLATTEN EDELSTAHL



407202

### AUSLAGEPLATTE

- Mit geprägten Füßen.



| Artikelnummer | mm      | €    |
|---------------|---------|------|
| 407202        | 240x170 | 6,95 |



407400

### AUSLAGEPLATTE

- Nicht für hohe Temperaturen geeignet.



| Artikelnummer | mm      | €     |
|---------------|---------|-------|
| 407400        | 345x245 | 18,95 |



408308

### PRÄSENTIERTABLETT



| Artikelnummer | mm      | €     |
|---------------|---------|-------|
| 408308        | 310x230 | 10,95 |



508206

### FLEISCHWANNE



| Artikelnummer | mm            | €     |
|---------------|---------------|-------|
| 508107        | 260x200x(H)48 | 16,95 |
| 508206        | 310x240x(H)48 | 21,95 |



429419

### BRÖTCHENHALTER

- Bietet Platz für 7 Brötchen.



| Artikelnummer | mm            | €     |
|---------------|---------------|-------|
| 429419        | 475x105x(H)60 | 15,95 |



429457

### TACO-HALTER



| Artikelnummer | -        | mm            | €     |
|---------------|----------|---------------|-------|
| 429440        | 2 Fächer | 135x115x(H)50 | 6,95  |
| 429457        | 4 Fächer | 225x115x(H)50 | 10,25 |



# PROFI LINE



## PROFI LINE

- Handpoliert, modernes Hochglanzdesign.

18/0  
stainless steel



| Artikelnummer | Nº              | Stückzahl | Länge (mm) | €           |
|---------------|-----------------|-----------|------------|-------------|
| 764404        | 1 Tafelmesser   | 6 Stk.    | 225        | <b>9,95</b> |
| 764411        | 2 Tafelgabel    | 6 Stk.    | 205        | <b>5,85</b> |
| 764428        | 3 Tafellöffel   | 6 Stk.    | 205        | <b>5,85</b> |
| 764435        | 4 Dessertmesser | 6 Stk.    | 205        | <b>9,35</b> |
| 764442        | 5 Dessertgabel  | 6 Stk.    | 186        | <b>5,60</b> |
| 764459        | 6 Dessertlöffel | 6 Stk.    | 186        | <b>5,60</b> |
| 764466        | 7 Kuchengabel   | 12 Stk.   | 136        | <b>7,95</b> |

| Artikelnummer | Nº              | Stückzahl | Länge (mm) | €            |
|---------------|-----------------|-----------|------------|--------------|
| 764473        | 8 Kaffeelöffel  | 12 Stk.   | 111        | <b>7,65</b>  |
| 764480        | 9 Teelöffel     | 12 Stk.   | 138        | <b>7,95</b>  |
| 764497        | 10 Eislöffel    | 12 Stk.   | 135        | <b>7,95</b>  |
| 764503        | 11 Sorbetlöffel | 6 Stk.    | 198        | <b>5,60</b>  |
| 764510        | 12 Buttermesser | 12 Stk.   | 158        | <b>8,15</b>  |
| 764527        | 13 Steak-Messer | 6 Stk.    | 215        | <b>11,75</b> |



**KITCHEN LINE**

– Handpoliert, stilvolles Hochglanzdesign.

18/0

stainless steel



| Artikelnummer | N° |              | Stückzahl | Länge (mm) | €           |
|---------------|----|--------------|-----------|------------|-------------|
| 764206        | 1  | Tafelmesser  | 6 Stk.    | 215        | <b>4,75</b> |
| 764213        | 2  | Tafelgabel   | 6 Stk.    | 197        | <b>3,75</b> |
| 764220        | 3  | Tafelöffel   | 6 Stk.    | 197        | <b>3,75</b> |
| 764237        | 4  | Kuchengabel  | 12 Stk.   | 150        | <b>5,75</b> |
| 764244        | 5  | Teelöffel    | 12 Stk.   | 146        | <b>5,75</b> |
| 764251        | 6  | Kaffeelöffel | 12 Stk.   | 131        | <b>5,50</b> |
| 764268        | 7  | Sorbetlöffel | 6 Stk.    | 198        | <b>3,75</b> |



**BUDGET LINE**  
- Maschinenpoliert.

18/0  
stainless steel



| Artikelnummer | Nº |              | Stückzahl | Länge (mm) | €    |
|---------------|----|--------------|-----------|------------|------|
| 764039        | 1  | Tafelöffel   | 12 Stk.   | 181        | 3,50 |
| 764022        | 2  | Tafelgabel   | 12 Stk.   | 183        | 3,50 |
| 764015        | 3  | Tafelmesser  | 12 Stk.   | 212        | 5,25 |
| 764084        | 4  | Teelöffel    | 24 Stk.   | 136        | 3,85 |
| 764091        | 5  | Kaffeelöffel | 24 Stk.   | 110        | 3,50 |
| 764077        | 6  | Kuchengabel  | 24 Stk.   | 145        | 3,85 |
| 764138        | 7  | Sorbetlöffel | 12 Stk.   | 214        | 2,85 |





## STEAK-BESTECK HENDI

- Edelstahl mit ABS-Griff.

x6



781432

### STEAK-GABEL - 6 STK.

| Artikelnummer | Stückzahl | mm     | €    |
|---------------|-----------|--------|------|
| 781432        | 6         | (L)200 | 5,55 |

x6



781449

### STEAK-MESSER - 6 STK.

| Artikelnummer | Stückzahl | mm     | €    |
|---------------|-----------|--------|------|
| 781449        | 6         | (L)215 | 6,25 |

x6



781456

### STEAK-MESSER XL - 6 STK.

| Artikelnummer | Stückzahl | mm     | €     |
|---------------|-----------|--------|-------|
| 781456        | 6         | (L)250 | 10,50 |





403747



### NUSS- UND MEERESFRÜCHTE-KNACKER, MATTSCHWARZ

- Ideal zum Knacken von Nüssen, aber auch bestens für Meeresfrüchte und Schalentiere geeignet.
- Mattschwarz pulverbeschichtet.
- Der lange Griff liegt gut in der Hand, bietet viel Halt und garantiert eine optimale Kraftübertragung.
- Besonders robustes und langlebiges Scharnier.
- Für unterschiedliche Nuss-Größen geeignet.

| Artikelnummer | mm     | €    |
|---------------|--------|------|
| 403747        | 155x35 | 4,75 |



403754



### HUMMER- UND KRABBen-KNACKER

- Dieses besonders strapazierfähige Tool hilft Ihnen dabei, Hummer, Krabben und andere Krustentiere mit Leichtigkeit zu knacken.
- Stilvolles Finish dank roter Pulverbeschichtung.
- Der große Griff liegt gut in der Hand, bietet viel Halt und garantiert eine optimale Kraftübertragung
- Besonders robustes und langlebiges Scharnier.

| Artikelnummer | mm     | €    |
|---------------|--------|------|
| 403754        | 140x62 | 4,95 |



403716



### HUMMERGABEL - 6 STK.

| Artikelnummer | Stückzahl | mm     | €     |
|---------------|-----------|--------|-------|
| 403716        | 6         | (L)205 | 10,95 |



402528



### SCHNECKENZANGE - 2 STK.

- Squeeze-Modell.

| Artikelnummer | Stückzahl | mm     | €    |
|---------------|-----------|--------|------|
| 402528        | 2         | (L)170 | 8,75 |



402221



### SCHNECKENGABEL - 6 STK.

| Artikelnummer | Stückzahl | mm     | €    |
|---------------|-----------|--------|------|
| 402221        | 6         | (L)130 | 5,95 |



# KARIZMA

TISCHARTIKEL



328

 HENDI

## KARIZMA

- Weißes Hotelporzellan.
- Verstärkte Kanten, hochwertige Glasur.
- Hohe Schlag- und Verschleißfestigkeit.



### TELLER, FLACH

| Art.-Nr. | Bestelleinheit | mm   | €     |
|----------|----------------|------|-------|
| 795101   | 12             | ø160 | 2,90  |
| 795309   | 12             | ø200 | 3,80  |
| 795507   | 12             | ø240 | 4,25  |
| 795705   | 6              | ø280 | 7,35  |
| 795903   | 6              | ø320 | 11,75 |

### SUPPEN- UND PASTATELLER

| Art.-Nr. | Bestelleinheit | mm   | €    |
|----------|----------------|------|------|
| 794500   | 6              | ø300 | 9,80 |

### PLATTE, OVAL

| Art.-Nr. | Bestelleinheit | mm      | €     |
|----------|----------------|---------|-------|
| 796306   | 6              | 290x200 | 12,25 |
| 796405   | 6              | 340x235 | 16,65 |



### SALATSCHÜSSEL

| Art.-Nr. | Bestelleinheit | mm   | €    |
|----------|----------------|------|------|
| 796603   | 12             | ø150 | 5,15 |
| 796702   | 12             | ø190 | 7,35 |



### SUPPENSCHALE

| Art.-Nr. | Bestelleinheit | Liter | mm   | €    |
|----------|----------------|-------|------|------|
| 798805   | 12             | 0.38  | ø120 | 7,60 |

### UNTERTASSE FÜR SUPPENSCHALE

| Art.-Nr. | Bestelleinheit | mm   | €    |
|----------|----------------|------|------|
| 798904   | 12             | ø180 | 3,45 |



### CAPPUCCINO-TASSE

| Art.-Nr. | Bestelleinheit | Liter | mm  | €    |
|----------|----------------|-------|-----|------|
| 798249   | 12             | 0.23  | ø85 | 3,45 |

### KAFFEE-TASSE

| Art.-Nr. | Bestelleinheit | Liter | mm  | €    |
|----------|----------------|-------|-----|------|
| 798164   | 12             | 0.17  | ø80 | 3,40 |

### ESPRESSO-TASSE

| Art.-Nr. | Bestelleinheit | Liter | mm  | €    |
|----------|----------------|-------|-----|------|
| 798010   | 12             | 0.09  | ø64 | 2,30 |

### UNTERTASSE FÜR CAPPUCCINO-TASSE

| Art.-Nr. | Bestelleinheit | mm   | €    |
|----------|----------------|------|------|
| 798171   | 12             | ø149 | 2,30 |

### UNTERTASSE FÜR KAFFEE-TASSE

| Art.-Nr. | Bestelleinheit | mm   | €    |
|----------|----------------|------|------|
| 798171   | 12             | ø149 | 2,30 |

### UNTERTASSE FÜR ESPRESSO-TASSE

| Art.-Nr. | Bestelleinheit | mm   | €    |
|----------|----------------|------|------|
| 798034   | 12             | ø125 | 1,55 |

# FLORA

TISCHARTIKEL



330

 HENDI

## FLORA

- Weißes Hotelporzellan.
- Verstärkte Kanten, hochwertige Glasur.
- Hohe Schlag- und Verschleißfestigkeit.



### TELLER, FLACH

| Art.-Nr. | Bestelleinheit | mm   | €    |
|----------|----------------|------|------|
| 787007   | 12             | ø160 | 3,10 |
| 787014   | 12             | ø200 | 3,75 |
| 787021   | 12             | ø255 | 4,85 |
| 787038   | 12             | ø265 | 5,95 |
| 787045   | 6              | ø300 | 9,80 |



### TELLER, TIEF

| Art.-Nr. | Bestelleinheit | mm   | €    |
|----------|----------------|------|------|
| 787052   | 12             | ø235 | 4,75 |



### PLATTE, OVAL

| Art.-Nr. | Bestelleinheit | mm      | €     |
|----------|----------------|---------|-------|
| 787069   | 6              | 280x180 | 12,25 |
| 787076   | 6              | 330x225 | 16,95 |



### SALATSCHÜSSEL

| Art.-Nr. | Bestelleinheit | Liter | mm         | €    |
|----------|----------------|-------|------------|------|
| 787083   | 12             | 0,25  | ø145x(H)45 | 4,45 |
| 787090   | 6              | 1     | ø230x(H)65 | 9,75 |



### SUPPENSCHALE

| Art.-Nr. | Bestelleinheit | Liter | mm   | €    |
|----------|----------------|-------|------|------|
| 787267   | 12             | 0,25  | ø100 | 8,25 |

### UNTERTASSE

| Art.-Nr. | Bestelleinheit | mm   | €    |
|----------|----------------|------|------|
| 787182   | 12             | ø158 | 2,90 |



### CAPPUCCINO-TASSE

| Art.-Nr. | Bestelleinheit | Liter | mm  | €    |
|----------|----------------|-------|-----|------|
| 787175   | 12             | 0,25  | ø87 | 4,20 |



### KAFFEE-TASSE

| Art.-Nr. | Bestelleinheit | Liter | mm  | €    |
|----------|----------------|-------|-----|------|
| 787144   | 12             | 0,18  | ø82 | 3,65 |



### ESPRESSO-TASSE

| Art.-Nr. | Bestelleinheit | Liter | mm  | €    |
|----------|----------------|-------|-----|------|
| 787113   | 12             | 0,12  | ø65 | 2,85 |

### UNTERTASSE FÜR CAPPUCCINO-TASSE

| Art.-Nr. | Bestelleinheit | mm   | €    |
|----------|----------------|------|------|
| 787182   | 12             | ø158 | 2,90 |

### UNTERTASSE FÜR KAFFEE-TASSE

| Art.-Nr. | Bestelleinheit | mm   | €    |
|----------|----------------|------|------|
| 787151   | 12             | ø138 | 2,30 |

### UNTERTASSE FÜR ESPRESSO-TASSE

| Art.-Nr. | Bestelleinheit | mm   | €    |
|----------|----------------|------|------|
| 787120   | 12             | ø130 | 2,00 |



# SATURN

TISCHARTIKEL



332



 HENDI

## SATURN

- Weißes Hotelporzellan.
- Verstärkte Kanten, hochwertige Glasur.
- Hohe Schlag- und Verschleißfestigkeit.



### TELLER, FLACH

| Art.-Nr. | Bestelleinheit | mm   | €     |
|----------|----------------|------|-------|
| 794319   | 12             | ø200 | 3,60  |
| 794326   | 12             | ø240 | 4,00  |
| 794333   | 12             | ø260 | 4,75  |
| 794340   | 6              | ø280 | 7,05  |
| 794357   | 6              | ø300 | 8,80  |
| 794364   | 6              | ø320 | 11,25 |

### TELLER, TIEF

| Art.-Nr. | Bestelleinheit | mm   | €    |
|----------|----------------|------|------|
| 794395   | 12             | ø220 | 3,75 |
| 794517   | 6              | ø300 | 9,80 |

### SALATSCHÜSSEL

| Art.-Nr. | Bestelleinheit | mm   | €    |
|----------|----------------|------|------|
| 794470   | 6              | ø250 | 7,80 |
| 794463   | 12             | ø150 | 4,75 |
| 794524   | 12             | ø190 | 7,05 |



### SUPPENSCHALE

| Art.-Nr. | Bestelleinheit | Liter | mm   | €    |
|----------|----------------|-------|------|------|
| 794449   | 12             | 0.38  | ø120 | 7,80 |

### KAFFEEBECHER

| Art.-Nr. | Bestelleinheit | Liter | €    |
|----------|----------------|-------|------|
| 794531   | 12             | 0.22  | 3,75 |



### UNTERTASSE FÜR SUPPENSCHALE UND CAPPUCCINOBECHER

| Art.-Nr. | Bestelleinheit | mm   | €    |
|----------|----------------|------|------|
| 794456   | 12             | ø190 | 3,40 |



### CAPPUCCINO-TASSE

| Art.-Nr. | Bestelleinheit | Liter | mm  | €    |
|----------|----------------|-------|-----|------|
| 794487   | 12             | 0.23  | ø87 | 3,65 |

### KAFFEE-TASSE

| Art.-Nr. | Bestelleinheit | Liter | mm  | €    |
|----------|----------------|-------|-----|------|
| 794401   | 12             | 0.17  | ø79 | 3,40 |

### ESPRESSO-TASSE

| Art.-Nr. | Bestelleinheit | Liter | mm  | €    |
|----------|----------------|-------|-----|------|
| 794425   | 12             | 0.09  | ø63 | 2,30 |

### UNTERTASSE FÜR CAPPUCCINO-TASSE

| Art.-Nr. | Bestelleinheit | mm   | €    |
|----------|----------------|------|------|
| 794418   | 12             | ø150 | 2,30 |

### UNTERTASSE FÜR KAFFEE-TASSE

| Art.-Nr. | Bestelleinheit | mm   | €    |
|----------|----------------|------|------|
| 794418   | 12             | ø150 | 2,30 |

### UNTERTASSE FÜR ESPRESSO-TASSE

| Art.-Nr. | Bestelleinheit | mm   | €    |
|----------|----------------|------|------|
| 794432   | 12             | ø125 | 1,55 |



# DELTA

TISCHARTIKEL

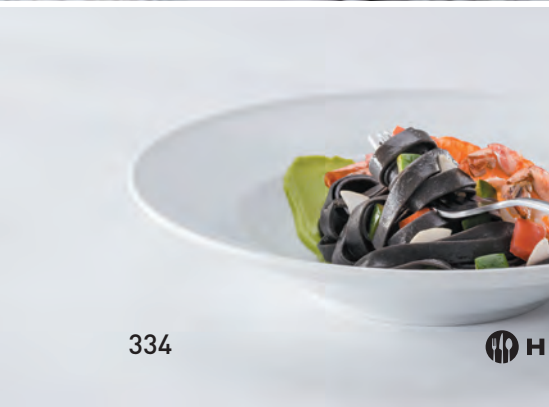

334

 HENDI







## SNCHNEIDE- UND SERVIERRBRETT AUS OLIVENHOLZ



- Hergestellt aus geöltem Olivenholz, sehr hart und dicht. Es kann natürliche Risse aufweisen, die auf die Eigenschaften des Holzes zurückzuführen sind und keine Mängel darstellen.
- Olivenholz hat antibakterielle Eigenschaften, absorbiert weder Gerüche noch Flecken und ist resistent gegen Säuren und Fette.
- Nicht spülmaschinenfest - es wird empfohlen, sie von Hand mit einem sanften Reinigungsmittel zu waschen und anschließend

- mit einem Baumwoll- oder Mikrofasertuch zu trocknen.
- Um Risse zu vermeiden, gelegentlich Olivenöl oder Sonnenblumenkernöl auftragen.
- Haftungsausschluss: jeder Artikel aus Olivenholz ist einzigartig, hat unterschiedliche Maserungen, Schattierungen und Formen und kann deshalb von der Abbildung abweichen.

NEW



505427

NEW



505410



505168

### SNCHNEIDE- UND SERVIERRBRETT AUS OLIVENHOLZ

- Ideal zum Servieren von Snacks wie Aufschnitt, Käse, Oliven, Kanapees und Obst.
- Brettlänge ohne Griff 27 cm.

### SNCHNEIDE- UND SERVIERRBRETT AUS OLIVENHOLZ

- Aus einem einzigen Stück Holz gefertigt.
- Ideal zum Servieren von Snacks wie Aufschnitt, Käse, Oliven, Kanapees und Obst.
- Eine Seite mit umlaufender Safrinne, um zu verhindern, dass Flüssigkeiten auf der Arbeitsfläche verschüttet werden.

### SNCHNEIDE- UND SERVIERRBRETT AUS OLIVENHOLZ

- Perfekt zum Servieren und Präsentieren von Speisen.
- Mit praktischen integrierten Griffen.
- Erhältlich in 3 verschiedenen Größen.

| Artikelnummer | mm            | €     |
|---------------|---------------|-------|
| 505427        | 340x230x(H)22 | 22,50 |

| Artikelnummer | mm            | €     |
|---------------|---------------|-------|
| 505410        | 335x205x(H)25 | 19,95 |

| Artikelnummer | mm            | €     |
|---------------|---------------|-------|
| 505168        | 250x150x(H)18 | 11,95 |
| 505175        | 300x150x(H)18 | 15,95 |
| 505182        | 350x150x(H)18 | 19,95 |

NEW



505434

NEW



505397

NEW



505380

### SNCHNEIDE- UND SERVIERRBRETT AUS OLIVENHOLZ

- Ideal zum Servieren von Snacks wie Aufschnitt, Käse, Oliven, Kanapees und Obst.
- Brettlänge ohne Griff: 40 cm.

### SNCHNEIDE- UND SERVIERRBRETT AUS OLIVENHOLZ

- Aus einem einzigen Stück Holz gefertigt.
- Ideal zum Servieren von Snacks wie Aufschnitt, Käse, Oliven, Kanapees und Obst.
- Eine Seite mit umlaufender Safrinne, um zu verhindern, dass Flüssigkeiten auf der Arbeitsfläche verschüttet werden.

### SNCHNEIDE- UND SERVIERRBRETT AUS OLIVENHOLZ

- Ideal zum Servieren von Snacks wie Aufschnitt, Käse, Oliven, Kanapees und Obst.
- Brettlänge ohne Griff: 32 cm.

| Artikelnummer | mm            | €     |
|---------------|---------------|-------|
| 505434        | 480x190x(H)22 | 25,50 |

| Artikelnummer | mm         | €     |
|---------------|------------|-------|
| 505397        | ø260x(H)25 | 21,75 |

| Artikelnummer | mm         | €     |
|---------------|------------|-------|
| 505380        | ø320x(H)19 | 29,95 |



505212

### SCHNEIDE- UND SERVIERTRETT AUS OLIVENHOLZ, MIT RILLE

- Ideal zum Servieren und Präsentieren von Speisen.
- Natürliche Formgebung und hochwertige Verarbeitung.
- Mit praktischen integrierten Griffen.
- Mit Rille zum Auffangen von Krümeln und Flüssigkeiten.
- Erhältlich in 2 verschiedenen Größen.

| Artikelnummer | mm            | €     |
|---------------|---------------|-------|
| 505199        | 300x210x(H)18 | 16,25 |
| 505212        | 400x250x(H)18 | 24,95 |



505229

### SCHNEIDE- UND SERVIERTRETT AUS OLIVENHOLZ, MIT LOCH

- Ideal zum Servieren und Präsentieren von Speisen.
- Natürliche Formgebung und hochwertige Verarbeitung.
- Mit großem Loch für einfaches Tragen.
- Erhältlich in 2 verschiedenen Größen.

| Artikelnummer | mm            | €     |
|---------------|---------------|-------|
| 505229        | 250x165x(H)18 | 12,50 |
| 505236        | 350x210x(H)18 | 20,95 |



505243

### SCHNEIDE- UND SERVIERTRETT AUS OLIVENHOLZ

- Ideal zum Servieren und Präsentieren von Speisen.
- Mit großem Griff für einfaches Tragen.
- Erhältlich in 3 verschiedenen Größen.

| Artikelnummer | mm            | €     |
|---------------|---------------|-------|
| 505243        | 350x120x(H)18 | 17,95 |
| 505250        | 400x140x(H)18 | 20,95 |
| 505267        | 600x200x(H)18 | 36,50 |



505335

NEW

505342

505359

### SCHÜSSEL AUS OLIVENHOLZ, LANG

- Ideal zum Servieren von Snacks wie Nüssen, Rosinen, Nachos und Obst oder zur Tischdekoration.
- Kann auch als Besteckbehälter verwendet werden.

| Artikelnummer | mm           | €     |
|---------------|--------------|-------|
| 505335        | 205x95x(H)50 | 8,95  |
| 505342        | 300x95x(H)60 | 13,95 |
| 505359        | 400x90x(H)80 | 19,95 |

NEW



505373

505366

### DEKORATIVE SCHALE AUS OLIVENHOLZ

- Ideal zum Servieren von Snacks wie Nüssen, Rosinen, Olivenölen, Nachos, Obst und auch Dips und Saucen oder zur Tischdekoration.
- Die Variante mit der HENDI-Artikelnummer 505366 verfügt über eine breitere Basis.

| Artikelnummer | mm             | €     |
|---------------|----------------|-------|
| 505373        | 300x190x(H)110 | 56,50 |
| 505366        | 365x200x(H)290 | 74,50 |



NEW

505328

### SCHÜSSEL AUS OLIVENHOLZ

- Ideal zum Servieren von Snacks wie Nüssen, Rosinen, Olivenölen, Nachos, Obst und auch Dips und Saucen oder zur Tischdekoration.

| Artikelnummer | mm         | €     |
|---------------|------------|-------|
| 505311        | ø125x(H)60 | 12,75 |
| 505328        | ø155x(H)75 | 19,50 |



505274

### BROTKASTEN AUS OLIVENHOLZ

- Ideal zum Servieren und Präsentieren von Brot, Backwaren, Besteck, usw.
- Mit großen Griffen für einfaches Tragen.

| Artikelnummer | mm             | €     |
|---------------|----------------|-------|
| 505274        | 245x198x(H)194 | 59,50 |



NEW



505472

505465

### SERVIERBRETT EICHE

- Einseitig verwendbar.
- Verleimte Pfostenkonstruktionsweise: der mittlere Teil mit horizontale Holzfasern ist mit einem Seitenrahmen mit vertikalen Holzfasern verstärkt.

| Artikelnummer | mm            | €     |
|---------------|---------------|-------|
| 505472        | 270x270x(H)20 | 37,50 |
| 505465        | 370x270x(H)20 | 47,50 |

NEW



505489

### SERVIERBRETT AUS EICHENHOLZ

- Doppelseitig.
- Aus sorgfältig ausgewählten Eichenstücken gefertigt, die miteinander verleimt sind und ein stilles natürliches Muster ergeben.

| Artikelnummer | mm            | €     |
|---------------|---------------|-------|
| 505489        | 420x280x(H)40 | 29,75 |

### SERVIERBRETT EICHE, HIRNHOLZ

- Doppelseitig verwendbar.
- Hirnholzbaweise: Eichenquadrate werden in einem stilvollen Schachbrettmuster zusammengeleimt.
- Die vertikale Anordnung der Holzfasern, senkrecht zur Arbeitsfläche sorgt für eine erhöhte Haltbarkeit, Kratzfestigkeit und Vermeidung von stumpfen Messern [die Klinge wird zwischen den Holzfasern geführt].

| Artikelnummer | mm            | €     |
|---------------|---------------|-------|
| 505458        | 325x265x(H)30 | 39,75 |
| 505441        | 530x325x(H)35 | 64,50 |

NEW



505441

## OFENFORMEN PORZELLAN

- Besonders robuste Porzellanart.
- Hohe Schlag- und Verschleißfestigkeit und dennoch relativ geringes Gewicht.
- Hohe Widerstandskraft gegen hohe Temperaturschwankungen.
- Strahlendes Weiß.



### OFENFORM MIT OHRENGRIFFEN, OVAL

- Mit Griffen.



| Artikelnummer | Bestelleinheit | mm            | €     |
|---------------|----------------|---------------|-------|
| 784006        | 6              | 200x107x(H)30 | 3,45  |
| 784013        | 6              | 262x140x(H)33 | 5,95  |
| 784020        | 3              | 324x185x(H)38 | 10,75 |

### OFENFORM MIT OHRENGRIFFEN, RECHTECKIG

- Mit Griffen.



| Artikelnummer | Bestelleinheit | mm            | €     |
|---------------|----------------|---------------|-------|
| 784105        | 6              | 160x101x(H)45 | 3,50  |
| 784112        | 4              | 236x126x(H)48 | 6,75  |
| 784129        | 3              | 328x189x(H)58 | 13,95 |



786321



786352

### OFENFORM RUSTICA, OVAL

| Artikelnummer | Bestelleinheit | mm            | €    |
|---------------|----------------|---------------|------|
| 786321        | 1              | 223x132x(H)42 | 6,25 |
| 786338        | 1              | 245x145x(H)55 | 8,95 |

### OFENFORM RUSTICA, QUADRATISCH

| Artikelnummer | Bestelleinheit | mm            | €    |
|---------------|----------------|---------------|------|
| 786352        | 1              | 165x165x(H)65 | 8,25 |



786369



786307

### OFENFORM RUSTICA, RECHTECKIG

| Artikelnummer | Bestelleinheit | mm            | €     |
|---------------|----------------|---------------|-------|
| 786369        | 1              | 282x192x(H)65 | 14,50 |
| 786376        | 8              | 335x232x(H)62 | 22,50 |
| 786383        | 4              | 380x260x(H)70 | 31,95 |

### OFENFORM RUSTICA, RUND

| Artikelnummer | Bestelleinheit | mm         | €    |
|---------------|----------------|------------|------|
| 786307        | 4              | ø100x(H)50 | 2,75 |



786499

### KINDERTELLER BÄR

- Ø 190 mm ohne Ohren.

| Artikelnummer | Bestelleinheit | mm   | €    |
|---------------|----------------|------|------|
| 786499        | 4              | ø265 | 9,75 |



786239



### EISCREMESCHALE CLOWN

| Artikelnummer | Bestelleinheit | mm            | €    |
|---------------|----------------|---------------|------|
| 786239        | 6              | 226x145x(H)37 | 8,50 |



785553

### PLATTE BARK

- Rechteckig.

| Artikelnummer | Bestelleinheit | mm            | €     |
|---------------|----------------|---------------|-------|
| 785546        | 6              | 218x105x(H)23 | 5,25  |
| 785553        | 4              | 352x146x(H)40 | 11,95 |



785560

### PLATTE VANILLA

| Artikelnummer | Bestelleinheit | mm            | €     |
|---------------|----------------|---------------|-------|
| 785560        | 6              | 225x111x(H)62 | 7,95  |
| 785577        | 4              | 290x136x(H)80 | 14,95 |



786437



### SAUCIERE

| Artikelnummer | Bestelleinheit | mm            | €    |
|---------------|----------------|---------------|------|
| 786437        | 4              | 180x55x(H)130 | 6,50 |



### PORZELLAN OFEN- UND SNACKLINE

- Besonders robuste Porzellanart.
- Hohe Schlag- und Verschleißfestigkeit und dennoch relativ geringes Gewicht.
- Hohe Widerstandskraft gegen hohe Temperaturschwankungen.
- Cremeweiß.



785904

### OFENFORM, RUND

| Artikelnummer | Bestelleinheit | mm            | €    |
|---------------|----------------|---------------|------|
| 785904        | 6              | 185x152x(H)40 | 4,50 |





434208

**SUPPENTERRINE**

- Mit Deckel und Serviertöfel.

| Artikelnummer | Liter | mm          | €     |
|---------------|-------|-------------|-------|
| 434208        | 2.7   | ø270x(H)175 | 26,50 |



432136

**SAUCIERE**

- Auf Fuß.

| Artikelnummer | Liter | mm             | €    |
|---------------|-------|----------------|------|
| 432143        | 0.085 | 120x72x(H)50   | 2,50 |
| 432006        | 0.14  | 135x76x(H)70   | 3,15 |
| 432105        | 0.23  | 160x98x(H)90   | 4,05 |
| 432129        | 0.28  | 200x100x(H)105 | 4,95 |
| 432136        | 0.46  | 240x120x(H)120 | 6,50 |



430002

**SUPPENSCHÜSSEL**

- Mit Griffen.

| Artikelnummer | Liter | mm         | €    |
|---------------|-------|------------|------|
| 430002        | 0.35  | ø120x(H)50 | 2,75 |



401200

**BEILAGENSCHÜSSEL**

- Mit Griffen.

| Artikelnummer | mm         | €    |
|---------------|------------|------|
| 401200        | ø160x(H)40 | 3,15 |
| 401002        | ø120x(H)30 | 2,50 |
| 401101        | ø140x(H)35 | 2,75 |

**LÖWENKOPF**

- Besonders robuste Porzellanart.
- Hohe Schlag- und Verschleißfestigkeit und dennoch relativ geringes Gewicht.
- Strahlendes Weiß.



784761

**SUPPENSCHÜSSEL**

| Artikelnummer | Bestelleinheit | Liter | mm         | €    |
|---------------|----------------|-------|------------|------|
| 784778        | 6              | 0.125 | ø90x(H)60  | 2,25 |
| 784761        | 4              | 0.25  | ø120x(H)78 | 3,50 |
| 784754        | 4              | 0.5   | ø138x(H)95 | 5,50 |



784730

**SUPPENSCHÜSSEL**

| Artikelnummer | Bestelleinheit | Liter | mm          | €     |
|---------------|----------------|-------|-------------|-------|
| 784747        | 12             | 1     | ø175x(H)120 | 13,75 |
| 784730        | 8              | 2     | ø215x(H)155 | 24,95 |



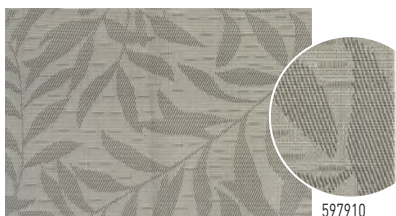

597910

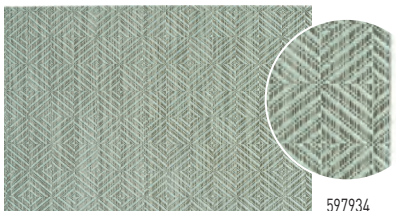

597934

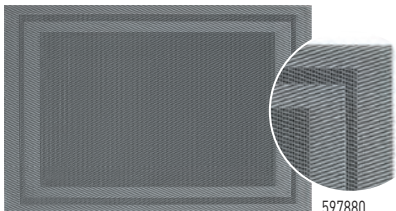

597880

### PLATZSET, BLÄTTER

- Gefertigt aus gewebtem PVC (Vinyl).
- Rutschfest dank der hochwertigen Materialstruktur.
- Flexibel und verformen sich nach dem Aufrollen nicht.

| Artikelnummer | Farbe | Stückzahl | mm      | €     |
|---------------|-------|-----------|---------|-------|
| 597910        | Grau  | 6         | 450x300 | 14,95 |

### PLATZSET, GEOMETRISCHES MUSTER

- Gefertigt aus gewebtem PVC (Vinyl).
- Rutschfest dank der hochwertigen Materialstruktur.
- Flexibel und verformen sich nach dem Aufrollen nicht.

| Artikelnummer | Farbe  | Stückzahl | mm      | €     |
|---------------|--------|-----------|---------|-------|
| 597934        | Grün   | 6         | 450x300 | 14,95 |
| 597941        | Silber | 6         | 450x300 | 14,95 |



597927



597941

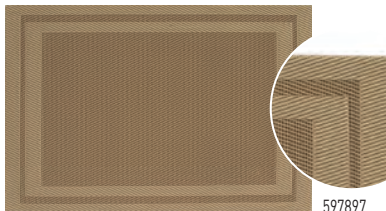

597897

### PLATZSET

- Gefertigt aus gewebtem PVC (Vinyl).
- Rutschfest dank der hochwertigen Materialstruktur.
- Flexibel und verformen sich nach dem Aufrollen nicht.

| Artikelnummer | Farbe | Stückzahl | mm      | €     |
|---------------|-------|-----------|---------|-------|
| 597927        | Braun | 6         | 450x300 | 14,95 |

### PLATZSET, RAHMEN

- Gefertigt aus gewebtem PVC (Vinyl).
- Rutschfest dank der hochwertigen Materialstruktur.
- Flexibel und verformen sich nach dem Aufrollen nicht.

| Artikelnummer | Farbe   | Stückzahl | mm      | €     |
|---------------|---------|-----------|---------|-------|
| 597880        | Graphit | 6         | 450x300 | 14,95 |
| 597897        | Beige   | 6         | 450x300 | 14,95 |







678206

### EINSCHLAGPAPIER, FETTDICHT - 500 STK.

- Abgepackt zu je 500 Blatt.

| Artikelnummer |                            | mm      | €     |
|---------------|----------------------------|---------|-------|
| 678237        | Weiß                       | 250x200 | 14,25 |
| 678213        | Weiß                       | 263x380 | 21,95 |
| 678220        | Koch- und Speisen-Aufdruck | 250x200 | 19,95 |
| 678176        | Karomuster                 | 306x305 | 27,95 |



678220

### PLATZSET AUS FETTDICHTEM PAPIER - 500 STK.

- Abgepackt zu je 500 Blatt.

| Artikelnummer |             | mm      | €     |
|---------------|-------------|---------|-------|
| 678145        | Küchenchaos | 420x275 | 42,50 |
| 678152        | Karomuster  | 420x275 | 42,50 |

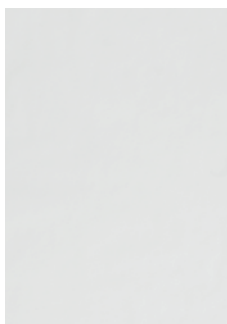

678237

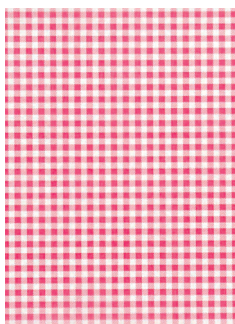

678152



678190

### EINSCHLAGPAPIER, FETTDICHT UND VORGEFORMT - 150 STK.

- Vorgeformt in Körbchenform.
- Modell mit Koch- und Speisen-Aufdruck.
- 150 Stück je Verpackung.

| Artikelnummer | mm            | €     |
|---------------|---------------|-------|
| 678190        | 160x160x(H)50 | 10,95 |



678121



678138

### EINSCHLAGPAPIER, FETTDICHT

- Verpackt zu je 500 Blatt.

| Artikelnummer | Farbe        | mm      | €     |
|---------------|--------------|---------|-------|
| 678138        | Beige        | 200x250 | 13,95 |
| 678114        | Beige        | 250x350 | 21,25 |
| 678121        | Zeitungsdruk | 200x250 | 15,25 |
| 678107        | Zeitungsdruk | 250x350 | 29,50 |



## TAPAS MINI

- Besonders robuste Porzellanart.
- Hohe Schlag- und Verschleißfestigkeit und dennoch relativ geringes Gewicht.
- Strahlendes Weiß.



784426



784327



784365

### TAPASSCHÄLCHEN PLATO - 6 STK.

| Art.-Nr. | Bestelleinheit | mm         | €    |
|----------|----------------|------------|------|
| 784426   | 2              | ø100x(H)25 | 8,95 |

### TAPASSCHÄLCHEN CUADRADO - 6 STK.

| Art.-Nr. | Bestelleinheit | mm          | €    |
|----------|----------------|-------------|------|
| 784327   | 2              | 80x80x(H)35 | 9,95 |

### TAPASSCHÄLCHEN REDONDO - 6 STK.

| Art.-Nr. | Bestelleinheit | mm        | €    |
|----------|----------------|-----------|------|
| 784365   | 2              | ø75x(H)30 | 7,95 |



784433



784334



784419

### TAPASSCHÄLCHEN LEON - 6 STK.

| Art.-Nr. | Bestelleinheit | mm        | €    |
|----------|----------------|-----------|------|
| 784433   | 2              | ø55x(H)45 | 9,75 |

### TAPASSCHÄLCHEN CONCHA - 6 STK.

| Art.-Nr. | Bestelleinheit | mm          | €    |
|----------|----------------|-------------|------|
| 784334   | 2              | 90x50x(H)20 | 6,75 |

### TAPASSCHÄLCHEN CUADRADO - 6 STK.

| Art.-Nr. | Bestelleinheit | mm          | €    |
|----------|----------------|-------------|------|
| 784419   | 2              | 59x59x(H)37 | 6,25 |



784389



784372



784396

### TAPASSCHÄLCHEN CACEROLE - 6 STK.

| Art.-Nr. | Bestelleinheit | mm        | €    |
|----------|----------------|-----------|------|
| 784389   | 2              | ø60x(H)25 | 6,75 |

### TAPASSCHÄLCHEN HUEVO - 6 STK.

| Art.-Nr. | Bestelleinheit | mm        | €    |
|----------|----------------|-----------|------|
| 784372   | 2              | ø65x(H)15 | 6,75 |

### TAPASSCHÄLCHEN TRIANGOLO - 6 STK.

| Art.-Nr. | Bestelleinheit | mm            | €    |
|----------|----------------|---------------|------|
| 784396   | 2              | 100x100x(H)25 | 9,75 |



785324

### TAPASSCHÄLCHEN CUCHARA - 6 STK.

| Art.-Nr. | Bestelleinheit | mm           | €    |
|----------|----------------|--------------|------|
| 785324   | 2              | 130x43x(H)26 | 8,25 |

## PRÄSENTATION MINIATUR



564509



### MINIATUR-SAUCENTÖPFCHEN

| Artikelnummer | mm            | €    |
|---------------|---------------|------|
| 564509        | 162x121x(H)30 | 2,65 |

564516



### MINIATUR-GRILLPLATTE

| Artikelnummer | mm            | €     |
|---------------|---------------|-------|
| 564516        | 320x162x(H)20 | 10,45 |

564523



### MINIATUR-PFANNE AUS MELAMIN, RUND

| Artikelnummer | mm            | €    |
|---------------|---------------|------|
| 564523        | 150x115x(H)37 | 2,65 |
| 564530        | 189x147x(H)37 | 4,15 |

564554



### MINIATUR-PFANNE, OVAL

| Artikelnummer | mm            | €    |
|---------------|---------------|------|
| 564547        | 155x80x(H)37  | 2,35 |
| 564554        | 263x140x(H)37 | 5,20 |



## PRÄSENTATION MINIATUR

426425



426432



426449

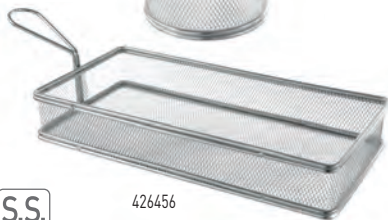

426456



### MINIATUR-SNACK-FRITTIERKÖRBE

| Artikelnummer | mm            | €    |
|---------------|---------------|------|
| 426449        | 90x90x(H)90   | 4,75 |
| 426425        | 100x80x(H)75  | 5,75 |
| 426432        | 125x100x(H)85 | 5,95 |
| 426456        | 255x135x(H)45 | 8,95 |

425619



425626



425633



425657



### MINIATUR-FRITTIERKÖRBE

- Mattschwarz beschichtet.

| Artikelnummer | mm            | €     |
|---------------|---------------|-------|
| 425633        | 90x90x(H)90   | 6,25  |
| 425619        | 100x80x(H)75  | 6,50  |
| 425626        | 125x100x(H)85 | 7,95  |
| 425657        | 255x135x(H)45 | 10,95 |



425688

### MINIATUR-FRITTIERKÖRBE STAPELBAR

| Artikelnummer | mm            | €    |
|---------------|---------------|------|
| 425664        | 105x90x(H)60  | 5,40 |
| 425688        | 130x115x(H)80 | 6,50 |



### MINIATUR-FRITTIERKÖRBE STAPELBAR, SCHWARZ

- Mattschwarz beschichtet.

| Artikelnummer | mm            | €    |
|---------------|---------------|------|
| 425671        | 105x90x(H)60  | 6,25 |
| 425695        | 130x115x(H)80 | 7,75 |



630914

### POMMESTÜTENHALTER

- Schwarzer Drahtrahmen, mit Platz für eine Soßenschale.
- Melamin-Ramekin 80 ml passt perfekt (561713), nicht im Lieferumfang enthalten.

| Artikelnummer | mm             | €    |
|---------------|----------------|------|
| 630914        | 210x110x(H)172 | 6,50 |



630938

### POMMESTÜTENHALTER

- Schwarzes Drahtgestell für eine Pommestüte.

| Artikelnummer | mm          | €    |
|---------------|-------------|------|
| 630938        | ø115x(H)172 | 5,95 |



426494

### POMMESHALTER

- Mattschwarz pulverbeschichtet.

| Artikelnummer | mm          | €    |
|---------------|-------------|------|
| 426494        | ø115x(H)100 | 3,95 |



630907

### POMMESTÜTENHALTER

| Artikelnummer | mm          | €    |
|---------------|-------------|------|
| 630907        | ø110x(H)175 | 6,25 |



## EMAILLIERT

- Weißer emaillierter Stahl mit einem schönen blauen Rand.
- Hochwertige Emaille, abriebfest.
- Stapelbar für eine praktische Lagerung.
- Spülmaschinengeeignet.
- Ofensicher.
- Nicht mikrowellengeeignet.



621202



621226



621257

## SCHÜSSEL, RECHTECKIG

- Speisen und Desserts können direkt in der Form zubereitet werden.

| Artikelnummer | mm      | €    |
|---------------|---------|------|
| 621219        | 215x160 | 4,85 |
| 621202        | 175x130 | 3,55 |

## TELLER, FLACH

| Artikelnummer | mm   | €    |
|---------------|------|------|
| 621226        | ø200 | 3,95 |
| 621233        | ø240 | 4,85 |

## TELLER, TIEF

| Artikelnummer | mm   | €    |
|---------------|------|------|
| 621240        | ø180 | 3,95 |
| 621257        | ø200 | 4,50 |
| 621264        | ø220 | 5,15 |
| 621271        | ø240 | 5,60 |



621288

## SALATSCHÜSSEL

| Artikelnummer | mm         | €    |
|---------------|------------|------|
| 621288        | ø160x(H)75 | 4,50 |



621295

## TASSE MIT HENKEL

| Artikelnummer | Liter | mm         | €    |
|---------------|-------|------------|------|
| 621295        | 0.36  | ø90x(H)80  | 3,80 |
| 621301        | 0.52  | ø100x(H)90 | 4,70 |



621318

## TASSE MIT HENKEL

| Artikelnummer | Liter | mm        | €    |
|---------------|-------|-----------|------|
| 621318        | 0.12  | ø70x(H)50 | 3,25 |



621332

## BECHER

| Artikelnummer | Liter | mm         | €    |
|---------------|-------|------------|------|
| 621325        | 0.3   | ø90x(H)90  | 4,35 |
| 621332        | 0.4   | ø90x(H)120 | 5,45 |







625804



625705

### SUPPEN-/SAUCENTÖPFCHEN - MIT DECKEL

- Emailliert.
- Geflanschter Rand aus Edelstahl.
- Niedriger Deckel.

| Artikelnummer | -       | Liter | mm          | €     |
|---------------|---------|-------|-------------|-------|
| 625804        | blau    | 0.5   | ø115x(H)95  | 10,50 |
| 625705        | schwarz | 0.65  | ø135x(H)110 | 11,50 |



622858

### PAELLASCHÜSSEL, EMAILLIERT

- Tiefe Ausführung.
- Emaillierter Flachstahl.

| Artikelnummer | mm         | €    |
|---------------|------------|------|
| 622810        | ø145x(H)40 | 7,30 |
| 622827        | ø170x(H)40 | 7,95 |
| 622834        | ø185x(H)43 | 9,00 |
| 622841        | ø205x(H)57 | 8,85 |
| 622858        | ø245x(H)70 | 9,50 |



622742

### PAELLAPFANNE EMAILLIERT

- Mit 2 Griffen.
- Emaillierter Flachstahl.

| Artikelnummer | mm         | €    |
|---------------|------------|------|
| 622704        | ø100x(H)20 | 5,60 |
| 622711        | ø120x(H)25 | 5,95 |
| 622728        | ø150x(H)27 | 7,40 |
| 622735        | ø200x(H)36 | 8,95 |
| 622742        | ø240x(H)40 | 9,60 |





426371

426364

### MINIATUR-SNACK-EIMER

| Artikelnummer | mm          | €    |
|---------------|-------------|------|
| 426364        | ø87x(H)93   | 3,95 |
| 426371        | ø125x(H)127 | 6,55 |



426463

### MINIATUR-SNACK-KANNE

| Artikelnummer | mm         | €    |
|---------------|------------|------|
| 426463        | ø45x(H)50  | 2,60 |
| 426470        | ø70x(H)100 | 4,50 |



426487

### MINIATUR-SNACK-PFANNE

| Artikelnummer | mm           | €    |
|---------------|--------------|------|
| 426487        | 196x95x(H)70 | 5,50 |





607039

### MINIATUR-KASSEROLLE MIT AUSGIESSER

- Aus 2,5 mm starkem 3-lagigem Material, Kupfer/Aluminium/Edelstahl.
- Der Griff ist mit Nieten befestigt.

| Artikelnummer | Liter | mm        | €     |
|---------------|-------|-----------|-------|
| 607015        | 0.05  | ø50x(H)30 | 12,50 |
| 607022        | 0.16  | ø75x(H)40 | 16,95 |
| 607039        | 0.26  | ø85x(H)50 | 18,95 |



607046

### MINIATUR-BRATPFANNE

- Aus 2,5 mm starkem 3-lagigem Material, Kupfer/Aluminium/Edelstahl.
- Der Griff ist mit Nieten befestigt.

| Artikelnummer | mm         | €     |
|---------------|------------|-------|
| 607046        | ø120x(H)30 | 26,95 |



## VERZINKTE BEHÄLTER

- Aus verzinktem Stahlblech gefertigt.
- Erzeugt eine elegant-rustikale Optik.
- Galvanisierter Stahl ist nicht für den Lebensmittelkontakt vorgesehen.

- Sollten Sie dennoch Speisen darin servieren wollen, empfehlen wir Ihnen, unser fettresistentes Einschlagpapier zu verwenden.



425947



425923

## DOBPELEIMER MIT GRIFF

- Mit Holzgriff.

| Artikelnummer | mm           | €    |
|---------------|--------------|------|
| 425947        | 190x95x(H)90 | 8,25 |

## EIMER MIT GRIFF

| Artikelnummer | mm          | €    |
|---------------|-------------|------|
| 425909        | ø70x(H)65   | 1,55 |
| 425916        | ø100x(H)90  | 2,15 |
| 425923        | ø120x(H)105 | 2,80 |
| 425985        | ø160x(H)140 | 3,25 |



425992



425978

## GETRÄNKEKÜHLERWANNE

| Artikelnummer | mm             | €     |
|---------------|----------------|-------|
| 425992        | 400x330x(H)220 | 21,95 |

## TISCH-CADDY

- Mit praktischem Tragegriff aus Holz.

| Artikelnummer | mm             | €     |
|---------------|----------------|-------|
| 425978        | 245x180x(H)130 | 14,95 |



783177

**AUFLAUFFÖRMCHEN**

- Geriffelt.

| Artikelnummer | Bestelleinheit | mm         | €    |
|---------------|----------------|------------|------|
| 783153        | 12             | ø70x(H)35  | 1,35 |
| 783160        | 6              | ø90x(H)48  | 2,35 |
| 783627        | 6              | ø100x(H)25 | 1,85 |
| 783177        | 6              | ø120x(H)55 | 3,25 |

565605



565612

**AUFLAUFFÖRMCHEN - 12 STK.**

| Artikelnummer | Farbe     | Liter | mm        | €    |
|---------------|-----------|-------|-----------|------|
| 565605        | Schwarz   | 0.045 | ø60x(H)35 | 6,85 |
| 565612        | Elfenbein | 0.045 | ø60x(H)35 | 6,85 |



564561

**BUTTER- & SAUCENSCHÄLCHEN - 3 STK.**

| Artikelnummer | Stückzahl | Farbe   | mm        | €    |
|---------------|-----------|---------|-----------|------|
| 564561        | 3         | Schwarz | ø80x(H)30 | 3,95 |

**FÖRMCHEN - 12 STÜCK**

| Artikelnummer | Liter | mm         | €     |
|---------------|-------|------------|-------|
| 400029        | 0.07  | ø62x(H)40  | 7,65  |
| 400012        | 0.045 | ø62x(H)24  | 6,50  |
| 400036        | 0.115 | ø73x(H)47  | 10,95 |
| 400043        | 0.175 | ø85x(H)52  | 14,25 |
| 400050        | 0.23  | ø93x(H)58  | 17,50 |
| 400067        | 0.34  | ø100x(H)75 | 18,65 |

561720

**AUFLAUFFÖRMCHEN**

- Geriffelt.

| Artikelnummer | -      | Bestelleinheit | mm        | €    |
|---------------|--------|----------------|-----------|------|
| 561492        | 35 ml  | 1              | ø60x(H)25 | 0,60 |
| 565643        | 35 ml  | 4              | ø60x(H)25 | 2,75 |
| 561706        | 50 ml  | 1              | ø70x(H)35 | 1,15 |
| 565650        | 50 ml  | 4              | ø70x(H)35 | 3,95 |
| 561713        | 80 ml  | 1              | ø80x(H)40 | 1,45 |
| 561720        | 100 ml | 1              | ø85x(H)45 | 1,60 |

564592

**SCHÜSSEL SCHRÄG VELOCITY**

| Artikelnummer | mm             | €    |
|---------------|----------------|------|
| 564578        | 70x70x(H)60    | 1,55 |
| 564585        | 97x97x(H)80    | 2,40 |
| 564592        | 110x110x(H)100 | 3,65 |

400067



**BROTORB, OVAL**

| Artikelnummer | Farbe   | mm            | €    |
|---------------|---------|---------------|------|
| 426777        | Schwarz | 190x120x(H)60 | 4,50 |
| 426760        | Grau    | 190x120x(H)60 | 4,50 |
| 426623        | Schwarz | 250x190x(H)65 | 5,95 |
| 426616        | Grau    | 250x190x(H)65 | 5,95 |

**BROTORB, RECHTECKIG**

| Artikelnummer | Farbe   | mm            | €    |
|---------------|---------|---------------|------|
| 426784        | Grau    | 190x130x(H)60 | 4,75 |
| 426791        | Schwarz | 190x130x(H)60 | 4,75 |

**BROTORB, ABGESCHRÄGT**

| Artikelnummer | Farbe   | mm             | €     |
|---------------|---------|----------------|-------|
| 426678        | Schwarz | 400x300x(H)120 | 16,95 |
| 426661        | Grau    | 400x300x(H)120 | 16,95 |

**BUFFETSTÄNDER**

| Artikelnummer | mm          | €    |
|---------------|-------------|------|
| 426814        | ø250x(H)180 | 5,75 |
| 426821        | ø250x(H)265 | 6,95 |





**KÖRBE MIT GEWEBTEM RAND**

| Artikelnummer | -           | mm            | €    |
|---------------|-------------|---------------|------|
| 426258        | rund        | 200x200x(H)65 | 2,75 |
| 426234        | oval        | 225x130x(H)55 | 2,50 |
| 426265        | oval        | 320x230x(H)55 | 4,25 |
| 426227        | quadratisch | 190x190x(H)80 | 2,50 |
| 426241        | rechteckig  | 225x150x(H)65 | 2,75 |



**BROTkorb MIT BEUTEL**

- Mattschwarz pulverbeschichtet.
- Ausgestattet mit einem grauen, waschbaren Beutel.

| Artikelnummer | -           | mm             | €     |
|---------------|-------------|----------------|-------|
| 427118        | rund        | 220x220x(H)80  | 11,95 |
| 427125        | oval        | 250x160x(H)75  | 11,95 |
| 427149        | quadratisch | 190x190x(H)100 | 15,75 |
| 427132        | rechteckig  | 250x180x(H)85  | 16,95 |



**BESTECKKORB**

- Mit 4 Fächern.



| Artikelnummer | Farbe   | mm             | €     |
|---------------|---------|----------------|-------|
| 426074        | Schwarz | 260x180x(H)150 | 15,95 |



**BESTECKKORB**



| Artikelnummer | Farbe   | mm            | €    |
|---------------|---------|---------------|------|
| 426098        | Schwarz | 270x100x(H)45 | 4,95 |
| 426081        | Grau    | 270x100x(H)45 | 4,95 |



**BESTECKKORB**



| Artikelnummer | Farbe   | mm          | €    |
|---------------|---------|-------------|------|
| 426210        | Schwarz | ø100x(H)120 | 4,75 |
| 426197        | Grau    | ø100x(H)120 | 4,75 |



## BROTKÖRBE



561102

### BROTkorb GN 1/1

- Verstärkt durch Edelstahlrahmen.

| Artikelnummer | mm            | €     |
|---------------|---------------|-------|
| 561102        | 530x320x(H)90 | 16,95 |



561201

### BROTkorb-DISPLAY GN 1/2

- Set aus 2 Brotkörben mit Chromgestell.
- Körbe verstärkt mit Edelstahl-Drahtrahmen.
- Abmessungen Korb: 360x280x(H)90 mm.
- Das Chromgestell ist nicht spülmaschinenfest.

| Artikelnummer | mm             | €     |
|---------------|----------------|-------|
| 561201        | 360x280x(H)290 | 30,95 |



561003

### BROTkorb, OVAL

- Verstärkt durch Edelstahlrahmen.

| Artikelnummer | mm            | €    |
|---------------|---------------|------|
| 561003        | 380x270x(H)90 | 9,95 |



426968



### BROTkorb MIT ROLLTOP-DECKEL

- Korb aus verstärktem Polypropylen (Polyrattan).
- Rolltop-Deckel gefertigt aus Polycarbonat.

| Artikelnummer | GN     | mm             | €     |
|---------------|--------|----------------|-------|
| 426968        | GN 2/3 | 365x335x(H)245 | 72,50 |



426517



### BAGUETTE-KORB

| Artikelnummer | mm             | €     |
|---------------|----------------|-------|
| 426517        | 305x320x(H)350 | 33,95 |





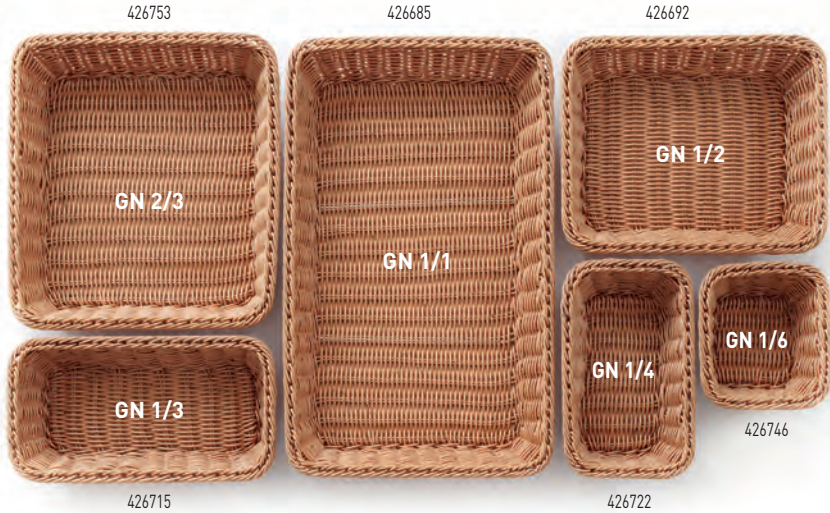

## BROT-KORB GASTRONORM-GRÖSSE

- Verstärkt durch einen Stahlrahmen.

| Artikelnummer |        | mm            | €     |
|---------------|--------|---------------|-------|
| 426746        | GN 1/6 | 176x162x(H)65 | 5,95  |
| 426722        | GN 1/4 | 265x162x(H)65 | 7,25  |
| 426715        | GN 1/3 | 325x176x(H)65 | 7,95  |
| 426692        | GN 1/2 | 325x265x(H)65 | 9,95  |
| 426753        | GN 2/3 | 325x354x(H)65 | 13,75 |
| 426685        | GN 1/1 | 530x325x(H)65 | 17,95 |



**NEW**

## BROT-DISPLAYKORB

- Großer Korb - ideal zum Ausstellen von Brot und anderen Backwaren in Bäckereien, Lebensmittelgeschäften und Buffets.
- Hergestellt aus Polyrattan, verstärkt mit einem Edelstahlrahmen.
- Spülmaschinengeeignet.

| Artikelnummer | mm             | €     |
|---------------|----------------|-------|
| 427248        | 595x395x(H)105 | 32,50 |
| 427231        | 295x395x(H)105 | 21,50 |

Unverbindliche Preisempfehlungen exkl. MwSt.



## KÖRBE

- Polyrattan.



### BROTORB - OVAL

| Artikelnummer | mm            | €    |
|---------------|---------------|------|
| 426500        | 225x130x(H)55 | 2,25 |

### BROTORB - RECHTECKIG

| Artikelnummer | mm            | €    |
|---------------|---------------|------|
| 426807        | 225x150x(H)65 | 2,50 |

### BROTORB - RUND

| Artikelnummer | mm         | €    |
|---------------|------------|------|
| 426609        | ø200x(H)65 | 2,35 |

### BROTORB - OVAL

| Artikelnummer | mm            | €    |
|---------------|---------------|------|
| 426708        | 225x110x(H)60 | 2,15 |

### BROTORB - OVAL

| Artikelnummer | mm            | €    |
|---------------|---------------|------|
| 426906        | 375x140x(H)70 | 2,95 |



425800



425602

### SCHALE - RUND

- Nicht für den Kontakt mit Lebensmitteln bestimmt, legen Sie die Schale mit unseren fettichten Papierbögen aus, wenn Sie ihn für die Ausgabe von Lebensmitteln verwenden.

| Artikelnummer | mm         | €    |
|---------------|------------|------|
| 425701        | ø150x(H)38 | 1,15 |
| 425800        | ø200x(H)50 | 1,95 |

### SCHALE - OVAL

- Nicht für den Kontakt mit Lebensmitteln bestimmt, legen Sie die Schale mit unseren fettichten Papierbögen aus, wenn Sie ihn für die Ausgabe von Lebensmitteln verwenden.

| Artikelnummer | mm      | €    |
|---------------|---------|------|
| 425503        | 195x140 | 1,85 |
| 425602        | 255x190 | 2,50 |



## DRAHTKÖRBE



425879

### DRAHTKORB DECO, OVAL

- Mit dekorativem Rand.
- Mattschwarz beschichtet.

| Artikelnummer | mm            | €    |
|---------------|---------------|------|
| 425879        | 255x160x(H)80 | 8,25 |



425855

### DRAHTKORB DECO, RECHTECKIG

- Mit dekorativem Rand.
- Mattschwarz beschichtet.

| Artikelnummer | mm            | €    |
|---------------|---------------|------|
| 425855        | 230x150x(H)80 | 6,95 |

### DRAHTKORB BASIC, OVAL

- Mattschwarz beschichtet.

| Artikelnummer | mm            | €    |
|---------------|---------------|------|
| 425831        | 230x180x(H)60 | 5,45 |



425831

### OBSTKORB

- Verchromter Draht.



| Artikelnummer | mm          | €    |
|---------------|-------------|------|
| 426418        | ø215x(H)205 | 8,95 |



426418



### OBSTKORB, ABGERUNDET SCHWARZ

- Mattschwarz pulverbeschichtet.

| Artikelnummer | mm          | €     |
|---------------|-------------|-------|
| 427095        | ø150x(H)80  | 5,75  |
| 427088        | ø280x(H)130 | 13,75 |
| 427071        | ø300x(H)250 | 14,95 |



427088



427095



427071





### SERVIERKÖRBE IM FASTFOOD-STIL

- Ideal für Schnellrestaurants, Imbissstände, Foodtrucks und Straßenverkäufer.
- Set bestehend aus 6 Servierkörben, gefertigt aus langlebigem Polypropylen.
- Leicht, stapelbar und einfach zu reinigen.
- Erhältlich in verschiedenen Farben.

| Artikelnummer | Stückzahl | Farbe   | mm            | €    |
|---------------|-----------|---------|---------------|------|
| 426890        | 6         | Schwarz | 275x175x(H)38 | 4,95 |
| 426296        | 6         | Braun   | 275x175x(H)38 | 4,95 |
| 426319        | 6         | Rot     | 275x175x(H)38 | 4,95 |



### BROTTSCHEN



### BROTTSCHEN AUS PAPIER

- Hergestellt aus lebensmittelechtem, waschbarem Kraftpapier.

| Artikelnummer | Farbe   | mm             | €    |
|---------------|---------|----------------|------|
| 429228        | Beige   | 170x170x(H)150 | 8,25 |
| 429211        | Schwarz | 170x170x(H)150 | 8,25 |

### BROTTSCHEN, RUND

- Aus strapazierfähiger Baumwolle.
- Verfügbar in den Farbkombinationen: grau/beige, und grau/dunkelgrau.

| Artikelnummer | Farbe      | mm          | €    |
|---------------|------------|-------------|------|
| 429006        | Beige      | ø150x(H)150 | 4,50 |
| 429013        | Dunkelgrau | ø150x(H)150 | 4,50 |
| 429020        | Beige      | ø200x(H)200 | 5,75 |
| 429037        | Dunkelgrau | ø200x(H)200 | 5,75 |
| 429044        | Beige      | ø250x(H)160 | 6,95 |
| 429051        | Dunkelgrau | ø250x(H)160 | 6,95 |



### ISOLIERKANNE

- Dicht schließender Deckel mit Druckknopf zum Ausgießen.
- Doppelwandig mit Glas-Innenflasche.

| Artikelnummer | Liter | mm          | €     |
|---------------|-------|-------------|-------|
| 449615        | 1     | ø110x(H)289 | 15,95 |

449615



## ISOLIERKANNE

- Doppelwandiger Edelstahl.
- Nahtlose Struktur.
- Vakuumisolierung.
- Metallverchromte Abdeckung, Hebel, Auslauf und Griff.
- Hoher Isolationswert.



445839



446706



446720



### ISOLIERKANNE

| Artikelnummer | Liter | mm          | €     |
|---------------|-------|-------------|-------|
| 445815        | 0,6   | ø120x(H)168 | 48,95 |
| 445822        | 1     | ø136x(H)188 | 52,50 |
| 445839        | 1,5   | ø136x(H)258 | 56,50 |

### ISOLIERKANNE

- Doppelwandiger Edelstahl.
- Mit schwarzer Druckknopfkappe.
- Deckel und Kannengriff aus Polypropylen.

| Artikelnummer | Liter | mm          | €     |
|---------------|-------|-------------|-------|
| 446607        | 1,5   | ø145x(H)230 | 18,95 |
| 446508        | 1     | ø145x(H)205 | 17,75 |
| 446706        | 2     | ø145x(H)260 | 21,50 |

### ISOLIERKANNE

- Doppelwandiger Edelstahl.
- Mit gelber Druckknopfkappe.
- Deckel und Kannengriff aus Polypropylen.

| Artikelnummer | Liter | mm          | €     |
|---------------|-------|-------------|-------|
| 446522        | 1     | ø145x(H)205 | 17,75 |
| 446621        | 1,5   | ø145x(H)230 | 18,95 |
| 446720        | 2     | ø145x(H)260 | 21,50 |

449608



### ISOLIERKANNE MIT INNENBEHÄLTNER AUS GLAS

| Artikelnummer | Liter | mm          | €     |
|---------------|-------|-------------|-------|
| 449608        | 1     | ø140x(H)268 | 12,95 |





448908



### PUMPKANNE

- Gehäuse und Innenwände aus Edelstahl.
- Der Deckel aus Polypropylen, lässt sich bis zu 125 Grad öffnen und erleichtert das Befüllen und Reinigen.
- Deckel mit Druckpumpe für eine einfache Getränkeausgabe.
- Griff für bequemes Tragen.

| Artikelnummer | Liter | mm          | €     |
|---------------|-------|-------------|-------|
| 448908        | 2.2   | ø150x(H)340 | 29,95 |



445877



### PUMPKANNE

- Gehäuse und Innenwände aus Edelstahl.
- Der Deckel aus Polypropylen, lässt sich bis zu 125 Grad öffnen und erleichtert so das Befüllen und Reinigen.
- Deckel mit Hebelpumpe für eine einfache Getränkeausgabe.
- Hebelpumpe aus Zinklegierung - sehr langlebig.
- Auf einem drehbaren Sockel aus Polypropylen.
- Tragegriff für bequemes Tragen.

| Artikelnummer | Liter | mm          | €     |
|---------------|-------|-------------|-------|
| 445877        | 3     | ø171x(H)373 | 68,50 |





451045

### MILCHKÄNNCHEN MIT V-FÖRMIGEM AUSGUSS, MATTSCHWARZ

- Hergestellt aus extra dickem Edelstahl, der den Inhalt länger heiß hält.
- Der V-förmige Ausguss sorgt für zusätzliche Kontrolle beim Ausgießen.

| Artikelnummer | Liter | mm         | €     |
|---------------|-------|------------|-------|
| 451045        | 0.7   | ø84x(H)130 | 18,95 |



451526

### MEHRZWECKKANNEN

| Artikelnummer | Liter | mm          | €     |
|---------------|-------|-------------|-------|
| 451502        | 0.35  | ø76x(H)93   | 7,50  |
| 451519        | 0.6   | ø90x(H)112  | 10,25 |
| 451526        | 0.9   | ø102x(H)125 | 12,95 |
| 451533        | 1.5   | ø112x(H)161 | 17,75 |



450505

### CREME-KÄNNCHEN

- Hergestellt aus Edelstahl.
- Form mit leicht zu gießendem Auslauf für sauberes und effizientes Arbeiten.
- Spülmaschinengeeignet.
- Erhältlich in mehreren Größen.

| Artikelnummer | Liter | mm        | €    |
|---------------|-------|-----------|------|
| 450109        | 0.03  | ø35x(H)35 | 1,95 |
| 450208        | 0.04  | ø40x(H)40 | 2,35 |
| 450307        | 0.07  | ø50x(H)55 | 2,50 |
| 450406        | 0.12  | ø60x(H)60 | 3,25 |
| 450505        | 0.25  | ø75x(H)75 | 6,25 |



451014

### MILCHKÄNNCHEN MIT V-FÖRMIGEM AUSGUSS

- Hergestellt aus extra dickem Edelstahl, der den Inhalt länger heiß hält.
- Der V-förmige Ausguss sorgt für zusätzliche Kontrolle beim Ausgießen.

| Artikelnummer | Liter | mm         | €     |
|---------------|-------|------------|-------|
| 451038        | 0.35  | ø65x(H)99  | 11,50 |
| 451021        | 0.45  | ø75x(H)111 | 12,75 |
| 451014        | 0.7   | ø84x(H)130 | 14,95 |



458198

### MILCHKANNE, SCHWARZ

- Aus Edelstahl mit schwarzer Antihafbeschichtung.

| Artikelnummer | Liter | mm         | €     |
|---------------|-------|------------|-------|
| 458198        | 0.6   | ø90x(H)112 | 13,75 |



453209

### KAFFEE-/TEEKANNE MIT KLAPPDECKEL

- Mit Klappdeckel.
- Gerade Ausföhrung.

| Artikelnummer | Liter | mm          | €     |
|---------------|-------|-------------|-------|
| 453001        | 0.2   | ø74x(H)95   | 7,25  |
| 453100        | 0.3   | ø74x(H)123  | 8,95  |
| 453209        | 0.6   | ø97x(H)142  | 12,75 |
| 453308        | 0.9   | ø120x(H)158 | 17,25 |
| 453407        | 1.4   | ø126x(H)185 | 22,50 |





**NEW**



451052

### MILCHKÄNNCHEN MIT MASS

- Hergestellt aus Edelstahl.
- Form mit leicht zu gießendem Auslauf für sauberes und effizientes Arbeiten.
- Spülmaschinengeeignet.

| Artikelnummer | Liter | mm            | €     |
|---------------|-------|---------------|-------|
| 451052        | 0.55  | 130x77x(H)115 | 10,95 |



451106

### MILCHKÄNNCHEN

- Gerade Ausführung.

| Artikelnummer | Liter | mm          | €    |
|---------------|-------|-------------|------|
| 451007        | 0.35  | ø85x(H)110  | 6,75 |
| 451106        | 0.75  | ø100x(H)120 | 9,75 |



570807

### TEESIEB - MIT SCHARNIERGRIFF

- Für Kräuter und Tee.
- Mit Klappgriff.



| Artikelnummer | mm      | €    |
|---------------|---------|------|
| 570807        | ø45x165 | 2,65 |



638101

### TEE- UND KRÄUTERSIEB

- Für Kräuter und Tee.
- Mit Drahtgriff.



| Artikelnummer | mm      | €    |
|---------------|---------|------|
| 638101        | ø70x225 | 3,20 |



523629

### WÜRFELZUCKERZANGE - 2 STK.

| Artikelnummer | Stückzahl | mm     | €    |
|---------------|-----------|--------|------|
| 523629        | 2         | (L)160 | 4,95 |



452325

### ZUCKER-/SAHNESCHÄLCHEN

| Artikelnummer | Stückzahl | mm         | €    |
|---------------|-----------|------------|------|
| 452714        | 6         | ø65x(H)20  | 4,65 |
| 452325        | 4         | ø100x(H)20 | 5,75 |



452103

### ZUCKERDOSE

- Mit Klappdeckel.



| Artikelnummer | Liter | mm        | €    |
|---------------|-------|-----------|------|
| 452103        | 0.3   | ø85x(H)80 | 5,35 |



452202

### ZUCKERDOSE

- Ohne Deckel.



| Artikelnummer | Liter | mm        | €    |
|---------------|-------|-----------|------|
| 452202        | 0.3   | ø85x(H)65 | 4,75 |





456514

**TEEBOX**

- Box aus Holz in einem natürlichen hellen Farbton.
- Deckel: ein Holzrahmen mit Acrylfenster, auf Scharnieren, nach oben geöffnet.
- 12 Fächer in der Box, jedes bietet Platz für 12 Teebeutel.

| Artikelnummer | mm            | €     |
|---------------|---------------|-------|
| 456514        | 300x280x(H)90 | 36,95 |



400203

18/0  
stainless steel**SERVIERPLATTE**

| Artikelnummer | mm      | €    |
|---------------|---------|------|
| 400203        | 205x155 | 3,95 |



441107

S.S.  
stainless steel**EISBECHER**

- Auf Fuß.

| Artikelnummer | mm        | €    |
|---------------|-----------|------|
| 441107        | ø90x(H)50 | 2,75 |



440711

18/0  
stainless steel**TISCHABFALLBEHÄLTER**

- Mit Kunststoffdeckel und Schwenkdeckel aus Edelstahl.

| Artikelnummer | mm         | €    |
|---------------|------------|------|
| 440711        | ø95x(H)130 | 9,95 |

Kann auch als  
Besteckbehälter  
verwendet werden

421574

M  
melamine**TISCHABFALLEIMER ODER BESTECKHALTER**

- Schwarzer Melamin-Behälter

| Artikelnummer | Farbe   | mm          | €    |
|---------------|---------|-------------|------|
| 421574        | Schwarz | ø130x(H)160 | 9,75 |

595008

**REZEPTIONSKLINGEL**

- Verchromt mit Metallfuß.



| Artikelnummer | mm        | €    |
|---------------|-----------|------|
| 595008        | ø85x(H)57 | 6,50 |



444023

18/0

stainless steel

**TISCHDECKENKLAMMER - 4 STK.**

| Artikelnummer | Stückzahl | mm          | €    |
|---------------|-----------|-------------|------|
| 444023        | 4         | 50x10x(H)40 | 2,85 |



428511

**SERVIETTENHALTER**

- Mattsilber.



| Artikelnummer | mm           | €    |
|---------------|--------------|------|
| 428511        | 170x30x(H)70 | 5,25 |



428528

**SERVIETTENHALTER**

- Verchromter Draht.



| Artikelnummer | mm            | €    |
|---------------|---------------|------|
| 428528        | 190x190x(H)65 | 7,95 |

**SPEISEKARTEN-KLEMBRETT**

- Hergestellt aus strapazierfähigem MDF mit Metall-Klemmmechanismus.

- Erhältlich in verschiedenen Größen.

| Artikelnummer | mm      | €    |
|---------------|---------|------|
| 664179        | 125x180 | 1,95 |
| 664162        | 185x245 | 2,25 |
| 664155        | 240x330 | 2,50 |



664179



664162



664155

663691

**TISCHSCHILD RESERVIERT - 4 STK.**

| Artikelnummer |                        | mm          | €    |            |
|---------------|------------------------|-------------|------|------------|
| 663691        | Gereserveerd / Reservé | 50x35x(H)40 | 7,25 |            |
| 663707        | Reserviert             | 50x35x(H)40 | 7,25 |            |
| 663936        | Reservé                | 50x35x(H)40 | 7,25 | <b>NEW</b> |
| 663929        | Gereserveerd           | 50x35x(H)40 | 7,25 | <b>NEW</b> |

663462

**TISCHSCHILD RESERVIERT**

- Schwarz - weiß.
- Doppelseitig bedruckt.

| Artikelnummer |              | mm           | €    |
|---------------|--------------|--------------|------|
| 663486        | réservé      | 130x30x(H)38 | 1,50 |
| 663462        | reserved     | 130x30x(H)38 | 1,50 |
| 663745        | gereserveerd | 130x30x(H)38 | 1,50 |
| 663479        | reserviert   | 130x30x(H)38 | 1,50 |



664308

**TISCHSCHILD RESERVIERT**

- Tischschild aus Holz.
- Mit Menüeinschub.

| Artikelnummer |            | mm           | €    |
|---------------|------------|--------------|------|
| 664308        | "reserved" | 152x44x(H)44 | 2,75 |





## TISCHNUMMERN

- Sets mit aufsteigenden Nummern. 12 Nummern pro Set.

| Artikelnummer | -            | mm          | €     |
|---------------|--------------|-------------|-------|
| 663844        | Nummer 1-12  | 50x35x(H)40 | 11,95 |
| 663851        | Nummer 13-24 | 50x35x(H)40 | 11,95 |
| 663868        | Nummer 25-36 | 50x35x(H)40 | 14,75 |
| 663875        | Nummer 37-48 | 50x35x(H)40 | 14,75 |
| 663882        | Nummer 49-60 | 50x35x(H)40 | 14,95 |
| 663899        | Nummer 61-72 | 50x35x(H)40 | 14,95 |



## TÜRSCHILDER

- Mit Doppelklebeband.

| Artikelnummer | -           | mm  | €    |
|---------------|-------------|-----|------|
| 663608        | Herren      | ø75 | 1,95 |
| 663615        | Damen       | ø75 | 1,95 |
| 663622        | Toilette    | ø75 | 1,95 |
| 663639        | Rauchverbot | ø75 | 1,95 |
| 663646        | Rollstuhl   | ø75 | 1,95 |



## WANDSCHILDER RUND

- Mit Doppelklebeband.

| Artikelnummer | -             | mm  | €    |
|---------------|---------------|-----|------|
| 663790        | Nicht rauchen | ø75 | 2,25 |



## TISCHSCHILD "NICHT RAUCHEN"

- Doppelseitig bedruckt.

| Artikelnummer | - | mm          | €    |
|---------------|---|-------------|------|
| 663660        |   | 50x35x(H)40 | 1,95 |





441466

**EIERBECHER - 6 STK.**

- Flache platzsparende Ausführung.



| Artikelnummer | mm        | €     |
|---------------|-----------|-------|
| 441466        | ø85x(H)15 | 10,95 |



441367

**EIERBECHER - 6 STK.**

- Mit praktischem Becherfuß.



| Artikelnummer | mm        | €    |
|---------------|-----------|------|
| 441367        | ø50x(H)45 | 5,75 |



441503

**EIERLÖFFEL - 6 STK.**

- Aus weißem ABS-Kunststoff gefertigt.



| Artikelnummer | €    |
|---------------|------|
| 441503        | 2,75 |



513729



**ZETTELSPIESSER**

| Artikelnummer | mm         | €    |
|---------------|------------|------|
| 513729        | ø80x(H)150 | 3,55 |



665510

**MENÜKARTENHALTER**

| Artikelnummer | mm         | €    |
|---------------|------------|------|
| 665503        | ø75x(H)100 | 4,75 |
| 665510        | ø75x(H)200 | 5,75 |



595305

**SCHILDERHALTER - 2 STK.**

- Mit praktischer Klammer.



| Artikelnummer | Stückzahl | mm         | €    |
|---------------|-----------|------------|------|
| 595305        | 2         | ø40x(H)104 | 9,25 |

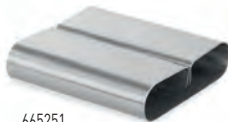

665251



**KARTENHALTER - 6 STK.**

- Menükarten nicht im Lieferumfang inbegriffen.

| Artikelnummer | Stückzahl | mm          | €     |
|---------------|-----------|-------------|-------|
| 665251        | 6         | 80x77x(H)18 | 18,75 |



595206



**RECHNUNGSKLEMMER - 3 STK.**

- Mit praktischer Klammer zum Fixieren von beispielsweise Rechnungen oder Visitenkarten.

| Artikelnummer | Stückzahl | mm      | €     |
|---------------|-----------|---------|-------|
| 595206        | 3         | 152x110 | 14,25 |



664186

### BESTECKBOX

- Langlebiger Besteckbehälter aus Holz.

| Artikelnummer | mm          | €    |
|---------------|-------------|------|
| 664186        | 80x80x(H)95 | 6,25 |



664315

### TISCH-CADDY

- Hergestellt aus strapazierfähigem Holz.  
- Hat zwei Fächer und einen großen Griff.

| Artikelnummer | mm             | €     |
|---------------|----------------|-------|
| 664315        | 190x160x(H)200 | 14,95 |



664148

### BESTECKBEHÄLTER

- Holzboxe mit integrierter Tafel auf zwei Seiten.  
- Die Box hat 4 Fächer.

| Artikelnummer | mm             | €     |
|---------------|----------------|-------|
| 664148        | 210x150x(H)150 | 20,95 |



425787

### GEWÜRZSTÄNDER, RUND

- Mattschwarz pulverbeschichtet.

| Artikelnummer | mm          | €    |
|---------------|-------------|------|
| 425787        | ø165x(H)215 | 6,50 |



427170

### GEWÜRZSTÄNDER, SCHWARZ

- Mattschwarz pulverbeschichtet.

| Artikelnummer | mm            | €    |
|---------------|---------------|------|
| 427170        | 135x65x(H)200 | 4,25 |



427064



427057



427040

### TISCH-CADDY, SCHWARZ

- Holzgriff.  
- Mattschwarz pulverbeschichtet.

| Artikelnummer | mm             | €     |
|---------------|----------------|-------|
| 427064        | 140x105x(H)190 | 14,95 |
| 427057        | 170x130x(H)160 | 14,95 |
| 427040        | 230x100x(H)240 | 14,95 |



## SALZMÜHLEN UND PFEFFERMÜHLEN



P - Pfeffer



Pfeffermahlwerk  
aus rostfreiem Stahl



S - Salz



Salzmahlwerk  
aus Keramik



469613

469606

469590

469583

469576

469569

469552

469545



469682  
469699

469705  
469712

469729  
469736

469743  
469750

469767  
469774

469781  
469798

469804  
469811

469828  
469835





## PFEFFERMÜHLE AUS HOLZ

- Aus Gummiholz gefertigt - leicht, aber langlebig.
- Mahlwerk aus Edelstahl, manuell mittels Schraubknopf einstellbar.
- Deckel mit Schraubknopf vor dem Herunterfallen geschützt.
- Knopf mit aufgedrucktem „P“-Buchstaben - zur Markierung von Pfeffer.
- Erhältlich in verschiedenen Ausführungen: dunkles Holz, helles Holz, schwarz lackiertes Holz (Hochglanz-Finish).

| Artikelnummer | Farbe       | mm         | €            |
|---------------|-------------|------------|--------------|
| 469576        | Schwarz     | ø50x(H)113 | <b>7,50</b>  |
| 469569        | Schwarz     | ø55x(H)215 | <b>10,50</b> |
| 469552        | Schwarz     | ø60x(H)315 | <b>14,50</b> |
| 469545        | Schwarz     | ø65x(H)415 | <b>19,50</b> |
| 469682        | Holz hell   | ø50x(H)113 | <b>6,50</b>  |
| 469705        | Holz hell   | ø57x(H)165 | <b>7,95</b>  |
| 469729        | Holz hell   | ø57x(H)215 | <b>8,95</b>  |
| 469743        | Holz hell   | ø60x(H)315 | <b>10,95</b> |
| 469767        | Holz dunkel | ø50x(H)113 | <b>6,95</b>  |
| 469781        | Holz dunkel | ø57x(H)165 | <b>8,75</b>  |
| 469804        | Holz dunkel | ø57x(H)215 | <b>9,25</b>  |
| 469828        | Holz dunkel | ø60x(H)315 | <b>12,50</b> |

## SALZMÜHLE AUS HOLZ

- Aus Gummiholz gefertigt - leicht, aber langlebig.
- Keramik-Mahlwerk, nicht korrodierend (für Salz geeignet), verstellbar mit Schraubknopf.
- Deckel mit Schraubknopf vor dem Herunterfallen geschützt.
- Knopf mit aufgedrucktem „S“-Buchstaben - zur Markierung von Salz.
- Erhältlich in verschiedenen Ausführungen: dunkles Holz, helles Holz, weiß lackiertes Holz (Hochglanz-Finish).

| Artikelnummer | Farbe       | mm         | €            |
|---------------|-------------|------------|--------------|
| 469613        | Weiß        | ø50x(H)113 | <b>7,50</b>  |
| 469606        | Weiß        | ø55x(H)215 | <b>10,50</b> |
| 469590        | Weiß        | ø60x(H)315 | <b>14,50</b> |
| 469583        | Weiß        | ø65x(H)415 | <b>19,50</b> |
| 469699        | Holz hell   | ø50x(H)113 | <b>6,50</b>  |
| 469712        | Holz hell   | ø57x(H)165 | <b>7,95</b>  |
| 469736        | Holz hell   | ø57x(H)215 | <b>8,95</b>  |
| 469750        | Holz hell   | ø60x(H)315 | <b>10,95</b> |
| 469774        | Holz dunkel | ø50x(H)113 | <b>6,95</b>  |
| 469798        | Holz dunkel | ø57x(H)165 | <b>8,75</b>  |
| 469811        | Holz dunkel | ø57x(H)215 | <b>9,25</b>  |
| 469835        | Holz dunkel | ø60x(H)315 | <b>12,50</b> |



## ACRYL-PFEFFERMÜHLE

- Gehäuse aus transparentem Acrylglas (PMMA) - ein leichterer Ersatz für Glas, aber kratz- und bruchfester.
- Mahlmechanismus aus Edelstahl, manuell mittels Drehknopf einstellbar.
- Deckel mit Schraubknopf vor Herunterfallen geschützt.
- Knopf mit aufgedrucktem „P“-Buchstaben - zur Markierung von Pfeffer.

| Artikelnummer | mm         | €           |
|---------------|------------|-------------|
| 469620        | ø50x(H)113 | <b>5,95</b> |
| 469644        | ø50x(H)140 | <b>6,50</b> |
| 469668        | ø60x(H)215 | <b>8,95</b> |



## ACRYL-SALZMÜHLE

- Gehäuse aus transparentem Acrylglas (PMMA) - ein leichterer Ersatz für Glas, aber widerstandsfähiger gegen Kratzer und Bruch.
- Keramikschleifmechanismus (Grate) - nicht korrosiv (geeignet für Salz), manuell und einstellbar mit Schraubknopf.
- Deckel mit Schraubknopf vor Herunterfallen geschützt.
- Knopf mit einem gedruckten „S“-Buchstaben - zur Markierung von Salz.

| Artikelnummer | mm         | €           |
|---------------|------------|-------------|
| 469637        | ø50x(H)113 | <b>5,95</b> |
| 469651        | ø50x(H)140 | <b>6,50</b> |
| 469675        | ø60x(H)215 | <b>8,95</b> |





786413



### SALZ- UND PFEFFERSTREUER SET

- 2er Set: 1x Salzstreuer, 1x Pfefferstreuer.

| Artikelnummer | Bestelleinheit | mm        | €    |
|---------------|----------------|-----------|------|
| 786413        | 3              | ø42x(H)80 | 7,50 |



786420



### MENAGE SET

- 3-teilig: 1x Salzstreuer, 1x Pfefferstreuer, 1x Zahnstocherbehälter.

| Artikelnummer | Bestelleinheit | mm           | €    |
|---------------|----------------|--------------|------|
| 786420        | 48             | 125x54x(H)90 | 9,75 |



465363



### MENAGE SET

- Fünfteilig - Pfeffer, Salz, Öl, Essig, Zahnstocherhalter.  
- Satiniert.

| Artikelnummer | mm             | €     |
|---------------|----------------|-------|
| 465363        | 130x110x(H)185 | 12,95 |



631300

631102

631201



### STREUDOSE

| Artikelnummer | -                                     | mm        | €    |
|---------------|---------------------------------------|-----------|------|
| 631102        | Käsestreuer                           | ø55x(H)75 | 5,25 |
| 631201        | Pfeffer- und Salzstreuer              | ø55x(H)75 | 5,25 |
| 631300        | Puderzuckerstreuer mit Gazesiebdeckel | ø55x(H)75 | 5,95 |



465387



### SALZ- UND PFEFFERSTREUER SET

- Glasstreuer  
- Edelstahldeckel mit S- oder P-förmiger Abgabeöffnung.

| Artikelnummer | mm        | €    |
|---------------|-----------|------|
| 465387        | ø40x(H)70 | 2,25 |



461167

461266



### SALZ- UND PFEFFERSTREUER

- Gehäuse aus Glas.  
- Edelstahldeckel mit S- oder P-förmiger Abgabeöffnung.

| Artikelnummer | Stückzahl | mm        | €    |
|---------------|-----------|-----------|------|
| 461167        | 6         | ø40x(H)70 | 9,25 |
| 461266        | 6         | ø40x(H)70 | 9,25 |



465301

**MENAGE SET**

- Zweiteilig - Pfeffer, Salz.
- Satiniert.

| Artikelnummer | mm           | €    |
|---------------|--------------|------|
| 465301        | 85x55x(H)115 | 4,50 |

18/0  
stainless steel

465349

**MENAGE SET**

- Zweiteilig - Öl, Essig.
- Satiniert.

| Artikelnummer | Liter | mm            | €    |
|---------------|-------|---------------|------|
| 465349        | 0.15  | 120x75x(H)185 | 8,95 |

18/0  
stainless steel

465332

**MENAGE SET**

- Dreiteilig - Pfeffer, Salz, Senf Mit Senflöffel aus Edelstahl.
- Satiniert.

| Artikelnummer | mm            | €    |
|---------------|---------------|------|
| 465332        | 100x95x(H)115 | 7,25 |

18/0  
stainless steel

465318

**MENAGE SET**

- Dreiteilig - Pfeffer, Salz, Serviettenhalter.
- Satiniert.

| Artikelnummer | mm           | €    |
|---------------|--------------|------|
| 465318        | 85x75x(H)115 | 5,50 |

18/0  
stainless steel

465325

**MENAGE SET**

- Dreiteilig - Pfeffer, Salz, Zahnstocherhalter.
- Satiniert.

| Artikelnummer | mm           | €    |
|---------------|--------------|------|
| 465325        | 90x90x(H)115 | 5,75 |

18/0  
stainless steel

465356

**MENAGE SET**

- Vierteilig - Pfeffer, Salz, Öl, Essig.
- Satiniert.

| Artikelnummer | mm             | €     |
|---------------|----------------|-------|
| 465356        | 130x110x(H)185 | 12,75 |

18/0  
stainless steel



462904



### OLIVENÖL-SPENDER

- Aus poliertem Edelstahl.
- Konische Form gewährleistet Stabilität.
- Abnehmbarer Stopper mit Auslauf.

| Artikelnummer | Liter | mm         | €    |
|---------------|-------|------------|------|
| 462904        | 0.25  | ø84x(H)158 | 9,95 |



460245



### MENAGE ESSIG UND ÖL

- Gestell aus verchromtem Stahl. Je eine Essig- und Öl-Flasche aus Glas mit Edelstahlausgießer.

| Artikelnummer | -         | mm            | €     |
|---------------|-----------|---------------|-------|
| 460245        | 2x0,237 L | 115x60x(H)325 | 10,75 |

### FREE-FLOW AUSGIESSER - 3 STÜCK

- Zur Verwendung in Bars, Pubs und Restaurants
- Robuste Edelstahlkonstruktion
- Ausgeglichenen Gießklappe, die bewirkt, dass sich die Düse beim Kippen der Flasche automatisch öffnet und schließt
- Erleichtert präzise Dosierung
- Geeignet für Standardflaschen mit 0,5 bis 1,5 Litern und einer Öffnung bis zu ø20 mm Durchmesser



599327



| Artikelnummer | Stückzahl | mm      | €    |
|---------------|-----------|---------|------|
| 599327        | 3         | ø30x120 | 6,25 |



452400

### ZUCKERSTREUER

- Glasspender.
- Auslauf aus Edelstahl 18/0.

| Artikelnummer | mm         | €    |
|---------------|------------|------|
| 452400        | ø80x(H)140 | 3,75 |



452424

### HONIGSPENDER

- Glasspender mit Edelstahlkopf.

| Artikelnummer | mm         | €    |
|---------------|------------|------|
| 452424        | ø80x(H)115 | 5,75 |



465370

### KÄSE-/ZUCKERDOSE

- Mit Glasbehälter.
- Mit Löffel aus Edelstahl.

| Artikelnummer | mm         | €    |
|---------------|------------|------|
| 465370        | ø130x(H)90 | 9,95 |

## KREIDETAFFELN



664025



664032



664049

### WANDKREIDETAFFEL

- Schwarz, mit Holzrahmen.
- Inklusive Befestigungshaken.

| Artikelnummer | mm      | €     |
|---------------|---------|-------|
| 664025        | 300x400 | 9,95  |
| 664032        | 400x600 | 15,25 |
| 664049        | 600x800 | 27,95 |



664018

664001

### KUNDENSTOPPER KREIDETAFFEL

- Schwarz, mit Holzrahmen.

| Artikelnummer | mm              | €      |
|---------------|-----------------|--------|
| 664001        | 500x450x(H)850  | 72,50  |
| 664018        | 700x600x(H)1200 | 159,50 |





664100



664117

**KUNDENSTOPPER KREIDETADEL**

- Schwarz, mit dunkelgrünem Stahlrahmen.

| Artikelnummer | mm              | €      |
|---------------|-----------------|--------|
| 664100        | 700x500x(H)1100 | 124,50 |

**KUNDENSTOPPER KREIDETADEL**

- Schwarz, mit dunkelgrünem Stahlrahmen.

| Artikelnummer | mm             | €     |
|---------------|----------------|-------|
| 664117        | 500x550x(H)850 | 92,50 |



664131



664124



664070

**KREIDETADEL MIT STANDFUSS**

- Großformatige Kreidetafel mit Holzrahmen.
- Inklusive praktisch zusammenklappbarem Standfuß.

| Artikelnummer | mm      | €     |
|---------------|---------|-------|
| 664124        | 300x400 | 6,95  |
| 664131        | 400x600 | 11,75 |

**KREIDETADEL MIT STAFFELEI**

- Schwarz, mit Holzstaffelei.

| Artikelnummer | mm             | €     |
|---------------|----------------|-------|
| 664070        | 220x210x(H)360 | 11,50 |

## TISCHKREIDETAFLN - 2 STK.

- Schwarz, mit Holzfuß.

| Artikelnummer | Stückzahl | mm            | €     |
|---------------|-----------|---------------|-------|
| 664056        | 2         | 150x50x(H)230 | 6,95  |
| 664063        | 2         | 210x50x(H)320 | 10,50 |



## KREIDEMARKER 3 MM

- 8 Stifte mit runder Spitze, Strichstärke von 3 mm.

| Artikelnummer | -  | €     |
|---------------|--|-------|
| 664278        | Marker 1x weiß, 1x rot, 1x blau, 1x grün, 1x gelb, 1x violett, 1x orange und 1x pink | 10,95 |



664278

## KREIDEMARKER 6 MM

- Mit schräger Spitze, Strichstärke von 2 bis 6 mm.

| Artikelnummer | -                                  | €     |
|---------------|------------------------------------|-------|
| 664216        | 1x pink, 1x grün, 1x blau, 2x weiß | 10,95 |
| 664209        | 5x weiß                            | 10,95 |



664216

## KREIDEMARKER 15 MM

- Mit breiter, flacher Spitze, Strichstärke 15 mm.

| Artikelnummer | -       | €     |
|---------------|---------|-------|
| 664223        | 3x weiß | 10,95 |



664223



## ASCHENBECHER & ASCHESAMMLER



440605



### ASCHENBECHER MIT ASCHEBEHÄLTER

| Artikelnummer | mm         | €    |
|---------------|------------|------|
| 440605        | ø140x(H)40 | 3,35 |



569757



### ASCHENBECHER

- Schwarzes Melamin.
- Geeignet auch für den Gebrauch im Freien.

| Artikelnummer | mm         | €    |
|---------------|------------|------|
| 569757        | ø146x(H)60 | 7,25 |

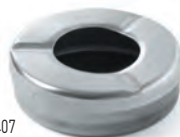

440407



### ASCHENBECHER MIT DECKEL

| Artikelnummer | Stückzahl | mm        | €    |
|---------------|-----------|-----------|------|
| 440407        | 1         | ø90x(H)28 | 3,50 |
| 440490        | 3         | ø90x(H)28 | 8,95 |



440803



### ASCHENBECHER

| Artikelnummer | mm         | €    |
|---------------|------------|------|
| 440803        | ø80x(H)30  | 3,95 |
| 440858        | ø100x(H)30 | 5,50 |
| 440902        | ø120x(H)30 | 6,95 |



440001



### ASCHENBECHER MIT RINNE

| Artikelnummer | mm         | €    |
|---------------|------------|------|
| 440001        | ø140x(H)30 | 2,25 |
| 440100        | ø160x(H)30 | 2,95 |



440872



### ASCHENBECHER

| Artikelnummer | mm         | €    |
|---------------|------------|------|
| 440872        | ø80x(H)30  | 2,55 |
| 440865        | ø100x(H)30 | 3,45 |



440230



### ASCHENBECHER, SCHWARZ

- Edelstahl, außen mattschwarz lackiert.
- Mit abnehmbarem Deckel.

| Artikelnummer | mm         | €    |
|---------------|------------|------|
| 440230        | ø105x(H)58 | 5,95 |



440209



### DRÜCKASCHENBECHER

| Artikelnummer | mm        | €    |
|---------------|-----------|------|
| 440209        | ø90x(H)45 | 5,25 |



## ASCHEBECHER MIT TRICHTER

- 2 separate Elemente:
- Gehäuse aus Glas, hochtemperaturbeständig,
- Trichter aus Edelstahl.
- Mit 3 Zigaretenschlitzen.
- Der Trichter leitet die Asche in den Aschenbecher und dient als Deckel: bei Verwendung in Innenräumen reduziert er den Rauchgeruch, bei Verwendung im Freien schützt er vor dem Aufwirbeln der Asche durch den Wind.

| Artikelnummer | mm        | €    |
|---------------|-----------|------|
| 440117        | ø98x(H)99 | 4,95 |



440117



**NEW**



440506



## ZIGARETTENBEHÄLTER

- Mit Klappdeckel.
- Zum sicheren Entleeren von Aschenbechern.
- Selbststöschend.

| Artikelnummer | mm            | €     |
|---------------|---------------|-------|
| 440506        | 202x170x(H)91 | 21,75 |



15L  
700 mm  
ø200 mm

691380

33L  
660 mm  
ø240 mm

691397



## MÜLLEIMER STANDMODELL MIT ASCHEBECHER

- Gehäuse aus Edelstahl.
- Polierte Oberfläche.
- Abnehmbarer Aschenbecher über dem Behälter zur einfachen Reinigung und Entleerung des Behälters.
- Behälteröffnung Ø 135 mm.
- Rutschfester Gummiboden zur Erhöhung der Behälterstabilität und zum Schutz des Bodens vor Kratzern.

| Artikelnummer | Liter | mm          | €     |
|---------------|-------|-------------|-------|
| 691380        | 15    | ø200x(H)700 | 49,50 |
| 691397        | 33    | ø240x(H)660 | 98,50 |

18/8  
stainless steel

## STANDASCHEBECHER SÄULENMODELL

- Sehr robuste Ausführung, kann auf dem Boden montiert oder frei aufgestellt werden.
- Leicht zu entleeren, der obere Teil kann mit einem Schlüssel entriegelt und anschließend entleert werden.
- Die Basis hat Ø 170 mm, die Stange Ø 75 mm.

| Artikelnummer | mm          | €      |
|---------------|-------------|--------|
| 440223        | ø170x(H)920 | 132,50 |



440223

18/8  
stainless steel



## ASCHEBECHER ZUR WANDMONTAGE

- Sehr robuste Ausführung, einfach an Wänden und Masten zu montieren.
- Leicht zu entleeren durch den Boden, der mit einem Schlüssel geöffnet und geschlossen werden kann.

| Artikelnummer | mm         | €     |
|---------------|------------|-------|
| 440216        | ø75x(H)460 | 82,50 |



440216

# UNIQ

## Buffet reinvented



reddot winner 2024



design by  
Robert Bronwasser



- Stilvolles und funktionales Design des niederländischen Designers Robert Bronwasser.
- Gehäuse aus hochtemperaturbeständigem Polypropylen.
- Heizelement aus Edelstahl AISI 304, das für eine effiziente Wärmeübertragung in den Wasserbehälter gegeben wird.
- Gehärteter Glasdeckel mit isoliertem Griff, Löffelaussparung und Aluminiumscharnier.
- Die Unterteilung des Deckels in zwei Teile reduziert den Wärmeverlust bei dessen Öffnen und sorgt so für optimale hygienische Bedingungen.
- Integrierter Kartenhalter am Deckel für die einfache Speisenbeschriftung.
- Digitales Bedienfeld mit Anzeige der Arbeitszeit, der eingestellten Temperatur und der tatsächlichen Temperatur.
- Die letzte Temperatureinstellung wird im Gerät gespeichert und jedes Mal ausgewählt, wenn die Stromversorgung wieder aufgenommen wird.
- Die Temperatur kann von +35 bis +85°C in Schritten von 1°C eingestellt werden.
- Nicht zum Kochen, sondern lediglich zum Warmhalten bestimmt.

### Suppenkessel HENDI UNIQ

- Herausnehmbarer und leicht zu reinigender 8-Liter-Suppenbehälter aus Edelstahl AISI 304.
- Der Wasserbehälter ist mit einer Maximalfülllinie bei  $\approx 1,5$  Litern ausgestattet.
- Deckel mit Löffelaussparung.



### Chafing Dish HENDI UNIQ

- Herausnehmbarer GN1/1 Behälter (H)100 mm aus AISI 304 Edelstahl, einfach zu reinigen.
- Der Wasserbehälter verfügt über eine Maximalfülllinie bei  $\approx 4$  Litern.





design by  
Robert Bronwasser



### SUPPENKESSEL HENDI UNIQ

| Artikelnummer | Farbe   | V   | W   | mm          | €      |
|---------------|---------|-----|-----|-------------|--------|
| 860526        | Schwarz | 230 | 500 | ø365x(H)325 | 149,50 |
| 860533        | Weiß    | 230 | 500 | ø365x(H)325 | 149,50 |
| 860540        | Grün    | 230 | 500 | ø365x(H)325 | 149,50 |
| 860557        | Taupe   | 230 | 500 | ø365x(H)325 | 149,50 |

**NEW**



**NEW**

### CHAFING DISH HENDI UNIQ

| Artikelnummer | Farbe   | V   | W   | mm             | €      |
|---------------|---------|-----|-----|----------------|--------|
| 470411        | Schwarz | 230 | 700 | 607x402x(H)245 | 195,00 |
| 470428        | Weiß    | 230 | 700 | 607x402x(H)245 | 195,00 |
| 470435        | Grün    | 230 | 700 | 607x402x(H)245 | 195,00 |
| 470442        | Taupe   | 230 | 700 | 607x402x(H)245 | 195,00 |

**NEW**



## SUPPENKESSEL



Deckel mit Griff und Löffelaussparung

Kartenhalter am Deckel



860502

Digitales Bedienungsfeld mit wechselnder Displayanzeige zwischen eingestellter Temperatur und tatsächlicher Temperatur.

Thermostat regelbar von 65 °C bis 95 °C in 1 °C-Schritten.



Mit Trockenkochschutz und Alarmfunktion bei niedrigem Wasserstand.

### SUPPENKESSEL

- Die verbesserte Isolierung reduziert den Energieverbrauch und hält den Korpus kühl.
- Diese Eigenschaften können den Energieverbrauch um bis zu 30% reduzieren.
- Mit abnehmbaren Polycarbonat-Deckel.
- Deckel mit eingelassenem Griff und Löffelaussparung.
- Aluminium-Wasserwanne für bestmöglichen Wärmetransfer.
- Suppentopf aus hochwertigen Edelstahl 18/8.
- Polypropylen-Gehäuse.
- Leicht entnehmbarer Suppentopf.
- Ideal zur Verwendung bei Buffets.

| Artikelnummer | Liter | V   | W   | mm          | €     |
|---------------|-------|-----|-----|-------------|-------|
| 860502        | 8     | 230 | 450 | ø370x(H)316 | 92,50 |

### SUPPENTOPF FÜR ELEKTRISCHEN SUPPENKESSEL

- Topf zur Verwendung mit dem HENDI-Suppenkessel mit der Artikelnummer 860502.
- Aus rostfreiem Edelstahl gefertigt und daher leicht zu reinigen.

| Artikelnummer | mm          | €     |
|---------------|-------------|-------|
| 926574        | ø280x(H)200 | 27,50 |

**NEW MODEL**

### SUPPENKESSEL

- Suppenbehälter und Deckel aus Edelstahl AISI 201.
- Wasserbehälter aus Edelstahl AISI 201.
- Gehäuse aus Metall mit schwarzer Pulverbeschichtung.
- Deckel mit Cool-Touch-Griff und Aussparung für Schöpfkelle.
- Temperaturbereich: 30-85°C.
- Überhitzungsschutz bei 105°C.
- Temperatureinstellung mit einem Drehknopf - 5 Stufen.
- Kapazität: 8 l.

| Artikelnummer | Liter | V   | W   | mm          | €     |
|---------------|-------|-----|-----|-------------|-------|
| 860083        | 8     | 230 | 400 | ø330x(H)363 | 79,50 |

860083





### CHAFING DISH TELLANO, ELEKTRISCH

- Gastronorm 1/1.
- Wasserbad aus hitzebeständigem Polypropylen.
- Stufenlos einstellbar bis 85°C.
- Ein-/Ausschalter, Kontrollleuchte.
- Sehr leises Betriebsgeräusch.
- Inkl. GN 1/1-Behälter 65 mm tief.
- Geeignet für Gastronorm-Behälter bis zu 100 mm tief.

| Artikelnummer | Liter | V   | W   | mm             | €      |
|---------------|-------|-----|-----|----------------|--------|
| 204825        | 9     | 230 | 900 | 573x347x(H)286 | 109,50 |



204825



### CHAFING DISH TESINO, ELEKTRISCH

- Wasserbad aus hitzebeständigem Polypropylen.
- Stufenlos einstellbar bis 85°C.
- Sehr leises Betriebsgeräusch.
- Ein-/Ausschalter, Kontrollleuchte.
- Inkl. Lebensmittelbehälter 6,8 L.

| Artikelnummer | Liter | V   | W   | mm          | €     |
|---------------|-------|-----|-----|-------------|-------|
| 204832        | 6.8   | 230 | 500 | ø405x(H)240 | 98,50 |



204832



### CHAFING DISH POLLINA, ELEKTRISCH

- Gastronorm 1/1.
- Stufenlos einstellbar bis 85°C.
- Mit Deckelhalter.
- Ein-/Ausschalter, Kontrollleuchte.
- Inkl. GN 1/1-Behälter 65 mm tief.
- Geeignet für Gastronorm-Behälter bis zu 100 mm tief.

| Artikelnummer | Liter | V   | W   | mm             | €      |
|---------------|-------|-----|-----|----------------|--------|
| 204900        | 9     | 230 | 850 | 610x450x(H)278 | 142,50 |



204900





475904



### CHAFING DISH GASTRONORM 1/1

- Modell Economic.
- Mit hochglanzpoliertem, einsteckbarem Deckel.
- Inkl. Brennpastenbehältern und GN 1/1-Behälter 65 mm tief.
- Geeignet für Gastronorm-Behälter mit bis zu 65 mm Tiefe.

18/0  
stainless steel

| Artikelnummer | Stückzahl | Liter | mm             | €     |
|---------------|-----------|-------|----------------|-------|
| 472613        | 2         | 9     | 600x358x(H)295 | 89,50 |
| 475904        | 1         | 9     | 600x358x(H)295 | 49,50 |

NEW



238837

### CHAFING DISH – 4ER-SET

- Zur Selbstmontage.
- Geeignet für GN 1/1-Behälter 65 mm tief (im Lieferumfang enthalten).
- GN 1/1, Wasserwanne (555 mm x 350 mm), Sockel für den Rahmen und Deckel aus AISI 201 Edelstahl.
- Rahmen aus Edelstahl AISI 401.
- Deckelgriff aus Polypropylen.
- Der Halter für den Chafing Dish-Brennstoffkanister ist nicht enthalten.
- Nicht zum Kochen, sondern lediglich zum Warmhalten bestimmt.
- Alle Elemente sind spülmaschinenfest.

| Artikelnummer | mm             | €      |
|---------------|----------------|--------|
| 238837        | 575x352x(H)296 | 145,00 |

BUFFET





### CHAFING DISH GASTRONORM 1/1

- Model Fiora.
- Mit Hochglanzpoliertem, einsteckbarem Deckel.
- Mit zwei Brennpastenbehältern und einem GN 1/1-Behälter 65 mm tief.
- Geeignet für Gastronorm Behälter bis zu 100 mm tief.

| Artikelnummer | Liter | mm             | €     |
|---------------|-------|----------------|-------|
| 471005        | 9     | 585x385x(H)315 | 67,50 |



471005



### CHAFING DISH, SET

- Bestehend aus: Chafing Dish "Fiora" 471005,
- 2 GN 1/2-Behältern 65 mm tief und
- 3 GN 1/3-Behältern 65 mm tief.

| Artikelnummer | mm             | €     |
|---------------|----------------|-------|
| 471050        | 585x385x(H)315 | 92,50 |



471050





472507

### SUPPENWÄRMER

- Modell Economic mit einem Brennpastenbehälter und Suppentopf mit Deckel aus Edelstahl.

| Artikelnummer | Liter | mm          | €     |
|---------------|-------|-------------|-------|
| 472507        | 8     | ø370x(H)325 | 62,50 |



475201

### CHAFING DISH GASTRONORM 1/2

- Modell Economic.
- Mit hochglanzpoliertem, einsteckbarem Deckel.
- Mit einem Brennpastenbehälter und einem GN 1/2-Behälter 65 mm tief.
- Geeignet für Gastronorm Behälter bis 65 mm tief.

| Artikelnummer | Liter | mm             | €     |
|---------------|-------|----------------|-------|
| 475201        | 4.5   | 385x295x(H)310 | 49,50 |



470619

### CHAFING DISH - RUND

- Mit Glasdeckel, Brennpastenbehälter und Lebensmittelplatte aus Edelstahl ausgestattet.

| Artikelnummer | Liter | mm          | €     |
|---------------|-------|-------------|-------|
| 470619        | 3.5   | ø390x(H)270 | 52,50 |



**NEW**



470367

### LEBENSMITTELBEHÄLTHER RUND 5,6 L FÜR CHAFING DISH RUND

| Artikelnummer | Liter | mm         | €     |
|---------------|-------|------------|-------|
| 470367        | 5.6   | ø390x(H)60 | 34,50 |



470909

470909

470930

### BAIN-MARIE-TOPF

- Passt ideal zum HENDI-Artikel mit der Nummer 470930 und ist auch für Thermosystem Bain-Maries (Art.-Nr.: 201107, 201206) geeignet.
- Hergestellt aus rostfreiem Edelstahl.
- Deckel mit einem komfortablen Griff ausgestattet.

| Artikelnummer | mm                                | €     |
|---------------|-----------------------------------|-------|
| 470930        | Aufsatzadapter 530x325x(H)30      | 22,95 |
| 470909        | Bain-Marie-Topf 4,2 l ø220x(H)190 | 22,95 |







## LEBENSMITTELPFANNE GN 1/1 ZWEIGETEILT

- Zweigeteilt mit jeweils 3,75 Liter.

| Artikelnummer | Liter | mm            | €     |
|---------------|-------|---------------|-------|
| 470190        | 7.5   | 530x325x(H)65 | 17,95 |



## SPEISEWÄRMER 2 TEELICHTER

- Gestell und Griffe aus Edelstahl.
- Eloxierte Aluminiumplatte kratzfest.
- 2 Teelichthalter inklusive.

| Artikelnummer | mm            | €     |
|---------------|---------------|-------|
| 463000        | 330x180x(H)65 | 38,50 |



## SPEISEWÄRMER 3 TEELICHTER

- Gestell und Griffe aus Edelstahl.
- Eloxierte Aluminiumplatte kratzfest.
- 3 Teelichthalter inklusive.

| Artikelnummer | mm            | €     |
|---------------|---------------|-------|
| 463109        | 450x180x(H)65 | 44,50 |



## CHAFING DISH-HEIZELEMENT

- Die Heizung verfügt über eine einzelne und stabile Leistungspegelleistung (sie hat keine Temperaturregelfunktion).
- Nicht zum Kochen bestimmt, nur zum Warmhalten.
- Auch geeignet für die HENDI Rolltop-Chafing-Schale GN 1/1 (Artikelnummer 470206) und alle anderen GN 1/1 Chafing Dishes, wenn die Wasserwanne mit Schrauben ausgestattet ist.

| Artikelnummer | V   | W   | mm            | €     |
|---------------|-----|-----|---------------|-------|
| 809709        | 230 | 380 | 300x200x(H)40 | 64,50 |

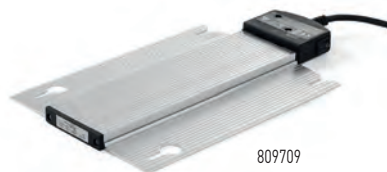

## CHAFING DISH-HEIZELEMENT

- Elektrisches Heizelement zum Einsatz in herkömmlichen Brennpastenbehältern.
- Ausschließlich für Chafing Dish Modellen mit flachem Boden zu verwenden.
- Geeignet für HENDI Chafing Dishes 470008, 475201, 470206 und 471005.

| Artikelnummer | V   | W   | mm          | €     |
|---------------|-----|-----|-------------|-------|
| 809600        | 230 | 500 | ø130x(H)125 | 52,50 |



## CHAFING DISHES PROFI LINE

- Ideal für Buffets und Catering.
- Durch die Verwendung von hochwertigen Materialien und dem schönen Finish, eignen sich diese Chafing Dishes zum stilvollen Präsentieren ihrer Speisen.

- Die Chafing Dishes und das Zubehör sind aus langlebigem Edelstahl gefertigt.

S.S.  
stainless steel



BUFFET





## CHAFING DISHES PROFI LINE

- Ideal für Buffets und Catering.
- Durch die Verwendung von hochwertigen Materialien und dem schönen Finish, eignen sich diese Chafing Dishes zum stilvollen Präsentieren ihrer Speisen.
- Die Chafing Dishes und das Zubehör sind aus langlebigem Edelstahl gefertigt.



470213

### CHAFING DISH GN 1/1, SPIEGELGLANZ

- Der Deckel ist mit einer Reibungsbremse ausgestattet.
- Dadurch verbleibt der Deckel in der gewünschten Stellung.
- Um die Reinigung zu erleichtern, kann der Deckel abgenommen werden.
- Inklusive zwei Brennpastenbehälter, einer Lebensmittelpfanne GN 1/1 65 mm und einem herausnehmbaren Wasserbehälter.

| Artikelnummer | Liter | mm             | €      |
|---------------|-------|----------------|--------|
| 470213        | 9     | 570x405x(H)320 | 159,50 |



470237

### CHAFING DISH GN 2/3, SPIEGELGLANZ

- Der Deckel ist mit einer Reibungsbremse ausgestattet.
- Dadurch verbleibt der Deckel in der gewünschten Stellung.
- Um die Reinigung zu erleichtern, kann der Deckel abgenommen werden.
- Inklusive zwei Brennpastenbehälter, einer Lebensmittelpfanne GN 2/3 65 mm und einem herausnehmbaren Wasserbehälter.

| Artikelnummer | Liter | mm             | €      |
|---------------|-------|----------------|--------|
| 470237        | 6     | 395x405x(H)320 | 142,50 |



470220

### CHAFING DISH GN 1/2, SPIEGELGLANZ

- Der Deckel ist mit einer Reibungsbremse ausgestattet.
- Dadurch verbleibt der Deckel in der gewünschten Stellung.
- Um die Reinigung zu erleichtern, kann der Deckel abgenommen werden.
- Inklusive zwei Brennpastenbehälter, einer Lebensmittelpfanne GN 1/2 65 mm und einem herausnehmbaren Wasserbehälter.

| Artikelnummer | Liter | mm             | €      |
|---------------|-------|----------------|--------|
| 470220        | 4     | 365x345x(H)345 | 129,50 |



470244

### SUPPEN CHAFING DISH, SPIEGELGLANZ

- Der runde Suppenbehälter wird in eine große Wasserpfanne gestellt.
- Diese gibt viel Wärme ab und Ihre Suppe bleibt lange auf Serviertemperatur.
- Der Suppenbehälter hat 2 Griffe.
- Der Deckel hat eine praktische Löffelaussparung.

| Artikelnummer | Liter | mm          | €      |
|---------------|-------|-------------|--------|
| 470244        | 10    | ø420x(H)380 | 142,50 |



18/0  
stainless steel

### CHAFING DISH ROLLTOP GASTRONORM 1/1

- Model Rental-Top.
- Solides Untergestell, mit hochglanzpoliertem Rolltop-Deckel (18/0).
- Mit zwei Brennpastenbehältern und einer GN 1/1 Lebensmittelpfanne 65 mm tief.
- Befestigungsbolzen für das elektrische Heizelement Artikel Nummer 809709.
- Geeignet für Gastronorm Behälter bis zu 100 mm tief.

| Artikelnummer | Liter | mm             | €      |
|---------------|-------|----------------|--------|
| 470206        | 9     | 590x340x(H)400 | 129,50 |



470206

S.S.  
stainless steel

### CHAFING DISH ROLLTOP GASTRONORM 1/1

- Eleganter Buffet Chafing Dish.
- Mit patentiertem extra leisem Öffnungsmechanismus.
- Der Rolltop Deckel läßt sich auf bis zu 180° Grad öffnen.
- Möglichkeit zur Anbringung eines elektrischen Heizelements.
- Das Set beinhaltet 2 Brennpastenbehälter und eine GN 1/1 Lebensmittelpfanne 65 mm tief.
- Hochglanzpolierter Edelstahl.
- Rahmen 2,3 mm, Deckel 1,2 mm.

| Artikelnummer | Liter | mm             | €      |
|---------------|-------|----------------|--------|
| 470305        | 9     | 660x490x(H)460 | 179,50 |



470305

S.S.  
stainless steel

### CHAFING DISH ROLLTOP - RUND

- Eleganter Buffet Chafing Dish.
- Mit patentiertem extra leisem Öffnungsmechanismus.
- Der Rolltop Deckel lässt sich auf bis zu 180° Grad öffnen.
- Das Set beinhaltet 1 Brennpastenbehälter und eine Lebensmittelpfanne Ø 390x(H)60 mm.
- Hochglanzpolierter Edelstahl.
- Rahmen 2,3 mm, Deckel 1,2 mm.

| Artikelnummer | Liter | mm             | €      |
|---------------|-------|----------------|--------|
| 470312        | 5.6   | 510x540x(H)480 | 139,50 |



470312



## CHAFING DISH BRENNPASTE

- Chafing Dish Brennpaste wird aus natürlichem Ethanolalkohol hergestellt und mit Wasser und einem Verdickungsmittel vermischt, um sie fest bzw. gelartig zu machen.
- HENDI Chafing Dish Brennpaste wird künstlich hergestellt, um so bitter zu schmecken, dass es unmöglich ist, sie zu schlucken.
- Um Chafing Dish Brennpaste sicher und effizient zu erwärmen, empfehlen wir, die Brennpasten in die dafür vorgesehenen Behälter zu geben.
- Die Heizkapazität ist im gesamten Bereich gleich, während die Heizrate von der Größe der Flamme abhängt, die durch die Öffnung des Brennpastenbehälter-Deckels bestimmt wird.
- Alle HENDI Chafing Dish Brennpasten sind ruß- und geruchlos.
- Kartuschen und Dosen, die ohne Brennpastenbehälter verwendet werden, werden während des Gebrauchs sehr heiß, was zu einem erheblichen Verbrennungsrisiko führt. Verbrennungsgefahr!
- Brennpastenbehälter sind Brennpastenbehälter sind im Lieferumfang vieler Chafing Dishes enthalten und auch separat erhältlich.
- Lesen Sie vor der Verwendung immer die Produktanweisungen.
- Stellen Sie sicher, dass sich keine offenen Flammen oder heißen Gegenstände in der Nähe befinden, wenn Sie mit Chafing Dish Brennpasten hantieren.
- Aus dem Behälter kann leicht entflammbarer Dampf entweichen.
- Achten Sie darauf, dass kein Wasser (zB durch Kondensation) in die Brennpaste tropft. Dies kann zu gefährlichen Brennpasten-Spritzern führen und eine akute Verbrennungsgefahr darstellen.
- Zünden Sie die Brennpaste erst an, nachdem Sie die Dose in den Behältern platziert haben.
- Die Flammen sind fast vollständig blau, was sie im Licht sehr schwer zu sehen macht - deshalb ist besondere Vorsicht geboten.
- Löschen Sie die Brennpaste nur, indem Sie den Deckel des Behälters schließen.
- Nachfüllen: Stellen Sie immer sicher, dass Dose und Halterung vollständig abgekühlt sind.
- Entfernen Sie die Dose aus der Brennpastenhalterung, um die Dose nachzufüllen.
- Lagerung: In geschlossenen Behältern und an einem dunklen und gut belüfteten Ort unter 20°C.
- Um größere Mengen an Brennpaste zu lagern, konsultieren Sie bitte Ihre lokalen Behörden und Vorschriften.
- Wenn die obigen Anweisungen befolgt werden, ist das Unfallrisiko minimal.
- Im Falle eines Brandes: Verwenden Sie eine Branddecke (oder eine große, nasse Decke), um dem Feuer Sauerstoff zu entziehen und es so zu löschen.
- Im Falle eines Brandes an Kleidung/Körper: Verwenden Sie eine Löschdecke oder einen Pulver-/CO<sub>2</sub>-Feuerlöscher.
- Versuchen Sie niemals, das Feuer mit einem kleinen Handtuch zu löschen, da dies die Brennpaste und somit auch die Flammen lediglich verbreiten würde! Halten Sie den Körper nach dem Löschen des Feuers 15 Minuten oder bis zum Eintreffen medizinischer Hilfe kühl.
- Lassen Sie die Kleidung an Ort und Stelle liegen.
- Suchen Sie immer sofort ärztliche Hilfe auf.

### Vorteile:

- + Enthält kein giftiges Methanol.
- + Sicherer Gebrauch in Innenräumen.
- + Keine giftigen Dämpfe oder schlechten Gerüche.

## CHAFING DISH BRENNPASTE

- 200g Dose für Chafing Dish.
- Brenndauer: ≈ 3 Stunden.

| Artikelnummer | Stückzahl | €     |
|---------------|-----------|-------|
| 194362        | 12        | 17,25 |
| 194300        | 24        | 29,95 |
| 194355        | 72        | 88,75 |



## FLÜSSIGBRENNSTOFF MIT DOCHT

- Ohne Ruß oder Gerüche.
- Dieser Brennstoff besteht aus reinem Diethylen glykol (DEG), das auch als Frostschutzmittel in Heizkörpern verwendet wird.
- Durch den Einsatz eines Dochts kann die DEG trotz ihres relativ hohen Flammpunkts von 143°C verdampft und verbrannt werden.
- HENDI verkauft diesen Brennstoff in geschlossenen, nicht nachfüllbaren Metall Dosen von 145 oder 200 Gramm.
- Die Brennzeit einer Dose ist umgekehrt proportional zur Intensität ihrer Flamme, die durch Änderung der exponierten Höhe des Dochts eingestellt werden kann.
- Anwendung: Stellen Sie die Dosen mit dem Flüssigbrennstoff direkt unter den Chafing Dish oder das Warmhaltegerät in die dafür vorgesehene Halterung.
- Brenndauer:  $\approx$  4 Stunden bei 145g Dosen,  $\approx$  6 Stunden bei 200g Dosen.
- Brennt rauch- und geruchsfrei.
- Heizleistung: ca. 50% im Vergleich zur Brennpaste.

- Vorteile im Vergleich zur Brennpaste:
  - Sehr sicher
  - Kann mehrfach verwendet werden, da die Dosen wiederverschließbar sind
  - Die Dosen werden nicht heiß und können daher ohne Brennpasthalter verwendet werden
  - Die Dosen sind sicherer, denn beim Herunterfallen der Dose verhält sich die Flamme nicht anders
  - Einfach zu löschende Flamme durch Ausblasen oder Aufsetzen des Deckels
  - Kosten pro Stunde vergleichbar mit Brennpaste
  - Brennt nicht so heiß wie Brennpaste und verhindert somit das Kochen des Wasser bzw. das Trockenkochen in der Wasserpfanne des Chafing Dishes.

### ACHTUNG:

- Diethylen glykol ist ein gefährlicher Reizstoff.
- Tragen Sie daher Latexhandschuhe und waschen Sie Ihre Hände, nachdem Sie den Docht eingestellt haben oder direkten Kontakt mit der Flüssigkeit hatten.



**Brenndauer  
± 4 Stunden**



**Brenndauer  
± 6 Stunden**

| Artikelnummer | -                      | Stückzahl | Gewicht (kg) | Bestelleinheit | €     |
|---------------|------------------------|-----------|--------------|----------------|-------|
| 193761        | Brenndauer ± 4 Stunden | 6         | 0.145        | 4              | 10,95 |
| 193952        | Brenndauer ± 4 Stunden | 24        | 0.145        | 1              | 40,95 |
| 193716        | Brenndauer ± 6 Stunden | 6         | 0.2          | 4              | 11,95 |
| 193938        | Brenndauer ± 6 Stunden | 24        | 0.2          | 1              | 43,95 |
| 193679        | Brenndauer ± 8 Stunden | 24        | 0.25         | 1              | 46,95 |





190029



195505



195109

### CHAFING DISH BRENNPASTE EIMER

- Eimer 4 Kilo.

| Artikelnummer | Bestelleinheit | €     |
|---------------|----------------|-------|
| 190401        | 3              | 18,50 |

### CHAFING DISH BRENNPASTE - Kanister 5 Liter.

| Artikelnummer | Bestelleinheit | €     |
|---------------|----------------|-------|
| 195505        | 4              | 18,50 |

### CHAFING DISH BRENNPASTE - FLASCHE

- In der praktischen 1-Liter-Flasche.

| Artikelnummer | Bestelleinheit | €    |
|---------------|----------------|------|
| 195109        | 12             | 4,25 |



470527



### BRENNPASTENBEHÄLTER - 2 STK.

| Artikelnummer | Stückzahl | mm        | €     |
|---------------|-----------|-----------|-------|
| 470527        | 2         | ø90x(H)60 | 11,50 |



195604

### DOSIERPUMPE FÜR BRENNPASTE

- Geeignet u.a. für Brennpaste 195505.

| Artikelnummer | mm     | €     |
|---------------|--------|-------|
| 195604        | (L)280 | 20,95 |



190036

### BRENNPASTE FÜR BRENNPASTENBEHÄLTER

- Zum Beispiel für Fondue, Steingrillplatten und Speisewärmer (Rechaud) geeignet.

- 80g Aluminiumschale.

- Brenndauer: ≈ 2 Stunden.

- Zur Verwendung mit Brennpastenbehälter 111420.

| Artikelnummer | Stückzahl | €    |
|---------------|-----------|------|
| 190036        | 3         | 4,25 |



111420



### BRENNPASTENBEHÄLTER - 2 STK.

- Geeignet zB für Fondue-Brennpaste.

| Artikelnummer | Stückzahl | mm        | €    |
|---------------|-----------|-----------|------|
| 111420        | 2         | ø92x(H)40 | 9,95 |







529089

529096

529058

529065

529072



### SERVIERLÖFFEL

| Artikelnummer | mm     | €    |
|---------------|--------|------|
| 529058        | 305x60 | 7,50 |
| 529065        | 321x71 | 7,75 |

### SUPPENLÖFFEL

| Artikelnummer | Liter | mm     | €     |
|---------------|-------|--------|-------|
| 529089        | 0.05  | 270x69 | 8,50  |
| 529096        | 0.09  | 308x85 | 10,50 |

### SERVIERLÖFFEL GESCHLITZT

| Artikelnummer | mm     | €    |
|---------------|--------|------|
| 529072        | 321x71 | 7,95 |

## CHAFING DISH SERVIER- UND VORLEGEBESTECK

- Mit Polypropylengriff.



529003

529010

529300

529201

529041

529102

529409

### SUPPENKELLE

| Artikelnummer | Liter | mm     | €    |
|---------------|-------|--------|------|
| 529003        | 0.09  | 335x90 | 7,95 |
| 529010        | 0.11  | 300x80 | 7,75 |

### SCHAUMLÖFFEL

| Artikelnummer | mm     | €    |
|---------------|--------|------|
| 529201        | 345x75 | 7,25 |

### TRANCHIERGABEL

| Artikelnummer | mm     | €    |
|---------------|--------|------|
| 529102        | 345x32 | 6,50 |

### SERVIERLÖFFEL

| Artikelnummer | mm     | €    |
|---------------|--------|------|
| 529300        | 350x75 | 7,25 |

### SCHAUMLÖFFEL, RUND

| Artikelnummer | mm      | €    |
|---------------|---------|------|
| 529041        | 370x105 | 7,75 |

### WENDER

| Artikelnummer | mm     | €    |
|---------------|--------|------|
| 529409        | 355x80 | 7,65 |



## SCHÖPF- UND SERVIERLÖFFEL, HITZEBESTÄNDIG



### SALATBESTECK

| Artikelnummer |             | mm     | €    |
|---------------|-------------|--------|------|
| 563908        | Salatlöffel | (L)305 | 3,50 |
| 564004        | Salatgabel  | (L)305 | 3,50 |

### SAUCENLÖFFEL

| Artikelnummer | Farbe   | Liter | mm     | €    |
|---------------|---------|-------|--------|------|
| 563502        | Weiß    | 0.07  | 235x75 | 3,30 |
| 563557        | Schwarz | 0.07  | 235x75 | 3,30 |
| 563700        | Weiß    | 0.14  | 300x93 | 3,50 |
| 563755        | Schwarz | 0.14  | 300x93 | 3,50 |



### SALATLÖFFEL

| Artikelnummer | Farbe       | mm     | €    |
|---------------|-------------|--------|------|
| 564158        | Schwarz     | 235x55 | 1,45 |
| 564202        | Transparent | 235x55 | 1,45 |
| 564103        | Weiß        | 235x55 | 1,45 |

### SAUCENLÖFFEL

| Artikelnummer | Farbe     | Liter | mm     | €    |
|---------------|-----------|-------|--------|------|
| 563649        | Schwarz   | 0.03  | 180x70 | 1,55 |
| 563632        | Elfenbein | 0.03  | 180x70 | 1,55 |

### SALATLÖFFEL

| Artikelnummer | Farbe   | mm     | €    |
|---------------|---------|--------|------|
| 564400        | Weiß    | 335x70 | 2,35 |
| 564455        | Schwarz | 335x70 | 2,35 |



## SERVIERZANGEN



657607

657621

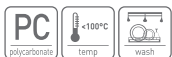

### SERVIERZANGE

| Artikelnummer | Farbe       | mm     | €    |
|---------------|-------------|--------|------|
| 657621        | Transparent | (L)230 | 3,10 |
| 657607        | Schwarz     | (L)230 | 3,10 |



171622

### GEBÄCKZANGE

- Dekorativ und funktional - ideal für Gebäck, Kuchen oder andere Süßspeisen.



| Artikelnummer | mm     | €    |
|---------------|--------|------|
| 171622        | (L)280 | 3,95 |
| 171608        | (L)220 | 3,50 |



523018



### GEBÄCKZANGE

| Artikelnummer | mm     | €    |
|---------------|--------|------|
| 523018        | (L)215 | 3,50 |



171615



### GEBÄCKZANGE

- Muschelförmig.

| Artikelnummer | mm     | €    |
|---------------|--------|------|
| 171615        | (L)220 | 4,50 |



523315



### SALATZANGE

| Artikelnummer | mm     | €    |
|---------------|--------|------|
| 523315        | (L)212 | 3,50 |



523216



### SPAGHETTIZANGE

| Artikelnummer | mm     | €    |
|---------------|--------|------|
| 523216        | (L)200 | 3,75 |



722107



### LÖFFELHALTER

| Artikelnummer | mm            | €    |
|---------------|---------------|------|
| 722107        | 115x270x(H)45 | 7,95 |



## BUFFET-TABLETTS UND -HAUBEN



424186



### ROLLTOP-PRÄSENTER GEKÜHLT - GN 1/1

- Kühlung durch Kühllakcus bis unter 0°C.
- GN 1/1 Serviertablet aus Edelstahl enthalten.
- Durchsichtige Haube aus Polycarbonat.
- Gehäuse aus ABS-Kunststoff.

| Artikelnummer | -                     | mm             | €      |
|---------------|-----------------------|----------------|--------|
| 424186        | Set inkl. Kühlelement | 555x357x(H)175 | 125,00 |
| 424193        | Kühlelement           | 528x324x(H)30  | 21,95  |



424193



424155

### KÜHLDISPLAY

- 5-teiliges Set: Basis aus Polystyrol, Tablett aus Edelstahl (mit Profilrand), transparente Abdeckung aus PP, 2 Kühlelemente.
- HINWEIS: Füllen Sie das Kühlelement vor dem Einfrieren mit Wasser bis zu 90% seines Volumens.
- Das Tablett ist auch separat erhältlich (Artikelnummer: 871829).

| Artikelnummer | mm             | €     |
|---------------|----------------|-------|
| 424155        | 430x290x(H)150 | 35,50 |



BUFFET





871805



### ROLLTOP-KÜHLDISPLAY, EINZELN

- 5-teiliges Set: Basis aus ABS, Tablett aus Edelstahl (mit Profilrand), transparente Roll-Top-Abdeckung aus SAN (kann bis 90° nach oben geöffnet werden), 2 Kühlelemente.
- HINWEIS: Füllen Sie das Kühlelement vor dem Einfrieren mit Wasser bis zu 90% seines Volumens.

| Artikelnummer | mm             | €     |
|---------------|----------------|-------|
| 871805        | 440x320x(H)205 | 62,75 |



871812



### ROLLTOP-KÜHLDISPLAY, DOPPELT

- 9-teiliges Set: 2-stufige Basis aus ABS, 2 Trays aus Edelstahl (mit Profilrand), 2 Roll-Top-Abdeckungen aus SAN (können bis 90° nach oben geöffnet werden), 4 Kühlelemente.
- HINWEIS: Füllen Sie das Kühlelement vor dem Einfrieren mit Wasser bis zu 90% seines Volumens.

| Artikelnummer | mm             | €      |
|---------------|----------------|--------|
| 871812        | 440x320x(H)440 | 125,50 |

### ROLLTOP-DISPLAY

- Aus Polypropylen mit Edelstahleinsatz
- Transparente Rolltopabdeckung aus Polystyrol
- Bequemer Zugang zu servierten Speisen von beiden Seiten des Displays.
- Zwei Funktionen: Kühl- oder Heizdisplay
- Kühl-/Heizelemente, werden unter dem Edelstahleinsatz platziert, um die Temperatur im Fach zu halten, die Lebensmittel frisch zu halten und länger schön aussehen zu lassen.
- Einfach zu reinigen.
- Entwickelt und produziert zu 100 % in Italien.
- Das Set enthält 2 Gel-Einsätze zum Kühlen oder Erwärmen von Lebensmitteln, die in das Display gelegt werden.
- Spülmaschinegeeignet.

| Artikelnummer | mm             | €     |
|---------------|----------------|-------|
| 871775        | 465x315x(H)195 | 72,50 |



871775





871706

### ROLLTOP-PRÄSENTER

- Transparente Roll-Top-Abdeckung aus Polystyrol.
- Bequemer Zugang zu servierten Speisen von beiden Seiten des Displays.
- Einfach zu reinigen.
- Designed und produziert zu 100 % in Italien.
- Spülmaschinengeeignet.

| Artikelnummer | mm             | €     |
|---------------|----------------|-------|
| 871706        | 465x310x(H)190 | 36,95 |



871713

### ROLLTOP-PRÄSENTER - DOPPELT

- Transparente Roll-Top-Abdeckung aus Polystyrol.
- Bequemer Zugang zu servierten Speisen von beiden Seiten des Displays.
- Einfach zu reinigen.
- Designed und produziert zu 100 % in Italien.
- Spülmaschinengeeignet.

| Artikelnummer | mm             | €     |
|---------------|----------------|-------|
| 871768        | 380x260x(H)355 | 39,50 |
| 871713        | 465x310x(H)410 | 65,50 |

BUFFET



424001



### ROLLTOP-PRÄSENTER - RUND

- Tablett aus Edelstahl, mit Profilrand.
- Abdeckung aus SAN, mit Chromknopf, einseitig bis 90° geöffnet (im Set enthalten).
- Das Tablett ist spülmaschinenfest.
- Die Abdeckung ist auch separat erhältlich (Artikelnummer: 427514).

| Artikelnummer | mm                            | €     |
|---------------|-------------------------------|-------|
| 424001        | ø380x(H)240                   | 52,50 |
| 427514        | Runder Rolldeckel ø380x(H)200 | 32,50 |



980101



### RUNDES TABLETT MIT ABDECKUNG

- Tablett aus Edelstahl, mit Griffen.
- Abdeckung aus SAN, mit extrudiertem Griff.
- Beide Elemente des Sets sind spülmaschinenfest.

| Artikelnummer | mm          | €     |
|---------------|-------------|-------|
| 980101        | ø300x(H)110 | 11,75 |



427507

**ROLLTOP-HAUBE**  
- Klares Polycarbonat.

| Artikelnummer | mm             | €     |
|---------------|----------------|-------|
| 427507        | 540x330x(H)180 | 34,50 |



866009

**PRÄSENTATIONSHAUBE GN 1/1**

| Artikelnummer | mm            | €     |
|---------------|---------------|-------|
| 866009        | 545x335x(H)95 | 54,50 |



427538

**ROLLTOP-HAUBE GN 2/3**  
- Transparenter Kunststoff.

| Artikelnummer | -      | mm             | €     |
|---------------|--------|----------------|-------|
| 427538        | Deckel | 365x335x(H)175 | 32,50 |



427415

**PRÄSENTATIONSHAUBE GN 1/1**

| Artikelnummer | mm            | €     |
|---------------|---------------|-------|
| 427415        | 530x325x(H)76 | 20,95 |





523834



523827



### DREHBARER KUCHENSTÄNDER

- Hergestellt aus Edelstahl.
- Mühevolle Bodendrehung in beide Richtungen erleichtert das Dekorieren und Schneiden von Kuchen.
- Auf stabilem Fuß mit rutschfester Basis.
- Die Abdeckung wird auch separat verkauft (Artikelnummer: 523834).

| Artikelnummer | mm         | €     |
|---------------|------------|-------|
| 523827        | ø300x(H)90 | 62,50 |

### KUCHENSTÄNDER-ABDECKUNG

- Aus Polystyrol.
- Transparent, mit Griff.
- Nicht spülmaschinenfest.
- Geeignet für den HENDI Kuchenständer (Artikelnummer: 523827).

| Artikelnummer | mm          | €    |
|---------------|-------------|------|
| 523834        | ø300x(H)110 | 5,50 |



### TORTENHEBER

- Mit schwarzem Polypropylengriff.

| Artikelnummer | mm     | €    |
|---------------|--------|------|
| 523902        | 260x55 | 4,65 |



523902



523957



### TORTENHEBER/MESSER

- Handgriff Polypropylen schwarz, Seiten geschliffen, als Tortenmesser verwendbar.

| Artikelnummer | mm     | €    |
|---------------|--------|------|
| 523957        | 300x75 | 6,95 |



561966



561973

### BUFFETSTÄNDER - ANTIRUTSCH

- Aus Stahl, mit PVC-Beschichtung.
- Für verschiedene Buffetplatten und -schüsseln.
- Schüsseln und Platten sind nicht im Lieferumfang enthalten.

| Artikelnummer | mm             | €     |
|---------------|----------------|-------|
| 561973        | 265x230x(H)200 | 12,95 |
| 561966        | 260x230x(H)100 | 8,50  |





## SERVIERGESTELLE



425473



### TELLER-ETAGERE

| Art.-Nr. | geeignet für Teller bis max. (mm) | mm             | €     |
|----------|-----------------------------------|----------------|-------|
| 425473   | Ø 275                             | 290x290x(H)440 | 23,95 |



480519



### MEERESFRÜCHTE-PRÄSENTER

- Mit zwei Serviertablets.

| Artikelnummer | mm                  | €     |
|---------------|---------------------|-------|
| 480519        | ø400x(H)200         | 32,85 |
| 480502        | Ständer ø250x(H)190 | 8,95  |



429914



### ETAGERE

- Mit 3 Schalen, Ø 166/220/268 mm.

| Artikelnummer | mm          | €     |
|---------------|-------------|-------|
| 429914        | ø268x(H)320 | 37,95 |



425138

### SAFTKANNE

- Gerades Modell aus kratzfestem, transparentem Kunststoff mit Deckel.

| Artikelnummer | Liter | mm          | €     |
|---------------|-------|-------------|-------|
| 425138        | 2     | ø120x(H)250 | 15,95 |



425107

### KRUG MIT EISWÜRFELKÜHLUNG

- Birnenförmiges Modell aus kratzfestem, transparentem SAN Kunststoff mit Deckel.  
- Mit Eiszylinder zum Abkühlen.

| Artikelnummer | Liter | mm          | €     |
|---------------|-------|-------------|-------|
| 425107        | 2.2   | ø150x(H)260 | 18,50 |
| 425121        | 3     | ø170x(H)285 | 22,95 |



567906

### KRUG

- Sehr bruchfest.

| Artikelnummer | Liter | mm          | €    |
|---------------|-------|-------------|------|
| 567906        | 1.8   | ø125x(H)210 | 8,95 |



425763

### KARAFFE

- Deckel mit Schenkklappe.

| Artikelnummer | Liter | mm         | €    |
|---------------|-------|------------|------|
| 425763        | 1     | ø92x(H)245 | 8,50 |



## MULTISPENDER



425299



425411

### SAFTSPENDER

- Mit Eiszyliner zum Abkühlen.
- Einfach zu reinigen, mit praktischer Tropfschale.
- Saftbehälter aus durchsichtigem Polycarbonat.
- Mit tropffreiem Ablasshahn.

| Artikelnummer | Liter | mm             | €      |
|---------------|-------|----------------|--------|
| 425299        | 8     | 265x350x(H)580 | 98,50  |
| 425411        | 16    | 560x350x(H)580 | 198,50 |



425428



425435

### SAFTSPENDER

- Mit Eiszyliner zum Abkühlen.
- Einfach zu reinigen, mit praktischer Tropfschale.
- Saftbehälter aus durchsichtigem Polycarbonat.
- Mit tropffreiem Ablasshahn.

| Artikelnummer | Liter | mm             | €      |
|---------------|-------|----------------|--------|
| 425428        | 3     | 215x315x(H)490 | 87,50  |
| 425435        | 6     | 415x315x(H)490 | 169,50 |





### SAFTSPENDER

- Mit Eiszyliner zum Abkühlen.
- Saftbehälter aus durchsichtigem Polycarbonat.
- Mit tropffreiem Ablasshahn.

| Art.-Nr. | Liter | mm             | €      |
|----------|-------|----------------|--------|
| 425190   | 5     | 280x220x(H)510 | 104,50 |



425190



### MILCHSPENDER - 10,5 L

- Edelstahlgehäuse.
- Mit Eiszyliner zum Abkühlen.
- Entnehmbarer Behälter.
- Mit tropffreiem Ablasshahn.
- Stabile Bodenplatte mit Tropfbehälter.

| Art.-Nr. | Liter | mm             | €      |
|----------|-------|----------------|--------|
| 425343   | 10,5  | 260x360x(H)536 | 239,50 |



425343



### MULTISPENDER EINZELN

- Ideal für Buffets und Küchen.
- Nur geeignet für trockene Lebensmittel (z.B. Müsli).
- Ständer aus satiniertem Edelstahl.
- Behälter aus Polycarbonat.
- Luftdicht verschließbarer Deckel für längere Frische der Lebensmittel.
- Durch kontrollierte Dosierung hygienisch und verschwendungsfrei.
- Einfache Reinigung.
- Geeignet zur Tisch- und Wandmontage.

| Art.-Nr. | Liter | mm             | €     |
|----------|-------|----------------|-------|
| 557402   | 4     | 184x240x(H)600 | 89,75 |



557402



## MELAMIN

- Hygienisch und bruchfest.
- Niedriges Gewicht.



### PLATTE, RECHTECKIG

| Artikelnummer | mm            | €     |
|---------------|---------------|-------|
| 561508        | 360x205x(H)38 | 14,95 |
| 561515        | 495x270x(H)56 | 27,95 |



561607

### GN 1/1 TABLETT

| Artikelnummer | mm            | €     |
|---------------|---------------|-------|
| 561607        | 530x325x(H)20 | 21,95 |

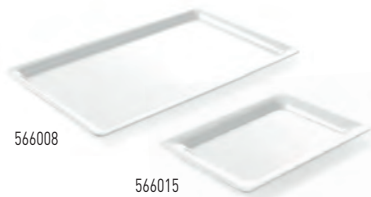

566008

566015

### GN TABLETT

- Hergestellt aus Melamin-Formmasse.

| Artikelnummer | mm            | €     |
|---------------|---------------|-------|
| 566046        | 265x162x(H)20 | 5,75  |
| 566022        | 325x177x(H)20 | 8,75  |
| 566015        | 325x265x(H)20 | 9,55  |
| 566053        | 530x163x(H)20 | 12,50 |
| 566930        | 354x325x(H)20 | 14,25 |
| 566008        | 530x325x(H)20 | 18,95 |

### QUADRATISCHE SCHÜSSEL

| Artikelnummer | Farbe | mm             | €     |
|---------------|-------|----------------|-------|
| 561560        | Weiß  | 130x130x(H)65  | 4,25  |
| 561577        | Weiß  | 190x190x(H)100 | 9,95  |
| 561584        | Weiß  | 270x270x(H)105 | 18,95 |



561560



## PORZELLAN

- Spezieller Porzellantyp, härtester Typ erhältlich.
- Thermisch stoßfest, kann extremen Temperaturänderungen standhalten.
- Hohe Schlag- und Verschleißfestigkeit und immer noch relativ geringes Gewicht.
- Extrem reines und brillantes Weiß.

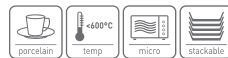

### GASTRONORM-BEHÄLTER GN 1/1

| Artikelnummer | Bestelleinheit | mm            | €     |
|---------------|----------------|---------------|-------|
| 783009        | 3              | 530x325x(H)65 | 69,50 |



783009

### GASTRONORM-BEHÄLTER GN 1/2

| Artikelnummer | Bestelleinheit | mm            | €     |
|---------------|----------------|---------------|-------|
| 783016        | 6              | 325x265x(H)65 | 27,25 |



783016

### GASTRONORM-BEHÄLTER GN 1/3

| Artikelnummer | Bestelleinheit | mm            | €     |
|---------------|----------------|---------------|-------|
| 783023        | 8              | 325x176x(H)65 | 16,75 |



783023

### DRESSINGTOPF

| Artikelnummer | Bestelleinheit | Liter | €    |
|---------------|----------------|-------|------|
| 785010        | 18             | 1     | 8,95 |



785010



### MULTIRACK

- Rahmen aus poliertem Edelstahl AISI 304.
- 3 Ebenen, für vorverpackte Produkte und Gewürze.
- 3 entfernbarer 1 L Container, aus SAN.
- Behälter sind spülmaschinenfest.

| Artikelnummer | mm             | €     |
|---------------|----------------|-------|
| 428245        | 190x240x(H)410 | 64,75 |

428245





552315



552308



552360



552353



552407

**BESTECKBEHÄLTER**

- 4 Fächer GN 1/1.

| Artikelnummer | Farbe   | mm             | €    |
|---------------|---------|----------------|------|
| 552315        | Schwarz | 530x325x(H)100 | 7,50 |
| 552308        | Grau    | 530x325x(H)100 | 7,50 |

**BESTECKBEHÄLTER**

- 6 Fächer, auch für Kaffeelöffel, Moccalöffel und Kuchengabeln geeignet.

| Artikelnummer | Farbe   | mm             | €    |
|---------------|---------|----------------|------|
| 552353        | Grau    | 530x325x(H)105 | 9,95 |
| 552360        | Schwarz | 530x325x(H)105 | 9,95 |

**HALTER FÜR BESTECKKÖRBE**

- Für 4 Besteckkörbe.
- Lieferung ohne Besteckkörbe.

| Artikelnummer | mm             | €     |
|---------------|----------------|-------|
| 552407        | 255x295x(H)215 | 43,95 |



871201



552490

**BESTECKKÖCHER**

| Artikelnummer | mm         | €    |
|---------------|------------|------|
| 871201        | ø97x(H)137 | 2,05 |

**BESTECKKÖCHER**

| Artikelnummer | mm         | €    |
|---------------|------------|------|
| 552490        | ø97x(H)137 | 4,75 |



552483

**NEW****BESTECKHALTER**

- Aus Edelstahl mit Satin-Finish.
- Perforiertes Design für bessere Zirkulation der Luft.
- Spülmaschinengeeignet.

| Artikelnummer | mm          | €    |
|---------------|-------------|------|
| 552483        | ø110x(H)130 | 4,50 |



436103

**SERVIERTABLETT GN 1/1**

- Poliert, mit mattem Rand.
- Hergestellt aus Edelstahl.
- Geeignet für Kühlvitrine 424186.

| Artikelnummer | mm            | €     |
|---------------|---------------|-------|
| 436103        | 530x325x(H)13 | 18,50 |



807705

**BANKETT-TABLETT GN 1/1  
MIT GLATTEM RAND**

| Artikelnummer | mm            | €     |
|---------------|---------------|-------|
| 807705        | 530x325x(H)10 | 24,95 |



410110

**SERVIERTABLETT GN 1/1**

| Artikelnummer | mm            | €    |
|---------------|---------------|------|
| 410110        | 530x325x(H)20 | 8,95 |



480106

**BIERTABLETT**

| Artikelnummer | mm         | €     |
|---------------|------------|-------|
| 480106        | ø315x(H)45 | 11,50 |

**KAFFEE-TABLETT - OVAL**

- Satiniertes Finish.

| Artikelnummer | mm      | €    |
|---------------|---------|------|
| 405000        | 200x140 | 2,25 |
| 405208        | 265x195 | 3,25 |
| 405307        | 285x220 | 4,25 |



405000





### SERVIERTABLETT

- Pfauenaugenschliff.

| Artikelnummer | mm         | €     |
|---------------|------------|-------|
| 480205        | ø300x(H)17 | 7,95  |
| 480403        | ø400x(H)19 | 15,95 |



807804

18/0  
stainless steel

### SERVIERPLATTE GN 1/1, MIT ZIERRAND

- Aus poliertem Edelstahl.
- Verzierter Rand mit geprägten Ziermustern.
- Spülmaschinengeeignet.
- Geeignet für das HENDI Kühldisplay (Artikelnummer: 424186).

| Artikelnummer | mm      | €     |
|---------------|---------|-------|
| 807804        | 530x325 | 22,95 |



871829



S.S.  
stainless steel

### KÜHLDISPLAY-SCHALE

- Hergestellt aus Edelstahl.
- Mit einem profilierten Rand, der die Abdeckung in Position hält.
- Passt ideal zu HENDI Kühldisplays (Artikelnummer: 424155, 871805 und 871812).

| Artikelnummer | mm      | €     |
|---------------|---------|-------|
| 871829        | 395x283 | 13,25 |

### SERVIERENTABLETT

| Artikelnummer | mm      | €     |
|---------------|---------|-------|
| 404003        | 190x140 | 2,60  |
| 404102        | 245x170 | 3,50  |
| 404201        | 300x220 | 4,75  |
| 404300        | 350x240 | 5,95  |
| 404409        | 400x260 | 7,95  |
| 404508        | 450x290 | 9,95  |
| 404607        | 500x350 | 12,50 |





## GLASFASER-TABLETTS

- Verstärktes Polyester aus Glasfaser.
- Ideal für schwere Einsatzszenarien.
- Rutschfeste Gummioberfläche, sowohl nass als auch trocken geeignet.
- Stoßfest, bruchsicher.
- Kann mit einem kurzen Programm in einem professionellen Geschirrspüler gereinigt werden. Kann nicht in einem Geschirrspüler gereinigt werden, der für den Haushaltsgebrauch bestimmt ist.



508657



508817



508718

## SERVIERTABLETT, RECHTECKIG

- Schwarz.

| Artikelnummer | mm               | €     |
|---------------|------------------|-------|
| 508657        | 200x280          | 6,95  |
| 508626        | 325x530          | 12,50 |
| 508619        | Euronorm 370x530 | 15,25 |

## SERVIERTABLETT, RUND

- Schwarz.

| Artikelnummer | mm         | €     |
|---------------|------------|-------|
| 508824        | ø280x(H)22 | 6,25  |
| 508817        | ø350x(H)22 | 7,75  |
| 508800        | ø400x(H)22 | 10,50 |
| 508794        | ø460x(H)22 | 16,25 |
| 508787        | ø500x(H)22 | 17,50 |

## SERVIERTABLETT RUTSCHFEST, OVAL

- Schwarz.

| Artikelnummer | mm      | €    |
|---------------|---------|------|
| 508718        | 160x230 | 3,55 |
| 508725        | 200x265 | 4,35 |
| 508732        | 210x290 | 5,50 |



508831



810507

**NEW  
MODEL**



## ZUSAMMENKLAPPBARER TABLETTSTÄNDER

- Hochwertige Materialien, robuste Konstruktion.
- Ausgestattet mit schwarzen Gurten, einfach zu montieren.
- Mit rutschfesten Gummiringen, die das Tablett an seinem Platz halten.

| Artikelnummer | mm             | €     |
|---------------|----------------|-------|
| 810507        | 520x410x(H)800 | 59,50 |



## SERVIERTABLETT, OVAL XL

- Schwarz.

| Artikelnummer | mm      | €     |
|---------------|---------|-------|
| 508831        | 735x600 | 41,95 |



## FAST FOOD TABLETTS

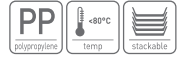

### SERVIERTABLETT

| Artikelnummer | Farbe   | mm            | €    |
|---------------|---------|---------------|------|
| 878903        | Grau    | 305x415x(H)20 | 3,65 |
| 878910        | Rot     | 305x415x(H)20 | 3,65 |
| 878927        | Blau    | 305x415x(H)20 | 3,65 |
| 878934        | Grün    | 305x415x(H)20 | 3,65 |
| 878941        | Braun   | 305x415x(H)20 | 3,65 |
| 878958        | Schwarz | 305x415x(H)20 | 3,65 |

### SERVIERTABLETT

| Artikelnummer | Farbe   | mm            | €    |
|---------------|---------|---------------|------|
| 878804        | Grau    | 350x450x(H)20 | 4,65 |
| 878811        | Rot     | 350x450x(H)20 | 4,65 |
| 878828        | Blau    | 350x450x(H)20 | 4,65 |
| 878835        | Grün    | 350x450x(H)20 | 4,65 |
| 878842        | Braun   | 350x450x(H)20 | 4,65 |
| 878859        | Schwarz | 350x450x(H)20 | 4,65 |

### SERVIERTABLETT

| Artikelnummer | Farbe   | mm            | €    |
|---------------|---------|---------------|------|
| 878712        | Rot     | 265x345x(H)20 | 3,45 |
| 878705        | Grau    | 265x345x(H)20 | 3,45 |
| 878729        | Blau    | 265x345x(H)20 | 3,45 |
| 878736        | Grün    | 265x345x(H)20 | 3,45 |
| 878743        | Braun   | 265x345x(H)20 | 3,45 |
| 878750        | Schwarz | 265x345x(H)20 | 3,45 |



878552

### FAST-FOOD-TABLETT AUS POLYPROPYLEN, OVAL

- Oval, mit niedrigem Rand.
- Hergestellt aus Polypropylen.

| Artikelnummer | Farbe   | mm            | €    |
|---------------|---------|---------------|------|
| 878552        | Schwarz | 265x195x(H)15 | 2,50 |



## POLYPROPYLEN EURONORM

- Gummi-Antirutschbeschichtung, bei nasser und trockener Oberfläche wirksam.
- Stoß- und bruchfest.



878101



878125



878606

### SERVIERTABLETT, RECHTECKIG

| Artikelnummer | mm      | €    |
|---------------|---------|------|
| 878118        | 255x355 | 3,95 |
| 878101        | 530x325 | 7,25 |

### ANTIRUTSCH-SERVIERTABLETT, RUND

| Artikelnummer | mm         | €    |
|---------------|------------|------|
| 878125        | ø280x(H)20 | 4,55 |
| 878132        | ø360x(H)20 | 5,25 |
| 878149        | ø410x(H)20 | 5,95 |

### SERVIERTABLETT RUND MIT HOHEM RAND

| Artikelnummer | mm         | €    |
|---------------|------------|------|
| 878606        | ø320x(H)37 | 7,25 |
| 878408        | ø360x(H)39 | 7,95 |

## SERVIERTABLETTS IN HOLZOPTIK

- Lamierte Tablett mit rutschfester Gummibeschichtung.
- Beständig gegen Chemikalien, Flecken und Kratzer.



507216



507933



507711

### SERVIERTABLETT WOODFORM, RECHTECKIG

| Artikelnummer | mm      | €     |
|---------------|---------|-------|
| 507216        | 325x530 | 15,50 |
| 507469        | 330x430 | 14,50 |
| 507117        | 370x530 | 16,25 |
| 507018        | 430x610 | 21,95 |

### SERVIERTABLETT WOODFORM, OVAL

| Artikelnummer | mm      | €    |
|---------------|---------|------|
| 507964        | 230x160 | 6,60 |
| 507568        | 200x265 | 7,50 |
| 507933        | 290x210 | 9,00 |

### SERVIERTABLETT WOODFORM, RUND

| Artikelnummer | mm         | €     |
|---------------|------------|-------|
| 507711        | ø320x(H)35 | 17,50 |
| 507766        | ø360x(H)30 | 21,50 |
| 507773        | ø420x(H)30 | 25,95 |





### SERVIERTABLETT AUS MELAMIN MIT HOLZOPTIK

- Aus Melamin, bedruckt in Holzoptik.
- Sehr resistent gegen Chemikalien, Flecken und Kratzer.
- In 3 modernen Motiven erhältlich.

| Artikelnummer | Farbe       | mm      | €     |
|---------------|-------------|---------|-------|
| 508909        | Holz hell   | 240x340 | 9,75  |
| 508916        | Holz        | 240x340 | 9,75  |
| 508923        | Holz dunkel | 240x340 | 9,75  |
| 508862        | Holz hell   | 330x430 | 14,50 |
| 508879        | Holz        | 330x430 | 14,50 |
| 508930        | Holz hell   | 370x530 | 16,50 |
| 508947        | Holz        | 370x530 | 16,50 |
| 508954        | Holz dunkel | 370x530 | 16,50 |

### GRANITOPTIK



### POLYESTERTABLETT FÜR SELBSTBEDIENUNGSRESTAURANTS

- Aus Polyesterlaminat (Glasfaser, Harz).
- Granitfarbe und -muster.
- Stapelbar, mit Platz zwischen den Fächern, um die Luftzirkulation zu erhalten.
- Temperaturbeständigkeit: -10-120 °C.
- Spülmaschinen geeignet.

| Artikelnummer | Farbe   | mm      | €     |
|---------------|---------|---------|-------|
| 876602        | Graphit | 325x265 | 8,50  |
| 876619        | Granit  | 530x325 | 14,50 |

Platz zwischen den Tablett für bessere Luftzirkulation.

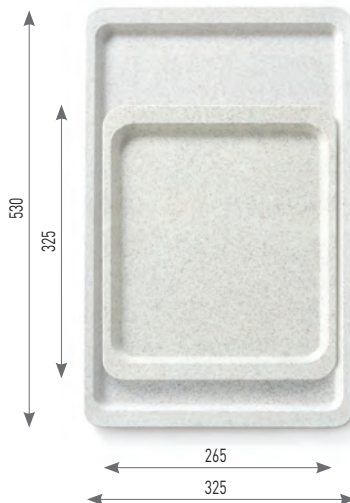



201633



3 Benachrichtigungsmodi:



Ton



LED-Leuchte



Vibration

### PAGER-SYSTEM

- Digitale Anzeigen auf Pagern zur Kennzeichnung der Auftrags-/ Tischnummer (programmierbare Nummern von 001 bis 998).
- Steuerung mit Touch-Tastatur.
- Integrierte Antenne in der Steuerung, die sicherstellt, dass keine Signalstörungen von anderen Geräten auftreten.
- 3 Benachrichtigungsmodi: Vibration, Ton, LED-Licht.
- Benachrichtigungsmodi können kombinier und alle mit einem Klick ausgeschaltet werden.
- Platzsparendes Laden: Pager werden auf dem Ladegerät gestapelt.
- Reichweite: 500 m.
- Abmessungen des Pagers: 65 x 65 x 15 mm.
- Max. Anzahl an Pagern, die in 1 Steuerung programmiert werden können: 998.
- Im Set enthalten: Controller, 10 Pager, Ladestation, Ladegerät und USB-C-Kabel auf USB-C-Kabel.

| Artikelnummer | mm            | €      |
|---------------|---------------|--------|
| 201633        | 210x130x(H)40 | 325,00 |

### RESTAURANT-PAGER – SET MIT 10 STÜCK

- Digitale Anzeigen auf Pagern zur Kennzeichnung der Auftrags-/ Tischnummer (programmierbare Nummern von 001 bis 998).
- 3 Benachrichtigungsmodi: Vibration, Ton, LED-Licht.
- Benachrichtigungsmodi können kombiniert und alle mit einem Klick ausgeschaltet werden.
- Platzsparendes Laden: Pager werden auf dem Ladegerät gestapelt.
- Reichweite: 500 m.
- Abmessungen des Pagers: 65 x 65 x 15 mm.
- Im Set enthalten: 10 Pager, Ladestation, USB-C-Kabel auf USB-C-Kabel.
- Pager können nur mit dem HENDI Pager-Systems verwendet werden – separat erhältlich (Artikelnummer: 201633).

| Artikelnummer | mm           | €      |
|---------------|--------------|--------|
| 201640        | 80x80x(H)100 | 245,00 |



## CATERING-MÖBEL ZUSAMMENKLAPPBAR

- Platzsparende Aufbewahrung und einfacher Transport.
- Zur Verwendung im Innen- und Außenbereich.
- Bestens geeignet zB zur Verwendung bei Messen, Veranstaltungen und für Catering, bzw. auch zur Vermietung.
- Oberflächen aus widerstandsfähigem HDPE-Polyethylen, Gestell aus pulverbeschichtetem Metall.
- Leicht zu reinigen und dank der verwendeten Materialien sehr schmutzresistent.

**AMER★BOX®**

HDPE  
polyethylen



## BUFFET-TISCH

- Einklappbares Untergestell und faltbare Tischplatte für praktischen Transport und platzsparende Aufbewahrung.

| Artikelnummer | mm              | €     |
|---------------|-----------------|-------|
| 810927        | 1520x700x(H)740 | 79,50 |
| 810910        | 1830x750x(H)740 | 89,50 |

**AMER★BOX®**

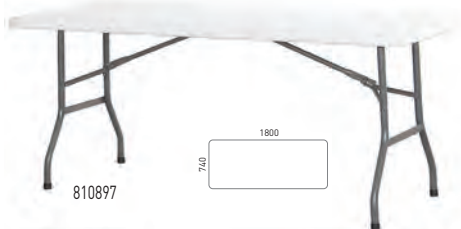

## BUFFET-TISCH

- Max. Beladung bis 150 kg bei gleichmäßiger Beladungsverteilung

| Artikelnummer | mm              | €     |
|---------------|-----------------|-------|
| 810347        | 870x870x(H)740  | 59,50 |
| 810897        | 1800x740x(H)740 | 89,50 |



## TRANSPORTWAGEN FÜR TISCHE

- Erleichtert den Transport von runden und quadratischen Tischen.
- Kann bis zu 10 runde Tische aufrecht oder 20+ rechteckige Tische gestapelt aufnehmen.
- Maximales Beladungsgewicht: 500 kg.

| Artikelnummer | mm              | €      |
|---------------|-----------------|--------|
| 811221        | 1800x850x(H)990 | 269,50 |





810958

### STEHTISCH RUND

| Artikelnummer | mm           | €     |
|---------------|--------------|-------|
| 810958        | ø800x(H)1100 | 69,50 |

**AMER★BOX®**



810934

### BUFFET-TISCH

- Max. Beladung bis 130 kg bei gleichmäßiger Gewichtsverteilung

| Artikelnummer | mm              | €     |
|---------------|-----------------|-------|
| 810934        | 1220x610x(H)740 | 59,50 |



813157

813171

813164

813829

813850

813836

### STEHTISCHHUSSE Ø80-85 CM

**OEKO-TEX®**  
CONFIDENCE IN TEXTILES

- Stoff: Jersey glatt 160 g/m<sup>2</sup>, 90% Mikropolyester, 10% Elastan.
- Kein Bügeln nötig.
- Passend für Stehtische mit einer Tischplatte von Ø 80-85 cm.

| Artikelnummer | Farbe   | mm           | €     |
|---------------|---------|--------------|-------|
| 813157        | Weiß    | ø850x(H)1150 | 20,95 |
| 813171        | Crème   | ø850x(H)1150 | 20,95 |
| 813164        | Schwarz | ø850x(H)1150 | 20,95 |

### STEHTISCHHUSSE Ø70-85 CM

**OEKO-TEX®**  
CONFIDENCE IN TEXTILES

- Stoff: Jersey glatt 160 g/m<sup>2</sup>, 90% Mikropolyester / 10% Elastan.
- Kein Bügeln nötig.
- Passend für Stehtische mit einer Tischplatte von Ø 70 cm.

| Artikelnummer | Farbe   | mm           | €     |
|---------------|---------|--------------|-------|
| 813829        | Weiß    | ø850x(H)1150 | 20,95 |
| 813850        | Crème   | ø850x(H)1150 | 20,95 |
| 813836        | Schwarz | ø850x(H)1150 | 20,95 |

### TISCHHUSSE SYMPOSIUM, RECHTECKIG

- Stoff: Easy Jersey 160 g/m<sup>2</sup>, 90% Mikropolyester / 10% Elastan.
- Kein Bügeln nötig.
- Passend für Buffettische.

| Artikelnummer | Farbe   | -               | mm              | €     |
|---------------|---------|-----------------|-----------------|-------|
| 814376        | Schwarz | 810934          | 1200x760x(H)730 | 28,95 |
| 814390        | Weiß    | 810927          | 1500x760x(H)730 | 31,95 |
| 814406        | Schwarz | 810927          | 1500x760x(H)730 | 31,95 |
| 814420        | Weiß    | 810910 + 810897 | 1830x760x(H)730 | 34,50 |
| 814437        | Schwarz | 810910 + 810897 | 1830x760x(H)730 | 34,50 |



814437

814420

# UNIQ

Buffet reinvented



design by  
Robert Bronwasser



reddot winner 2024

BUFFET







811191

**SITZBANK**

- Zusammenklappbar auf Kofferformat für einfachen Transport und Lagerung.

| Artikelnummer | mm              | €     |
|---------------|-----------------|-------|
| 811191        | 1830x300x(H)430 | 52,50 |



810996



**BUFFETTISCH RUND KLAPPBAR**

- Zusammenklappbar zum Koffermodell für einfachen Transport und Aufbewahrung.

| Artikelnummer | mm           | €      |
|---------------|--------------|--------|
| 810996        | ø1500x(H)740 | 157,50 |



813096

**STUHLHUSSE**

- Stoff: President 170 g/m<sup>2</sup>, 100% Polyester.  
- Kein Bügeln nötig.  
- Passend für Klappstühle.

| Artikelnummer | Farbe | mm             | €     |
|---------------|-------|----------------|-------|
| 813096        | Weiß  | 540x440x(H)840 | 19,95 |

**CATERING SESSEL**

- Max. Beladung bis 180 kg bei gleichmäßiger Beladungsverteilung

| Artikelnummer | mm             | €     |
|---------------|----------------|-------|
| 810965        | 540x440x(H)840 | 36,50 |

**CATERING SESSEL – SCHWARZ**

- Max. Beladung bis 180 kg bei gleichmäßiger Beladungsverteilung

| Artikelnummer | mm             | €     |
|---------------|----------------|-------|
| 810989        | 540x440x(H)840 | 36,50 |



810965

810989





# BARUP

BARWARE

Willkommen in der HENDI Bar-Welt, einer Welt erstklassiger Tools, auf die bereits Barprofis in ganz Europa vertrauen.

Wir setzen neue Maßstäbe in Sachen Funktionalität und Design und unterstützen Bar-Creatives in ihrem Streben nach optisch Aufsehen erregenden und qualitativ hochwertigen Cocktails, Longdrinks, Shakes und mehr.

Lassen Sie sich inspirieren, vertrauen Sie auf Bar-Equipment auf höchstem Niveau und tauchen Sie ein in unsere Welt professionellen Barbedarfs – mit BarUp by HENDI.



## KORKENZIEHER & FLASCHENÖFFNER

NEW

NEW

BARUP  
BARWARE



596746



596388



596371



### FLASCHENÖFFNER

| Artikelnummer | mm          | €    |
|---------------|-------------|------|
| 596746        | 179x40x(H)2 | 1,95 |



### FLASCHENÖFFNER

- Schwarze Pulverbeschichtung.
- Nicht spülmaschinengeeignet.

| Artikelnummer | mm     | €    |
|---------------|--------|------|
| 596388        | 180x40 | 2,25 |



### FLASCHENÖFFNER

- Verkupfert mit polierter Finish.
- Nicht spülmaschinengeeignet.

| Artikelnummer | mm          | €    |
|---------------|-------------|------|
| 596371        | 180x40x(H)2 | 3,25 |



Video ansehen



643914



### FLASCHENÖFFNER MIT AUFFANGBEHÄLTHER

- Geeignet für die Wandmontage.
- Der Auffangbehälter kann einfach abgenommen werden zur schnellen Entleerung.
- Inklusive Schrauben und Wandhalter.

| Artikelnummer | mm            | €     |
|---------------|---------------|-------|
| 643914        | 135x70x(H)295 | 11,75 |



596883

### FLASCHENÖFFNER ZUR WANDMONTAGE

| Artikelnummer | €    |
|---------------|------|
| 596883        | 2,25 |



BAR





596807



**KELLNERKORKENZIEHER**

- Verchromt mit Kunststoffgriff.
- 4 Funktionen.
- Mit separatem Flaschenöffner.

| Artikelnummer | mm     | €    |
|---------------|--------|------|
| 596807        | (L)140 | 1,95 |



597200



**KELLNERKORKENZIEHER**

- Gebogenes Modell.
- 3 Funktionen.

| Artikelnummer | mm     | €    |
|---------------|--------|------|
| 597200        | (L)110 | 3,10 |



597323



**KELLNERKORKENZIEHER**

- Messer aus Edelstahl mit Griff aus ABS Kunststoff.
- 3 Funktionen.
- Patentierter Hebel, Korkenzieher und Folienschneider.

| Artikelnummer | mm           | €    |
|---------------|--------------|------|
| 597323        | 37x130x(H)14 | 7,95 |



**KORKENZIEHER**

- Hebelmodell.
- Verchromt.
- Mit Flaschenöffner.

| Artikelnummer | mm     | €    |
|---------------|--------|------|
| 597507        | (L)170 | 4,50 |



597507



**KELLNERKORKENZIEHER**

- Mit Metallgriff.
- 3 Funktionen.
- Mit zusätzlichem Knick im Hebel für lange Korken.

| Artikelnummer | mm     | €    |
|---------------|--------|------|
| 597316        | (L)120 | 7,95 |



Video ansehen



594025



**NEW**

**FRANZÖSISCHER KORKENZIEHER**

- Griff aus langlebiger verchromter Zinklegierung.
- Schraube aus vernickeltem Karbonstahl.
- Garantiert hohe Qualität ohne die Gefahr des Verbiegens oder Brechens.
- Die Schraube ist auf einer scharfen Spitze montiert und breiter als herkömmliche Korkenzieher - das verringert das Risiko, den Korken beim Herausziehen zu quetschen oder zu brechen.
- Nicht spülmaschinengeeignet.

| Artikelnummer | mm           | €    |
|---------------|--------------|------|
| 594025        | 105x85x(H)10 | 3,45 |





**AUSGIESSER**

**BARUP**  
BARWARE

18/8

stainless steel

**FLIP-TOP-AUSGIESSER**

- Zur Verwendung in Bars, Pubs und Restaurants
- Ermöglicht eine präzise Dosierung
- Aus Edelstahl mit Gummistopfen
- Geeignet für Standardflaschen mit 0,5 bis 1,5 Litern und einer Öffnung bis zu ø20 mm Durchmesser

| Artikelnummer | Stückzahl | mm      | €    |
|---------------|-----------|---------|------|
| 599334        | 6         | ø30x120 | 6,95 |

599334



599372

**FREEFLOW-AUSGIESSER**

- EVA-Kunststoff.

| Artikelnummer | Stückzahl | €    |
|---------------|-----------|------|
| 599372        | 6         | 5,25 |



599488

599464

599471

18/8

stainless steel



food contact

**FREEFLOW-AUSGIESSER**

| Artikelnummer | -                  | Stückzahl | €    |
|---------------|--------------------|-----------|------|
| 599488        | schneller Ausfluss | 6         | 6,75 |
| 599464        | langsamer Ausfluss | 6         | 6,25 |
| 599471        | Flip-Deckel        | 6         | 6,95 |



18/8

stainless steel

**FREE-FLOW AUSGIESSER - 3 STÜCK**

- Zur Verwendung in Bars, Pubs und Restaurants
- Robuste Edelstahlkonstruktion
- Ausgeglichene Gießklappe, die bewirkt, dass sich die Düse beim Kippen der Flasche automatisch öffnet und schließt
- Erleichtert präzise Dosierung
- Geeignet für Standardflaschen mit 0,5 bis 1,5 Litern und einer Öffnung bis zu ø20 mm Durchmesser

| Artikelnummer | Stückzahl | mm      | €    |
|---------------|-----------|---------|------|
| 599327        | 3         | ø30x120 | 6,25 |

599327



599426

**FREEFLOW-AUSGIESSER**

- Aus EVA-Kunststoff.

| Artikelnummer | -           | Stückzahl | €    |
|---------------|-------------|-----------|------|
| 599426        | Transparent | 4         | 4,75 |



599440

599457

**FREEFLOW-AUSGIESSER, 6 STK.**

- Aus EVA-Kunststoff hergestellt.

| Artikelnummer | -                           | Stückzahl | €    |
|---------------|-----------------------------|-----------|------|
| 599440        | 2x schwarz, 2x weiß, 2x rot | 6         | 1,75 |
| 599457        | 2x blau, 2x rot, 2x grün    | 6         | 1,75 |



ABS  
plastic

598719

598818

Regalhalterung

Wandhalterung



**REGALFLASCHENHALTER, TROPFFREI  
WANDHALTERUNG**

- Für Flaschengrößen von 240 bis 350 mm.

- Für Regalböden mit einer Stärke von bis zu 35 mm.

| Artikelnummer | -              | €    |
|---------------|----------------|------|
| 598719        | Regalhalterung | 9,55 |
| 598818        | Wandhalterung  | 8,15 |



598016

598214

598313

598412

**SPIRITUOSEN-DOSIERER**

| Artikelnummer | Liter | €     |
|---------------|-------|-------|
| 598016        | 0.02  | 12,75 |
| 598214        | 0.035 | 12,75 |
| 598313        | 0.04  | 12,75 |
| 598412        | 0.05  | 12,75 |



599013

599112

599198

599211

**KUGELMASSAUSGIESSER**

| Artikelnummer | Stückzahl | Liter | €    |
|---------------|-----------|-------|------|
| 599013        | 2         | 0.02  | 7,50 |
| 599112        | 2         | 0.035 | 7,50 |
| 599198        | 2         | 0.04  | 7,50 |
| 599211        | 2         | 0.05  | 7,50 |





552049

### KLAMMERFLASCHENVERSCHLUSS

- Verhindert Auslaufen und Verschütten des Getränks
- Hermetische Versiegelung verlängert die Lebensdauer des Produkts einer bereits geöffneten Flasche
- Aus Nylon mit sehr strapazierfähigem ABS-Hebel
- Integrierter Silikonring, der die Flasche beim Drücken des Hebels fest verschließt
- Geeignet für Standardflaschen mit einem Fassungsvermögen von 0,5 - 1,5 Liter, Öffnung bis ø20 mm Durchmesser
- Enthält 3 Verschlüsse in Grün, Weiß und Rot

| Artikelnummer | Stückzahl | mm     | €    |
|---------------|-----------|--------|------|
| 552049        | 3         | ø36x81 | 4,95 |



595589



### FLASCHENVERSCHLUSS

- Zur Aufbewahrung bereits geöffneten Flaschen.
- Mit Silikondichtung.

| Artikelnummer | €    |
|---------------|------|
| 595589        | 3,95 |



595558

### FLASCHENVERSCHLUSS

- Zur Verwendung in Bars, Pubs und Restaurants
- Aus hartem und flexiblem, schwarzem EVA
- Schutz vor Verschütten offener Flaschen
- Versiegelter Verschluss zur Verlängerung der Produktlebensdauer
- Geeignet für Standardflaschen mit 0,5 bis 1,5 Litern und einer Öffnung bis zu ø20 mm Durchmesser

| Artikelnummer | Stückzahl | mm     | €    |
|---------------|-----------|--------|------|
| 595558        | 6         | ø31x31 | 2,85 |



595565

### VERSCHLUSS MIT KAPPE

- Zur Verwendung in Bars, Pubs und Restaurants
- Schutz vor Verschütten offener Flaschen
- Aus hartem und flexiblem EVA
- Versiegelter Verschluss zur Verlängerung der Produktlebensdauer
- Geeignet für Standardflaschen mit 0,5 bis 1,5 Litern und einer Öffnung bis zu ø20 mm Durchmesser

| Artikelnummer | Stückzahl | €    |
|---------------|-----------|------|
| 595565        | 6         | 3,95 |



557600



### AUFBEWAHRUNGSFLASCHEN

- Austauschbare Tülle und Deckel.
- Zur Aufbewahrung und zum Mixen und Servieren von Cocktails.
- Das obere Teil ist abnehmbar.

| Artikelnummer | Liter | mm         | €    |
|---------------|-------|------------|------|
| 557600        | 0.8   | ø90x(H)300 | 5,95 |





## ZUTATENBEHÄLTER



**BARUP**  
BARWARE

- Zur Verwendung in Bars, Kneipen und Restaurants.
- Aus hochwertigem Kunststoff.
- HIPS-Gehäuse und transparenter ABS-Deckel zum Schutz von Lebensmitteln vor Kontamination oder Insekten.
- Jeder Behälter kann leicht aus dem Halter entfernt werden, z. B. um das Produkt nachzufüllen.
- Spülmaschinenfeste Behälter.



552018



552025



552131



552032

### ZUTATENBOX – 3 BEHÄLTER

- 3 Polypropylenbehälter zur getrennten Aufbewahrung von Obst- oder Gewürzzusätzen

| Artikelnummer | mm                 | €     |
|---------------|--------------------|-------|
| 552018        | 480x150<br>x(H)100 | 21,95 |

### ZUTATENBOX – 4 BEHÄLTER

- 4 Polypropylenbehälter zur getrennten Aufbewahrung von Obst- oder Gewürzzusätzen

| Artikelnummer | mm                 | €     |
|---------------|--------------------|-------|
| 552025        | 480x150<br>x(H)100 | 22,95 |

### ZUTATENBOX – 5 BEHÄLTER

- 5 Polypropylenbehälter zur getrennten Aufbewahrung von Obst- oder Gewürzzusätzen

| Artikelnummer | mm                 | €     |
|---------------|--------------------|-------|
| 552131        | 480x150<br>x(H)100 | 23,95 |

### ZUTATENBOX – 6 BEHÄLTER

- 6 Polypropylenbehälter zur getrennten Aufbewahrung von Obst- oder Gewürzzusätzen

| Artikelnummer | mm                 | €     |
|---------------|--------------------|-------|
| 552032        | 480x150<br>x(H)100 | 24,95 |



552100

### ZUTATENBEHÄLTER

- Edelstahl mit transparentem Polypropylen-Kunststoffdeckel.
- Mit 5 weißen Polypropylen-Kunststoffeinsätzen.

| Artikelnummer | -        | mm            | €     |
|---------------|----------|---------------|-------|
| 552100        | 5 Fächer | 375x140x(H)90 | 26,50 |





NEW



596685



596524

NEW



596531

NEW



596753



596456



596463

### JULEP-BARSIEB

| Artikelnummer | mm     | €    |
|---------------|--------|------|
| 596685        | 160x75 | 2,95 |

### JULEP-BARSIEB

- Verkupfert mit polierter Finish.
- Nicht spülmaschinengeeignet.

| Artikelnummer | mm     | €    |
|---------------|--------|------|
| 596524        | 160x75 | 4,95 |

### JULEP-BARSIEB

- Schwarze Pulverbeschichtung.
- Nicht spülmaschinenfest.

| Artikelnummer | mm     | €    |
|---------------|--------|------|
| 596531        | 160x76 | 3,50 |

### HAWTHORNE-BARSIEB

- Spülmaschinengeeignet.

| Artikelnummer | mm           | €    |
|---------------|--------------|------|
| 596753        | 82x28x(H)165 | 3,95 |

### HAWTHORNE-BARSIEB

- Verkupfert mit polierter Finish.
- Nicht spülmaschinengeeignet.

| Artikelnummer | mm           | €    |
|---------------|--------------|------|
| 596456        | 160x75x(H)15 | 5,25 |

### HAWTHORNE-BARSIEB

- Schwarze Pulverbeschichtung.
- Nicht spülmaschinengeeignet.

| Artikelnummer | mm           | €    |
|---------------|--------------|------|
| 596463        | 160x75x(H)15 | 3,50 |



596449



NEW

### DREIECKIGES COCKTAILSIEB

- Aus Edelstahl gefertigt.
- Abnehmbare Feder für einfache Reinigung.
- Die Feder kann auch als Federquirl für die „Dry-Shake-Methode“ verwendet werden.
- Mit Öse im Griff.
- Spülmaschinengeeignet.

| Artikelnummer | mm     | €    |
|---------------|--------|------|
| 596449        | 97x105 | 5,25 |





NEW



NEW



BARUP  
BARWARE

NEW



NEW



596968



596555



596562



593097

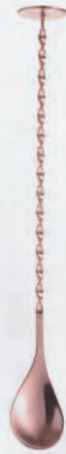

596579



596586

### SPÜLMASCHINENGEEIGNET

- Spülmaschinengeeignet.

| Artikelnummer | mm     | €    |
|---------------|--------|------|
| 596968        | 385x35 | 7,95 |

### BARLÖFFEL

- Verkupfert mit polierter Finish.

- Nicht spülmaschinengeeignet.

| Artikelnummer | mm     | €    |
|---------------|--------|------|
| 596555        | 385x35 | 7,95 |

### BARLÖFFEL

- Schwarze Pulverbeschichtung.

- Nicht spülmaschinengeeignet.

| Artikelnummer | mm     | €    |
|---------------|--------|------|
| 596562        | 385x35 | 5,95 |

### BARLÖFFEL MIT STÖSSEL

- Spülmaschinengeeignet.

| Artikelnummer | mm     | €    |
|---------------|--------|------|
| 593097        | 280x35 | 6,50 |

### BARLÖFFEL MIT STÖSSEL

- Verkupfert mit polierter Finish.

- Nicht spülmaschinengeeignet.

| Artikelnummer | mm     | €    |
|---------------|--------|------|
| 596579        | 280x35 | 5,95 |

### BARLÖFFEL MIT STÖSSEL

- Schwarze Pulverbeschichtung.

- Nicht spülmaschinengeeignet.

| Artikelnummer | mm     | €    |
|---------------|--------|------|
| 596586        | 280x35 | 4,95 |





BAR UP  
BARWARE

NEW



635612

638118

638132

638170

638163

S.S.  
stainless steel

### SIEB - SET AUS 3 STK.

- Hergestellt aus pulverbeschichtetem Edelstahl AISI 204.
- Inklusive kleiner Stütze, um das Sieb auf einen Topf oder eine Schüssel legen oder aufhängen zu können.
- Abmessungen:
  - Schwarzes Sieb: ø74 mm, (L)215 mm, (H)25 mm,
  - Silberfarbenes Sieb: ø105 mm, (L)245 mm, (H)30 mm,
  - Kupferfarbenes Sieb: ø144 mm, (L)337 mm, (H)45 mm.
- Grifflänge:
  - Schwarzes Sieb: 115 mm,
  - Silberfarbenes Sieb: 120 mm,
  - Kupferfarbenes Sieb: 165 mm.
- Maschengröße:
  - Schwarzes Sieb: 1x1 mm,
  - Silberfarbenes Sieb: 1x1 mm,
  - Kupferfarbenes Sieb: 1,5x1,5 mm.
- Nicht spülmaschinenfest.

| Artikelnummer | €     |
|---------------|-------|
| 635612        | 11,95 |

### BARSIEB

- Zur Verwendung in Bars, Pubs, Restaurants und Patisserien.
- Aus Edelstahl.
- Dünnes Mesh mit Drahtgriff.
- Spülmaschinenfest.

| Artikelnummer | mm      | €    |
|---------------|---------|------|
| 638118        | ø65x220 | 1,95 |

### BARSIEB

- Zur Verwendung in Bars, Pubs, Restaurants und Patisserien.
- Edelstahl mit eleganter schwarzer PVD-Beschichtung.
- Dünnes Mesh mit Drahtgriff.
- HINWEIS: Nicht spülmaschinenfest.

| Artikelnummer | mm      | €    |
|---------------|---------|------|
| 638132        | ø65x220 | 2,95 |
| 638149        | ø75x220 | 3,95 |

### BARSIEB KONISCH

- Zur Verwendung in Bars, Pubs, Restaurants und Patisserien.
- Edelstahl mit eleganter schwarzer PVD-Beschichtung.
- Dünnes Mesh mit Drahtgriff.
- HINWEIS: Nicht spülmaschinenfest.

| Artikelnummer | mm      | €    |
|---------------|---------|------|
| 638170        | ø75x220 | 3,95 |



### BARSIEB KONISCH

- Zur Verwendung in Bars, Pubs, Restaurants und Patisserien.
- Aus Edelstahl.
- Dünnes Mesh mit Drahtgriff.
- Spülmaschinenfest.

| Artikelnummer | mm      | €    |
|---------------|---------|------|
| 638163        | ø75x220 | 2,95 |

BAR





**BARUP**  
BARWARE



596944



596739



596951

**ABS**  
plastic

### COCKTAIL-STÖSSEL

- Hergestellt aus ABS.
- Zum Mahlen und Zerkleinern von Cocktailzutaten, zB Himbeeren, Limetten, Minze etc.

| Artikelnummer |                     | mm      | €    |
|---------------|---------------------|---------|------|
| 596944        | flach               | ø34x207 | 3,95 |
| 596739        | gezahnt             | ø34x207 | 3,95 |
| 596951        | sternförmig gezahnt | ø34x207 | 3,95 |



521410

### EISSCHAUFEL

| Artikelnummer | mm     | €    |
|---------------|--------|------|
| 521410        | 220x80 | 4,75 |

**AL**  
aluminium

521434

### EISSCHAUFEL GESCHLITZT

| Artikelnummer | mm     | €    |
|---------------|--------|------|
| 521434        | 220x80 | 5,65 |

**AL**  
aluminium

### EISWÜRFELZANGE

- 2er-Set.

| Artikelnummer | mm     | €    |
|---------------|--------|------|
| 523520        | (L)180 | 4,50 |

**S.S.**  
stainless steel



523520



593004

NEW



596425

NEW



596432

NEW



596401



593318

NEW



596418

### COBBLER SHAKER, 3-TEILIG

- Spülmaschinengeeignet.

| Artikelnummer | Liter | mm         | €     |
|---------------|-------|------------|-------|
| 593004        | 0.75  | ø80x(H)240 | 12,95 |

### COBBLER SHAKER, 3-TEILIG

- Verkupfert mit polierter Finish.

- Nicht spülmaschinengeeignet.

| Artikelnummer | Liter | mm         | €     |
|---------------|-------|------------|-------|
| 596425        |       | ø85x(H)240 | 15,95 |

### COBBLER SHAKER, 3-TEILIG

- Schwarze Pulverbeschichtung.

- Nicht spülmaschinengeeignet.

| Artikelnummer | Liter | mm         | €    |
|---------------|-------|------------|------|
| 596432        |       | ø85x(H)240 | 9,95 |

### TIN-ON-TIN BOSTON SHAKER

- Spülmaschinengeeignet.

| Artikelnummer | Liter | mm         | €    |
|---------------|-------|------------|------|
| 596401        | 0.8   | ø90x(H)303 | 8,95 |

### TIN-ON-TIN BOSTON SHAKER

- Verkupfert mit polierter Finish.

- Nicht spülmaschinengeeignet.

| Artikelnummer | mm  | €     |
|---------------|-----|-------|
| 593318        | ø90 | 24,50 |

### TIN-ON-TIN BOSTON SHAKER

- Schwarze Pulverbeschichtung.

- Nicht spülmaschinengeeignet.

| Artikelnummer | mm  | €     |
|---------------|-----|-------|
| 596418        | ø90 | 10,95 |



596982



596975



### COCKTAILBECHER

- Aus Edelstahl, verkupfert.

- Poliertes Finish.

| Artikelnummer | -                  | Liter | mm         | €    |
|---------------|--------------------|-------|------------|------|
| 596975        | Moscow-Mule-Becher | 0.5   | ø97x(H)100 | 6,95 |
| 596982        | Bierbecher         | 0.4   | ø85x(H)105 | 5,95 |





593035



593066



593042



596395



596678

NEW



### COBBLER SHAKER, 3-TEILIG

| Artikelnummer | Liter | mm         | €    |
|---------------|-------|------------|------|
| 593035        | 0.75  | ø90x(H)255 | 8,75 |

### BOSTON SHAKER GLAS

- Aus gehärtetem Glas.
- Kapazität: 0,45 l
- Kolbenschüttlerbecher aus Edelstahl können separat bestellt werden (Codes: 593042, 596678).

| Artikelnummer | Liter | €    |
|---------------|-------|------|
| 593066        | 0.45  | 2,95 |

### BOSTON SHAKER

| Artikelnummer | -      | Liter | mm         | €    |
|---------------|--------|-------|------------|------|
| 593042        | Shaker | 0.8   | ø90x(H)175 | 5,25 |

### BARZUBEHÖRTASCHE

- Aus dicker Baumwolle mit unifarbener Webstruktur. Die Tasche ist mit einem gesteppten und dadurch verstärkten Rand ausgestattet und überzeugt durch ein elegantes Finish.
- Antikgold-farbene Edelstahl-details.
- Verschlussriemen aus braunem Naturleder (Wildleder).
- Schwarzer, längenverstellbarer und abnehmbarer Schulterriemen aus Baumwolle.
- Sicherer Verschluss durch Schnallen und Lederriemen.
- Anordnung:
  - 8 Taschen (zB für Barlöffel oder Pinzetten),
  - 8 elastische offene Fächer (zB für Barmaße),
  - 3 Klappen mit Klettverschluss,
  - 1 Reißverschlussfach für einen Shaker oder ein Shakerglas (37x15 cm).
- Innenabmessungen (mit geschlossenen Klappen): 37x33,5 cm.

| Artikelnummer | mm            | €     |
|---------------|---------------|-------|
| 700259        | 210x370x(H)70 | 42,50 |

### BOSTON SHAKER

- Verkupfert mit polierter Finish.
- Nicht spülmaschinengeeignet.

| Artikelnummer | mm  | €     |
|---------------|-----|-------|
| 596395        | ø90 | 10,95 |

### BOSTON SHAKER

- Nicht spülmaschinengeeignet.

| Artikelnummer | Liter | €    |
|---------------|-------|------|
| 596678        | 0.8   | 5,95 |



700259





25 ml  
596920



25 ml  
593332



25 ml  
596654



25 ml  
596722



25 ml  
596715

**NEW**



25 ml  
596548



25 ml  
596647

S.S.  
stainless steel

### BARMASS 25/50 ML

- Aus Edelstahl mit extra Ring für Gewicht und Stabilität.
- Beidseitig verwendbar, 25 ml und 50 ml.

| Artikelnummer | mm         | €    |
|---------------|------------|------|
| 596920        | ø43x(H)110 | 4,95 |

### BARMASS 25/50 ML

- Aus Edelstahl, verkupfert.
- Poliertes Finish.
- Mit Ring für zusätzlichen Grip.
- Füllmengen: 25/50 ml.
- Nicht spülmaschinengeeignet.

| Artikelnummer | mm         | €    |
|---------------|------------|------|
| 593332        | ø43x(H)110 | 6,95 |

### BARMASS 25/50 ML

- Zur Verwendung in Bars, Pubs und Restaurants.
- Aus Edelstahl.
- Ring für optimales Gewicht und Stabilität in der Hand.
- Elegante schwarze Farbe.
- Beidseitig verwendbar, 25 ml und 50 ml.
- Nicht spülmaschinengeeignet.

| Artikelnummer | mm         | €    |
|---------------|------------|------|
| 596654        | ø45x(H)110 | 5,95 |

### BARMASS 25/50 ML

- Aus Edelstahl gefertigt, mit mattem Finish.
- Füllmengen: 25/50 ml.
- Spülmaschinengeeignet.

| Artikelnummer | mm        | €    |
|---------------|-----------|------|
| 596722        | ø43x(H)85 | 3,95 |

### BARMASS 25/35 ML

- Aus Edelstahl gefertigt.
- Füllmengen: 25/35 ml.
- Spülmaschinengeeignet.

| Artikelnummer | mm        | €    |
|---------------|-----------|------|
| 596715        | ø40x(H)73 | 3,95 |

### BARMASS 25/50 ML

- Aus Edelstahl, verkupfert.
- Poliertes Finish.
- Messmengen: 25/50 ml.
- Nicht spülmaschinengeeignet.

| Artikelnummer | mm        | €    |
|---------------|-----------|------|
| 596548        | ø42x(H)86 | 4,95 |

### BARMASS 25/50 ML

- Aus Edelstahl gefertigt, mit schwarzer Pulverbeschichtung und mattem Finish.
- Füllmengen: 25/50 ml.
- Nicht spülmaschinengeeignet.

| Artikelnummer | ml    | mm        | €    |
|---------------|-------|-----------|------|
| 596630        | 25/35 | ø40x(H)75 | 4,75 |
| 596647        | 25/50 | ø45x(H)86 | 4,75 |



BAR







**NEW**

**BARKIT**

- Die Stößel-Spitze besteht aus Polypropylen (PP).
- Pappröhre aus festem Karton.
- Boston-Shaker Tin-on-Tin: 2 Becher mit einer Kapazität von 500 und 800 ml.
- Klassisches Barmaß mit einer Kapazität von 25 und 50 ml.
- Hawthorne-Sieb: mit ergonomischem Griff und abnehmbarer Feder (zur einfachen Reinigung auch als „Feder-Schneebeesen“ verwendbar). Passt perfekt zum Shaker, filtert Eisstücke, Früchte und Kräuter.
- Stößel: mit gezackter Oberfläche für schnelles Zerkleinern von Obst und Kräutern.
- Spiralförmiger Barlöffel mit einer Länge von 27 cm, einem Fassungsvermögen von 5 ml und einem Barstößel mit scheibenförmige Spitze: ideal zum schnellen Mischen von eisgekühlten Getränken, ohne sie zu verdünnen, zum Ausgießen von Limonaden, ohne zu sprudeln, und zum präzisen Erstellen von geschichteten Cocktails. Der Stößel kann auch zum Zerkleinern von Obst und Kräutern verwendet werden.
- Das Set befindet sich in einer Pappröhre mit elegantem Verpackungsdesign.



596616

**BARKIT**

- Besteht aus 5 Elementen aus Edelstahl AISI 201.
- Alle im Set inkludierten Teile sind spülmaschinenfest.

| Artikelnummer | mm          | €     |
|---------------|-------------|-------|
| 596616        | ø120x(H)320 | 32,50 |



596623

**BARKIT**

- Aus Edelstahl, verkupfert.
- Alle im Set inkludierten Teile sind nicht spülmaschinenfest.

| Artikelnummer | mm          | €     |
|---------------|-------------|-------|
| 596623        | ø120x(H)320 | 36,50 |



471500



**PARTY-GETRÄNKEKÜHLER**

| Artikelnummer | Liter | mm          | €     |
|---------------|-------|-------------|-------|
| 471500        | 13.5  | ø370x H 230 | 59,50 |



471524



**PARTY-GETRÄNKEKÜHLER**

| Artikelnummer | Liter | mm          | €     |
|---------------|-------|-------------|-------|
| 471524        | 9.5   | ø350x H 230 | 19,95 |



593165



**WEINKÜHLER**

- Transparent.
- Oval.

| Artikelnummer | mm             | €     |
|---------------|----------------|-------|
| 593165        | 470x290x H 230 | 24,95 |



593158



**WEINKÜHLER**

- Transparent.

| Artikelnummer | Liter | mm             | €     |
|---------------|-------|----------------|-------|
| 593158        | 3     | 220x185x H 226 | 14,95 |



593103



**CHAMPAGNERKÜHLER**

- Tulpengriffe.

| Artikelnummer | Liter | mm          | €     |
|---------------|-------|-------------|-------|
| 593103        | 3.5   | ø210x H 210 | 10,95 |



593202



**CHAMPAGNERKÜHLER**

- Ringgriffe.

| Artikelnummer | Liter | mm          | €     |
|---------------|-------|-------------|-------|
| 593202        | 3.3   | ø220x H 190 | 10,75 |





### STÄNDER FÜR WEINKÜHLER

- Sehr kompakt verpackt - bestehend aus nur 4 Einzelteilen.

| Artikelnummer | mm          | €     |
|---------------|-------------|-------|
| 593608        | ø185x(H)750 | 79,50 |

593608



BARUP  
BARWARE



593905



### TISCHHALTERUNG FÜR WEINKÜHLER

- Der Haltering mit einem Durchmesser von 185 mm ermöglicht die Nutzung mit den meisten handelsüblichen Weinkühlern.
- Die Tischhaltestangen sind mit Gummienden versehen, um Beschädigungen des Tisches zu vermeiden.
- Dazugehörige Weinkühler sind separat erhältlich.

| Artikelnummer | mm          | €     |
|---------------|-------------|-------|
| 593905        | ø195x(H)510 | 12,95 |

594742



### EISKÜBEL

| Artikelnummer | Liter | mm          | €     |
|---------------|-------|-------------|-------|
| 594742        | 5     | ø190x(H)200 | 14,75 |
| 594759        | 10    | ø292x(H)220 | 31,95 |



594704



### EISKÜBEL DOPPELWANDIG

| Artikelnummer | Liter | mm          | €     |
|---------------|-------|-------------|-------|
| 594704        | 5     | ø200x(H)230 | 76,50 |



593806



Zur Verwendung ohne Eiswürfel



### WEINKÜHLER

- Doppelwandiger Edelstahl.
- Für den Gebrauch ohne Eiswürfel.

| Artikelnummer | mm          | €     |
|---------------|-------------|-------|
| 593806        | ø120x(H)180 | 11,95 |





588574

### SODA-SIPHON

- Aus hochwertigem Edelstahl gefertigt.
- Für die schnelle Zubereitung von frisch prickelndem Sodawasser.
- Ausschließlich mit Kohlenstoffdioxid-Soda-Kapseln zu verwenden.

| Artikelnummer | Liter | mm          | €     |
|---------------|-------|-------------|-------|
| 588574        | 1     | ø100x(H)320 | 75,00 |

BARUP  
BARWARE

596760



### BARCADDY - 6 FÄCHER

- 6 Fächer zur Aufbewahrung von Strohhalmen, Servietten, Löffeln etc.
- Fach für Servietten bis 130x130 mm.

| Artikelnummer | mm             | €    |
|---------------|----------------|------|
| 596760        | 240x145x(H)105 | 6,95 |



588406

### SODA-KAPSELN

- Beinhaltet 8g CO<sub>2</sub> für Soda-Siphon und Soda-Splash.

| Artikelnummer | Stückzahl | €    |
|---------------|-----------|------|
| 588406        | 10        | 5,75 |



596777



### ZUCKERRANDHELFER, 3-TEILIG

- Zum schnellen und einfachen Erstellen von Zuckerrändern auf Ihren Cocktailgläsern.
- 3-teilig mit Beschriftungen „Limettensaft“, „Salz“ und „Zucker“.
- Inklusive praktischem Schwamm, um das Verschütten des Limettensafts zu verhindern.

| Artikelnummer | mm            | €    |
|---------------|---------------|------|
| 596777        | 200x160x(H)75 | 8,50 |



826348

826485

### SCHNEIDBRETT MIT GRIF

- Gefertigt aus Polyethylen HDPE.
- Beidseitig verwendbar.

| Artikelnummer | Farbe   | mm      | Stärke (mm) | €    |
|---------------|---------|---------|-------------|------|
| 826348        | Weiß    | 250x150 | 10          | 3,25 |
| 826478        | Schwarz | 250x150 | 10          | 3,25 |
| 826355        | Weiß    | 300x200 | 10          | 5,25 |
| 826485        | Schwarz | 300x200 | 10          | 5,25 |

BAR





274255



### SLUSH-EIS-MASCHINE

- 12-Liter-Behälter mit Schnelldosierhahn und beleuchteten Deckeln.
- Digitaler Temperaturregler mit Kaltgetränke- und Slush-Modus.
- Effizienter Kompressor, im Slush-Modus variiert die Temperatur zwischen -10°C und -2°C.
- Behälter können entfernt werden, um die Reinigung zu erleichtern.
- Tag- und Nachtmodus.
- Kältemittel: R290.
- Tropfschale im Lieferumfang enthalten.

| Artikelnummer | Liter | V   | W   | mm             | €        |
|---------------|-------|-----|-----|----------------|----------|
| 274255        | 12    | 230 | 400 | 270x422x(H)815 | 1 695,00 |



274224



### SLUSH-EIS-MASCHINE 2X12 L

- Zwei 12 Liter Behälter mit Schnellablasshahn und beleuchtetem Deckel.
- Digitale Temperatursteuerung für Kaltgetränke und Slush-Eis-Modus.
- Effizienter Kompressor, die Slush-Eis-Temperatur zwischen -2°C und -10°C.
- Abnehmbare Behälter zur einfachen und schnellen Reinigung.
- Tag- und Nachtmodus.
- Inklusive Abtropfschale.
- Kältemittel: R290.

| Artikelnummer | Liter | V   | W   | mm             | €        |
|---------------|-------|-----|-----|----------------|----------|
| 274224        | 24    | 230 | 740 | 470x515x(H)780 | 2 395,00 |



### SAFTSPENDER 2X12L

- Zwei Behälter je 12 Liter, mit Schnellablasshahn.
- Temperatur regelbar von 0°C bis 10°C.
- Abnehmbare Behälter für einfache und schnelle Reinigung.
- Inklusive Tropfschale.
- Kühlmittel: R290.

| Artikelnummer | Liter | V   | W   | mm             | €      |
|---------------|-------|-----|-----|----------------|--------|
| 425206        | 24    | 230 | 370 | 485x415x(H)645 | 998,50 |



425206



## VAKUUM-WEINPUMPE INKL. VERSCHLÜSSEN

- Kann mit allen Arten von Weinen (still und prickelnd) und Weinflaschen verwendet werden: Standard (750 ml) und größer (1000 ml).
- Pumpe und Verschlüsse aus ABS und TPE.
- Die Pumpe entzieht der Flasche die Luft und sorgt so für ein optimales Vakuum und eine hermetische Abdichtung, um Geschmack und Aroma im Kühlschrank bis zu 7 Tage länger zu erhalten.
- 2 Verschlüsse im Set enthalten.
- Verschlüsse mit Vakuumlöseknopf für ein einfaches Herausziehen.
- Pumpe und Verschlüsse sind nicht spülmaschinenfest.

| Artikelnummer | mm           | €    |
|---------------|--------------|------|
| 595541        | 140x65x(H)50 | 9,95 |

## ZUSATZ-VERSCHLÜSSE FÜR VAKUUM-WEINPUMPE

| Artikelnummer | mm        | €    |
|---------------|-----------|------|
| 595534        | ø40x(H)40 | 7,50 |

596517



**NEW**

## GLÄRSCHIENE

- Aus Edelstahl gefertigt.
- Kann unter ein Regal gehängt werden.
- 1 Schiene für die Platzierung von Gläsern.
- Inklusive Schrauben und Wandhalter.

| Artikelnummer | mm            | €    |
|---------------|---------------|------|
| 596517        | 408x115x(H)30 | 5,25 |

596500



**NEW**

## GLÄRSCHIENE

- Aus Edelstahl gefertigt.
- Kann an die Wand gehängt werden.
- 3 Schienen für die Platzierung von Gläsern.
- Inklusive Schrauben und Wandhalter.

| Artikelnummer | mm            | €     |
|---------------|---------------|-------|
| 596500        | 350x293x(H)50 | 26,50 |

ABS  
plastic



BARUP  
BARWARE

**NEW**

595541



595534



696064

**NEW**

ABS  
plastic

LDPE  
polyethylene

PP  
polypropylene

## GLÄRSPÜLER

- Für die Selbstmontage, für die Platzierung der Spüle bestimmt.
- Geeignet für Gläser mit 50-140 mm Durchmesser und max. 240 mm Höhe, einschließlich deutscher Steinbierkrüge (mit Henkel) oder englischer Pintgläser.
- Gehäuse aus ABS, Bürstenborsten aus Polypropylen.
- Die mittlere Bürste ist abnehmbar.
- Ausgestattet mit einem Spülsystem in einem der Behälter - es verfügt über Düsen zum Spülen von Gläsern, sprüht gleichzeitig die Innenseite und Außenseite von Gläsern.
- Mit direktem Wasseranschluss - Gläser effizient in kaltem Wasser (unter 30 °C) waschen.
- Mit Überlauf - hilfreich, wenn überschüssiges Wasser über die Bürsten reicht.
- Ausgestattet mit 4 Saugfüßen aus PVC, um Stabilität zu gewährleisten.
- Im Set enthalten: 3/8"-Wasserversorgungsschlauch mit einer Länge von 70 cm.

| Artikelnummer | mm             | €      |
|---------------|----------------|--------|
| 696064        | 370x200x(H)360 | 149,50 |





696002

**GLÄSERSPÜLBÜRSTEN**

- Kunststoff mit 3 Nylonbürsten.
- Bodenplatte mit 4 Saugnapfen.



| Artikelnummer | mm             | €    |
|---------------|----------------|------|
| 696002        | 190x100x(H)180 | 8,95 |



696040

**GLÄSERSPÜLBÜRSTEN**

- Kunststoff mit 4 Nylonbürsten.
- Bodenplatte mit 4 Saugnapfen.



| Artikelnummer | mm             | €    |
|---------------|----------------|------|
| 696040        | 190x100x(H)250 | 9,95 |



552681



**GLÄSERSPÜLBÜRSTE**

- Aluminium mit Nylonbürste.
- Bodenplatte mit 4 Saugnapfen.

| Artikelnummer | mm          | €     |
|---------------|-------------|-------|
| 552681        | ø150x(H)190 | 17,50 |



597972

597989

**BARMATTE**

| Artikelnummer | mm            | €     |
|---------------|---------------|-------|
| 597989        | 300x150x(H)9  | 5,50  |
| 597965        | 610x85x(H)15  | 6,95  |
| 597972        | 453x305x(H)15 | 12,50 |

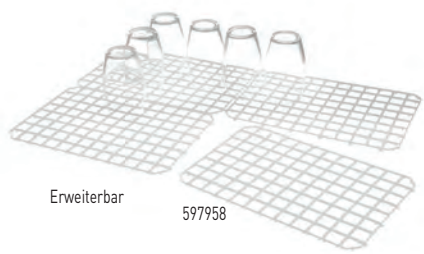

Erweiterbar

597958

**ABTROPFMATTE - 5 STK.**

- Einzelne Matten sind durch einen Einhakmechanismus einfach miteinander zu verbinden.
- Weißes Polypropylen.
- HACCP-konform.



| Artikelnummer | Stückzahl | mm      | €    |
|---------------|-----------|---------|------|
| 597958        | 5         | 313x209 | 7,95 |





695906



### ZITRUSPRESSE

- Hebelmodell, schwere Ausführung, verchromt.
- Hergestellt aus qualitativ hochwertiger Zinklegierung.
- Mit Zusatzgriff für bessere Stabilität.
- Federsystem zur automatischen Anhebung des Hebels.
- Pressschale und -kegel aus Edelstahl.

| Artikelnummer | mm             | €     |
|---------------|----------------|-------|
| 695906        | 225x180x(H)510 | 69,50 |





NEW



**ZITRUSPRESSE**

- Multifunktional einsetzbar: für Zitronen, Limetten, Mandarinen und kleine Orangen.
- Aus Edelstahl gefertigt.
- Große Griffe bieten viel Hebelwirkung für ein einfaches Drücken.
- Robustes und sehr haltbares Scharnier, das nicht leicht bricht.
- Durchmesser: ø75 mm.
- Spülmaschinengeeignet.

| Artikelnummer | mm           | €     |
|---------------|--------------|-------|
| 596470        | 215x70x(H)55 | 24,50 |

NEW



**ZITRUSPRESSE**

- Aus pulverbeschichteter, dicker Aluminiumlegierung hergestellt.
- Doppelschalenform (für kleinere und größere Zitrusfrüchte): ø55 und ø70 mm.
- Nicht spülmaschinengeeignet.

| Artikelnummer | mm           | €     |
|---------------|--------------|-------|
| 592076        | 225x80x(H)55 | 14,50 |



**ZITRUSPRESSE**

- Pulverbeschichtetes Aluminium.

| Artikelnummer | -                    | mm           | €    |
|---------------|----------------------|--------------|------|
| 592045        | grün (für Limetten)  | 203x60x(H)40 | 7,95 |
| 592052        | gelb (für Zitronen)  | 223x75x(H)45 | 8,95 |
| 592069        | orange (für Orangen) | 232x91x(H)60 | 9,95 |



**NEW**



221228



221204



221099



**ZITRUSPRESSE ELEKTRISCH**

- Hergestellt aus Edelstahl AISI 304, Aluminium sowie Polycarbonat.
- 3 Presskegel sind im Set enthalten: klein, mittel, groß (das mittlere Modell ist die Standardversion).
- Dauerbetrieb von bis zu 10 Minuten möglich.
- Der Auslauf befindet sich auf einer Höhe von 250 mm und bietet daher die optimale Möglichkeit, hohe Gläser oder einen Krug darunter zu stellen.
- Mit Überhitzungsschutz.
- Schutzklasse: IPX1.
- HINWEIS: keine Tropfschale enthalten.

| Artikelnummer | V   | W   | mm                 | €      |
|---------------|-----|-----|--------------------|--------|
| 221228        | 230 | 180 | 213x207<br>x(H)417 | 169,50 |



**ZITRUSPRESSE ELEKTRISCH**

- Korrosionsbeständige Materialien.
- Pressschale aus Edelstahl.
- Inkl. 3 verschiedenen ABS Presskegeln für unterschiedlich große Zitrusfrüchte.
- Sieb aus ABS.
- 1500 Umdrehungen pro Minute Inkl. Spritzschutz.
- Der On/Off-Knopf ist manuell bedienbar.
- Alle Elemente, mit Ausnahme des Gehäuses, sind spülmaschinengeeignet.

| Artikelnummer | V   | W   | mm                 | €      |
|---------------|-----|-----|--------------------|--------|
| 221204        | 230 | 180 | 218x307<br>x(H)466 | 172,50 |



**ZITRUSPRESSE ELEKTRISCH**

- Einfacher und sicherer Betrieb, dank des Deckels mit Hebel.
- Abnehmbare Schale und Presskegel aus Edelstahl.
- Inkl. Spritzschutz.
- 980 Umdrehungen pro Minute.

| Artikelnummer | V   | W   | mm                 | €      |
|---------------|-----|-----|--------------------|--------|
| 221099        | 230 | 230 | 210x330<br>x(H)585 | 325,00 |



221228 & 221204  
3 Presskegel für unterschiedlich große Zitrusfrüchte



Spritzschutz  
Edelstahlbehälter



Deckel mit Hebel für einfache  
und sichere Bedienung





221105

### ENTSAFTER

- Zur Herstellung von Saft aus harten und weichem Früchten oder Gemüse.
- Mit einem großen, 7 Liter fassenden Tresterbehälter.
- Sehr leistungsstark - kann bis zu 120kg Obst oder Gemüse pro Stunde entsaften.
- Gehäuse, Schüssel, Entsafterkorb und Reibscheibe aus rostfreiem Edelstahl.
- Einfüllrohr und Stößel aus ABS, Tresterbehälter und Deckel aus Polypropylen.

- Bis zu 3000 U/Min.
- Sicher im Betrieb - funktioniert nur, wenn der Deckel und der Sicherheitsarm eingerastet sind.
- Sehr leicht zu demontieren und zu reinigen.
- Nicht geeignet für Eis oder gefrorenes Obst/Gemüse.

| Artikelnummer | V   | W   | mm             | €      |
|---------------|-----|-----|----------------|--------|
| 221105        | 230 | 700 | 246x439x(H)525 | 745,00 |



## BAR-MIXER

- Ideal geeignet für: Das Mixen von Obst und Gemüse, Zubereitung von Cocktails, Smoothies und Crushed Eis.
- Gehäuse gefertigt aus ABS.
- Kanne mit 2,5 L Volumen, gefertigt aus haltbarem, transparentem Polycarbonat, temperaturbeständig von -40 bis 90°C.
- Deckel hergestellt aus Polycarbonat.



Video ansehen



230688

- Abnehmbare Klinge aus Edelstahl AISI 420, mit Titanbeschichtung.
- Impulsmischfunktion.
- Überhitzungs- und Überspannungsschutz.
- Sicherheitsverriegelungssystem: verhindert ein versehentliches Einschalten des Geräts ohne Kanne.



Video ansehen



230695

Die schalldämmende Haube reduziert die Betriebslautstärke signifikant

Antirutsch-Basis

## MIXER MIT SCHALLSCHUTZHAUBE

- Schallschutzhaube aus Polycarbonat.
- Manuelle, stufenlose Geschwindigkeitsregelung per Drehknopf.
- Motor mit variabler Drehzahl: 16000 U/min - 24800 U/min (unbefüllt).
- Zusätzliche Sicherheitsfunktion: Der Mixer funktioniert nur, wenn die Schutzhaube vollständig geschlossen ist.

| Artikelnummer | V        | W    | mm             | €              |        |
|---------------|----------|------|----------------|----------------|--------|
| 230688        | 230      | 1680 | 252x258x(H)547 | 347,50         |        |
| 230602        | BPA frei | 230  | 1680           | 252x258x(H)547 | 365,50 |

## DIGITALER MIXER MIT SCHALLSCHUTZHAUBE

- Schallschutzhaube aus Polycarbonat.
- Digitales LED-Touchscreen-Bedienfeld.
- 3 Geschwindigkeitsstufen: NIEDRIG ca. 8350 U/min, MITTEL ca. 13.500 U/min, HOCH ca. 24.800 U/min (unbefüllt).
- 3 Timer-Einstellungen: 30, 45, 90 Sekunden.
- Zusätzliche Sicherheitsfunktion: Der Mixer funktioniert nur, wenn die Schutzhaube vollständig geschlossen ist.

| Artikelnummer | V        | W    | mm             | €              |        |
|---------------|----------|------|----------------|----------------|--------|
| 230695        | 230      | 1680 | 252x258x(H)547 | 387,50         |        |
| 230664        | BPA frei | 230  | 1680           | 252x258x(H)547 | 405,50 |

BAR





230718

Sehr leistungsstark, auch zum Eiscrushen geeignet

Inkl. extrem harter 2,5 Liter-Kanne, Pressvorrichtung und Hartgummiddeckel

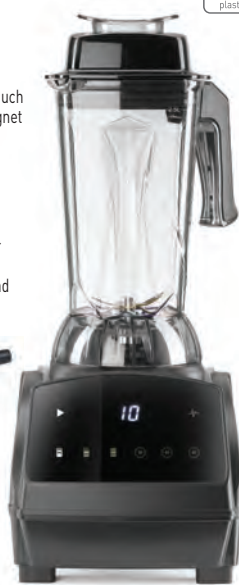

238097

ABS plastic PC polycarbonate S.S. stainless steel

NEW

### MIXER

- Manuelle, 10-stufige Geschwindigkeitsregelung per Drehknopf.
- Motor mit variabler Drehzahl: 16.000 U/min – 24.800 U/min (unbefüllt).
- Im Set enthalten: Stößel aus Polypropylen für dickere Zutaten.

| Artikelnummer | V        | W    | mm             | €              |        |
|---------------|----------|------|----------------|----------------|--------|
| 230718        | 230      | 1680 | 320x250x(H)532 | 210,00         |        |
| 230213        | BPA frei | 230  | 1680           | 320x250x(H)532 | 225,00 |

### DIGITALER MIXER

- Digitales LED-Touchscreen-Bedienfeld.
- 3 Geschwindigkeitsstufen: NIEDRIG ca. 8350 U/min, MITTEL ca. 13.500 U/min, HOCH ca. 24.800 U/min (unbefüllt).
- 3 Timer-Einstellungen: 30, 45, 90 Sekunden.
- Im Set enthalten: Stößel aus Polypropylen.

| Artikelnummer | V        | W    | mm             | €              |        |
|---------------|----------|------|----------------|----------------|--------|
| 238097        | 230      | 1680 | 220x240x(H)535 | 215,00         |        |
| 238103        | BPA frei | 230  | 1680           | 220x240x(H)535 | 215,00 |

ABS plastic BPA free S.S. stainless steel

### BEHÄLTER FÜR STANDMIXER BPA-FREI

- Austauschbehälter für HENDI Standmixer 230718/230695/230688/230213/230602 /230664.
- 2,5 Liter, bruchsticher.
- Aus Tritan, BPA-frei.
- Fester Deckel aus Polypropylen und eine kleine BPA-freie Tritan-Deckelabdeckung.
- Ausgestattet mit Klingen aus rostfreiem Stahl mit Titanbeschichtung.

| Artikelnummer | mm             | €      |
|---------------|----------------|--------|
| 933688        | 200x170x(H)360 | 109,50 |



933688

PC polycarbonate S.S. stainless steel

### MIXERBEHÄLTER

- Austauschbehälter für Standmixer 230718/230695/230688/230213/230602 /230664.
- Bruchfester Polycarbonat-Behälter mit 2,5 Litern Fassungsvermögen.
- Fester Deckel aus Polypropylen und kleine Polycarbonat-Deckelabdeckung.
- Ausgestattet mit Klingen aus rostfreiem Stahl mit Titanbeschichtung.

| Artikelnummer | mm             | €     |
|---------------|----------------|-------|
| 943489        | 200x170x(H)360 | 89,50 |



943489



Leistungsstarker Motor mit zwei Drehzahlen: 15.000 und 19.000 U/min.



design by Robert Bronwasser



2 Sätze auswechselbare Polycarbonatrührer (je 2 Stück)



2 Becher: aus Edelstahl (Kapazität: 0,95 l) und aus Polycarbonat (Kapazität: 0,9 l)

221631



221600  
221495

221617  
221358

221624  
221365

221631  
221372

221648  
221389

221655  
221396

### MILKSHAKE-MIXER - DESIGN BY BRONWASSER

- Vom niederländischen Designer Robert Bronwasser entworfen und in 6 attraktiven Farben erhältlich.
- Für die mühelose Zubereitung von Cappuccino Freddo, Frappés und natürlich Milchshakes.
- Das Gehäuse ist aus ABS-Kunststoff gefertigt.
- Der Sockel ist beschwert und mit Gummifüßen versehen, die für zusätzliche Stabilität sorgen.
- Der Motor verfügt über zwei Geschwindigkeitsstufen: 15.000 und 19.000 U/Min.
- Die Bedienelemente sind einfach zugänglich an der Oberseite des Geräts angebracht.
- Der Milchshake-Mixer ist mit einem Mikroschalter ausgestattet, der sicherstellt, dass das Gerät nur funktioniert, wenn der Becher richtig platziert ist.
- Wählen Sie zwischen zwei verschiedenen Rührwerken, um den Grad der Belüftung zu steuern.
- Komplettsset inkl. einem Edelstahl-Mischbecher (nutzbarer Inhalt: 0,5 Liter), einem Polycarbonat-Mischbecher (nutzbarer Inhalt: 0,5 Liter) und 2 Rührern zu je 2 Rührwerken.
- Becher und Rührwerke sind spülmaschinenfest.

| Artikelnummer | Farbe    | V   | W   | mm             | €      |
|---------------|----------|-----|-----|----------------|--------|
| 221617        | Weiß     | 230 | 400 | 170x210x(H)485 | 137,50 |
| 221600        | Schwarz  | 230 | 400 | 170x210x(H)485 | 137,50 |
| 221624        | Karamell | 230 | 400 | 170x210x(H)485 | 137,50 |
| 221631        | Gelb     | 230 | 400 | 170x210x(H)485 | 137,50 |
| 221648        | Rot      | 230 | 400 | 170x210x(H)485 | 137,50 |
| 221655        | Blau     | 230 | 400 | 170x210x(H)485 | 137,50 |

### MILKSHAKE MIXER BPA-FREI - DESIGN BY BRONWASSER

**NEW**

| Artikelnummer | Farbe    | V   | W   | mm             | €      |
|---------------|----------|-----|-----|----------------|--------|
| 221495        | Schwarz  | 230 | 400 | 170x210x(H)485 | 137,50 |
| 221372        | Gelb     | 230 | 400 | 170x210x(H)485 | 137,50 |
| 221389        | Rot      | 230 | 400 | 170x210x(H)485 | 137,50 |
| 221358        | Weiß     | 230 | 400 | 170x210x(H)485 | 137,50 |
| 221365        | Karamell | 230 | 400 | 170x210x(H)485 | 137,50 |
| 221396        | Blau     | 230 | 400 | 170x210x(H)485 | 137,50 |

BAR





221617  
221358



221600  
221495



221624  
221365

FÜR DIE MÜHELOSE  
ZUBEREITUNG VON  
CAPPUCCINO FREDDO,  
FRAPPÉS  
UND NATÜRLICH  
MILCHSHAKES



**POLYCARBONATBECHER  
FÜR MILCHSHAKE-MIXER -  
DESIGN BY BRONWASSER**

- Für die folgenden HENDI Milchshake-Mixer geeignet: 221600, 221617, 221624, 221631, 221648, 221655.

| Artikelnummer | mm          | €    |
|---------------|-------------|------|
| 961124        | ø116x(H)161 | 7,75 |



961124



**EDELSTAHLBECHER  
FÜR MILCHSHAKE-MIXER -  
DESIGN BY BRONWASSER**

- Für die folgenden HENDI Milchshake-Mixer geeignet: 221600, 221617, 221624, 221631, 221648, 221655.

| Artikelnummer | mm          | €     |
|---------------|-------------|-------|
| 961117        | ø113x(H)160 | 13,95 |



961117



**RÜHRER BPA-FREI FÜR  
MILCHSHAKE-MIXER -  
DESIGN BY BRONWASSER**

- Aus Tritan - BPA-freiem Material.  
- Das Set enthält 2 Stück: einfacher- und doppelter Rührer.  
- Speziell kreiert für den HENDI Milkshake Mixer - Design by Bronwasser, Artikelnummer: 221495.  
- Spülmaschinengeeignet.

| Artikelnummer | mm           | €    |
|---------------|--------------|------|
| 957066        | 32x27x(H)150 | 8,50 |



957066



**RÜHRER FÜR MILCHSHAKE-MIXER - DESIGN BY BRONWASSER**

- Aus Polycarbonat.  
- Das Set enthält 2 Stück: einfacher und doppelter Rührer.  
- Speziell entwickelt für die HENDI Milkshake Mixer - Design by Bronwasser: Artikelnummern 221600, 221617, 221624, 221631, 221648, 221655, 221495.  
- Spülmaschinengeeignet.

| Artikelnummer | mm           | €    |
|---------------|--------------|------|
| 961131        | 32x27x(H)150 | 5,95 |



961131





ABS  
plastic

### PFANDMÜNZEN - 100 STK.

| Artikelnummer | Stückzahl | Farbe   | mm  | €    |
|---------------|-----------|---------|-----|------|
| 665145        | 100       | Rot     | ø25 | 4,95 |
| 665138        | 100       | Grün    | ø25 | 4,95 |
| 665121        | 100       | Blau    | ø25 | 4,95 |
| 665152        | 100       | Weiß    | ø25 | 4,95 |
| 665169        | 100       | Schwarz | ø25 | 4,95 |
| 665381        | 100       | Gelb    | ø25 | 4,95 |



696200

ABS  
plastic

### BIERGLASTRÄGER

- Für 12 Gläser, Löcher Ø 55 mm.

| Artikelnummer | mm         | €    |
|---------------|------------|------|
| 696200        | ø315x(H)35 | 5,75 |

### BIERABSTREICHER - 6 STK.

- Weiß.

SAN  
plastic

| Artikelnummer | mm     | €    |
|---------------|--------|------|
| 565360        | 235x26 | 3,95 |



565360



516751



### BIEREIMER

- Mit integriertem Flaschenöffner im Griff.

| Artikelnummer | mm          | €    |
|---------------|-------------|------|
| 516751        | ø230x(H)180 | 9,75 |





S.S.  
stainless steel



695708



Video ansehen



### EISWÜRFELZERKLEINERER

- Verchromte Zinklegierung mit Edelstahlmesser.
- Eisschaufel aus Kunststoff.
- Mit entnehmbarem Behälter.

| Artikelnummer | mm             | €     |
|---------------|----------------|-------|
| 695708        | 160x140x(H)270 | 44,95 |

ABS  
plastic

PP  
polypropylene

S.S.  
stainless steel



271520

### EISCRUSHER

- Gehäuse aus gebürstetem Edelstahl mit großem Einfüllschacht aus ABS-Kunststoff.
- Messer aus Edelstahl, langlebiges Mahlwerk.
- Durchsichtiger und bruchfester Behälter mit einer Kapazität von 12 Tassen zerstoßenem Eis.
- Verarbeitet bis zu 12 kg Eis pro Stunde.
- Nicht geeignet für den Dauerbetrieb.

| Artikelnummer | V   | W  | mm             | €     |
|---------------|-----|----|----------------|-------|
| 271520        | 230 | 70 | 170x290x(H)462 | 78,50 |

SICHERHEITSENSOR.  
Es macht es unmöglich,  
in einem offenen  
Verarbeitungsraum zu starten.

HORIZONTALER  
SCHALTER.  
Edelstahlklingen  
auf horizontalen  
Antriebsplatten – schnelle  
und effektive Bearbeitung  
bis 120 kg/h.



271599

LANGE LEBENSDAUER  
DER ANTRIEBSEINHEIT.  
Der Lüfter nutzt die  
Rotationsenergie der  
Quetschachse, während  
der Motor gekühlt wird.

BASIS-STOßDÄMPFER.  
Sie beseitigen Vibrationen  
und verhindern eine spontane  
Bewegung des Geräts.

18/8  
stainless steel

### EISCRUSHER

- Becher und Klingen aus Edelstahl.
- Motorgehäuse aus Aluminiumguss.
- Leistungsstarker belüfteter Motor – er kann eine ganze Tasse Eis ohne Überhitzung erstellen.
- Scharnierdeckel, ausgestattet mit einem Sicherheits-Mikroschalter.
- Fassungsvermögen des Bechers: 3 l.
- Wanddicke der Schale: 0,8 mm.
- Messergeschwindigkeit: 1000 U/Min.
- Das Zerkleinern einer vollen Tasse Eis dauert ca. 30 Sekunden.
- Leistung: 160 kg/Std.
- Wasserschutzklasse: IP23.

| Artikelnummer | V   | W   | mm             | €      |
|---------------|-----|-----|----------------|--------|
| 271599        | 230 | 200 | 189x344x(H)525 | 365,00 |





679012

### EISWÜRFELFORM, EDELSTEINFÖRMIG

- Ideal für Cocktails, ein Must-Have für Bar-Profis.
- Set bestehend aus zwei Formen für je 6 edelsteinförmige Eiswürfel.
- Aus langlebigem und lebensmittelechtem Silikon.

| Artikelnummer | mm            | €    |
|---------------|---------------|------|
| 679012        | 190x105x(H)30 | 7,75 |



BARUP  
BARWARE

679043



### EISWÜRFELFORM, KLEINE WÜRFEL

- Ideal für Kaltgetränke, ein Must-Have für jeden Barkeeper.
- Ergibt 15 Eiswürfel (Maße: ca. 3x3x3 cm).
- Aus langlebigem, lebensmittelechtem Silikon.

| Artikelnummer | mm            | €    |
|---------------|---------------|------|
| 679043        | 190x120x(H)35 | 6,75 |



679036



### EISWÜRFELFORM, XL-WÜRFEL

- Ideal für Whisky, ein Must-Have für Barkeeper.
- Erstellt 6 große (ca. 5x5x5 cm), langsam schmelzende Eiswürfel.
- Aus langlebigem, lebensmittelechtem Silikon.

| Artikelnummer | mm            | €    |
|---------------|---------------|------|
| 679036        | 170x110x(H)52 | 6,75 |



679029



### EISWÜRFELFORM, KUGELFÖRMIG

- Ideal für Whisky, ein Must-Have für Barkeeper.
- Erstellt 6 kugelförmige (ca. Ø 4,5 cm), langsam schmelzende Eiswürfel.
- Zweiteilige Form mit Dichtring, damit das Wasser nicht entweichen kann.
- Aus langlebigem, lebensmittelechtem Silikon.

| Artikelnummer | mm            | €     |
|---------------|---------------|-------|
| 679029        | 180x125x(H)50 | 11,25 |



679050



### EISWÜRFELFORM, SHOTGLAS

- Ideal zum Servieren von Shots, ein Must-Have für Barkeeper.
- Erstellt 6 Shotglas-förmige Eiswürfel.
- Aus langlebigem, lebensmittelechtem Silikon.

| Artikelnummer | mm            | €     |
|---------------|---------------|-------|
| 679050        | 125x190x(H)60 | 16,50 |



679067



### EISWÜRFELFORM, SHOTGLAS

- Ideal zum Servieren von Shots, ein Must-Have für Barkeeper.
- Erstellt 4 Shotglas-förmige Eiswürfel.
- Aus langlebigem, lebensmittelechtem Silikon.

| Artikelnummer | mm            | €    |
|---------------|---------------|------|
| 679067        | 122x122x(H)60 | 8,50 |

### EISWÜRFELFORM MIT DECKEL

- Aus Weichgummi, mit Halteunterlage und Deckel.
- Kapazität: 32 Eiswürfel.

| Artikelnummer | mm      | €     |
|---------------|---------|-------|
| 679005        | 335x180 | 17,95 |



679005

Aus Weichgummi mit Halter

BAR





271353

### EISWÜRFELBEREITER

- Gehäuse aus Edelstahl gefertigt.
- Produziert klare Eiswürfel, die langsamer schmelzen als andere Eiswürfel.
- Luftgekühlt – lüfterunterstützte statische Kühlung.
- Anzeige für niedrigen Wasserstand und vollen Eisbehälter.
- Auto-Abtau- und Auto-Reinigungsfunktionen.
- Fassungsvermögen des Eisbehälters: 6 kg.
- Produktionskapazität: 22 kg/24 h.
- Kältemittel: R290.

| Artikelnummer | V   | W   | mm             | €      |
|---------------|-----|-----|----------------|--------|
| 271353        | 220 | 260 | 380x520x(H)637 | 875,00 |



271360

### EISWÜRFELBEREITER

- Gehäuse aus Edelstahl gefertigt.
- Produziert klare Eiswürfel, die langsamer schmelzen als andere Eiswürfel.
- Luftgekühlt – lüfterunterstützte statische Kühlung.
- Anzeige für niedrigen Wasserstand und vollen Eisbehälter.
- Auto-Abtau- und Auto-Reinigungsfunktionen.
- Fassungsvermögen des Eisbehälters: 42 kg.
- Produktionskapazität: 90 kg/24 h.
- Kältemittel: R290.

| Artikelnummer | V   | W   | mm              | €        |
|---------------|-----|-----|-----------------|----------|
| 271360        | 220 | 900 | 730x600x(H)1136 | 1 950,00 |



521410



### EISSCHAUFEL

| Artikelnummer | mm     | €    |
|---------------|--------|------|
| 521410        | 220x80 | 4,75 |



521434



### EISSCHAUFEL GESCHLITZT

| Artikelnummer | mm     | €    |
|---------------|--------|------|
| 521434        | 220x80 | 5,65 |





ABS  
plastic

271568



3 wählbare  
Eiswürfelgrößen



18/0  
stainless steel

271551



3 wählbare  
Eiswürfelgrößen



### EISWÜRFELMASCHINE

- Tischmodell.
- Edelstahlgehäuse, Deckel aus schwarzem ABS-Kunststoff.
- Kapazität: 12 kg/24 Std. Vorratsbehälter: 3,2 kg.
- Produziert pro Zyklus 9 Eiswürfel.
- Kein fester Wasseranschluss nötig, Kühlflüssigkeit: R600A.
- 3 Einstellungsmöglichkeiten für die Eiswürfelgröße, Eiswürfelbildung an den Kühlstäben.
- Kapazität: 100 Eiswürfel.

| Artikelnummer | V   | W   | mm             | €      |
|---------------|-----|-----|----------------|--------|
| 271568        | 230 | 120 | 320x400x(H)575 | 232,50 |

### EISWÜRFELMASCHINE

- Tischmodell.
- Edelstahlgehäuse, Deckel aus schwarzem ABS-Kunststoff.
- Kapazität: 15 kg/24 Std., Vorratsbehälter: 4,5 Liter.
- Produziert pro Zyklus 12 Eiswürfel.
- Kein fester Wasseranschluss - Kühlflüssigkeit: R290.
- 3 Einstellungsmöglichkeiten für die Eiswürfelgröße, Eiswürfelbildung an den Kühlstäben.
- Kapazität: 150 Eiswürfel.

| Artikelnummer | V   | W   | mm             | €      |
|---------------|-----|-----|----------------|--------|
| 271551        | 230 | 130 | 390x455x(H)699 | 325,00 |

BAR



271292

ABS  
plastic

S.S.  
stainless steel

indoor

NEW

### KUGEL-EISBEREITER

- Aus Edelstahl und ABS gefertigt.
- Für die Herstellung von hohlem Kugeleis.
- Statische Kühlung mittels Kompressor.
- Anzeige für niedrigen Wasserstand und vollen Eisbehälter.
- Zyklusdauer: ≈ 8-13 Min.
- Fassungsvermögen des Eisbehälters: 0,7 kg.
- Produktionskapazität: 12 kg / 24 Std.
- Eisschaufel im Lieferumfang enthalten.
- Kältemittel: R600a.

| Artikelnummer | V   | W   | mm             | €      |
|---------------|-----|-----|----------------|--------|
| 271292        | 230 | 100 | 242x358x(H)328 | 169,50 |

Elektronische Steuerung

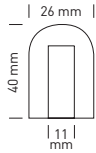

Eiswürfel in  
Patronenform



211773

### EISBEREITER FÜR KUGELFÖRMIGES EIS

- Erzeugt Eiskugeln, teilweise hohl.
- Gehäuse komplett aus Edelstahl.
- Eisbehälter für 7 kg Eis.
- Inklusive Zu-/ Ablaufschläuchen und Eisschaufel.
- Klimaklasse: ST.
- Kühlmittel: R290.
- Ausgestattet mit blauem LED-Licht.

| Artikelnummer | V          | W       | mm             | €      |
|---------------|------------|---------|----------------|--------|
| 211773        | -26 kg/Tag | 230 241 | 400x600x(H)675 | 695,00 |
| 211780        | -50 kg/Tag | 230 293 | 400x600x(H)675 | 825,00 |



211797

### FLOCKENEISBEREITER

- Erzeugt Flocken-/Crush-Eis, ideal zum Zubereiten von Cocktails und Bargetränken.
- Gehäuse komplett aus Edelstahl.
- Eisspeicher für 20 kg Eis.
- Inklusive Zu-/Ablaufschläuchen und Eisschaufel.
- Klimaklasse: ST.
- Kühlmittel: R290.
- Ausgestattet mit blauem LED-Licht.

| Artikelnummer | V          | W       | mm             | €        |
|---------------|------------|---------|----------------|----------|
| 211797        | -85 kg/Tag | 230 430 | 557x650x(H)840 | 2 075,00 |

Würfel müssen  
voneinander  
getrennt werden



### EISWÜRFELBEREITER

- Edelstahlgehäuse, geeignet zum Einbau.
- Produziert bis zu 35 kg Eis pro Tag, mit Vorratsbehälter für 15 kg.
- Pro Zyklus (13-16 Minuten), werden 45 eckige Eiswürfel in Plattenform erstellt.
- Die Eiswürfelplatten sind einfach zu brechen.
- Mit Zufuhrschlauch und Eiswürfelschaufel.
- Luftkühlung, Kühlfähigkeit R290.

| Artikelnummer | V   | W   | mm             | €      |
|---------------|-----|-----|----------------|--------|
| 211575        | 230 | 300 | 448x400x(H)795 | 695,00 |



211575



## BACKBAR-KÜHLSCHRÄNKE



- Pulverbeschichtetes Gehäuse aus schwarzem Stahl.
- Kammer aus geprägtem Aluminium.
- Selbstschließende Türen mit Doppelverglasung und Kunststoffrahmen.
- Frontscheibe aus gehärtetem Glas.
- Mit einem Schlüssel abschließbar.
- Temperaturbereich: 2-10°C.

- Lüfterunterstützte statische Kühlung.
- Automatisches Abtauen.
- Gerät befindet sich unter der Kammer.
- Kammer mit LED-Licht ausgestattet.
- Elektronisches Bedienfeld mit digitaler Temperaturanzeige.
- Klimaklasse: 4.



eintürig



doppeltürig



mit Schiebetüren

|                   |                         |                         |                         |
|-------------------|-------------------------|-------------------------|-------------------------|
| Artikelnummer     | 233900                  | 235829                  | 233917                  |
| Kapazität         | 103 L                   | 198 L                   | 197 L                   |
| Abmessungen       | 500x530x(H)865 mm       | 900x540x(H)890 mm       | 900x520x(H)865 mm       |
| Regale            | 2 verchromte Regalböden | 4 verchromte Regalböden | 4 verchromte Regalböden |
| Regalabmessungen  | 402x353 mm              | 399x346 mm              | 399x346 mm              |
| Kühlmittel        | R600a                   | R600a                   | R600a                   |
| Leistung/Spannung | 120 W/230 V             | 160 W/230 V             | 160 W/230 V             |
| Gewicht           | 34 kg                   | 55,50 kg                | 53,50 kg                |
| €                 | 550,00                  | 795,00                  | 795,00                  |



mit Schiebetüren



eintürig



doppeltürig

|                   |                              |                         |                         |
|-------------------|------------------------------|-------------------------|-------------------------|
| Artikelnummer     | 235836                       | 233924                  | 233931                  |
| Kapazität         | 308 L                        | 287 L                   | 477 L                   |
| Abmessungen       | 1350x520x(H)865 mm           | 600x528x(H)1820 mm      | 940x635x(H)1983 mm      |
| Regale            | 6 verchromte Regalböden      | 4 verchromte Regalböden | 8 verchromte Regalböden |
| Regalabmessungen  | 2x 399x346 mm, 1x 446x346 mm | 492x353 mm              | 392x353 mm              |
| Kühlmittel        | R600a                        | R600a                   | R290a                   |
| Leistung/Spannung | 160 W/230 V                  | 195 W/230 V             | 365 W/230 V             |
| Gewicht           | 76 kg                        | 67 kg                   | 89 kg                   |
| €                 | 1 095,00                     | 975,00                  | 1 495,00                |

BAR



## KÜHLSCHRÄNKE MIT HINTERGRUNDBELEUCHTETER BLENDE



- Pulverbeschichtetes schwarzes Stahlgehäuse.
- Kammer aus geprägtem Aluminium weiß lackiert.
- Selbstschließende Türen mit Doppelverglasung und Rahmen aus Kunststoff.
- Frontscheibe aus gehärtetem Glas.
- Mit einem Schlüssel abschließbar.
- Lüfterunterstützte statische Kühlung.
- Automatisches Abtauen.

- Gerät befindet sich unter der Kammer.
- Temperaturbereich: 2-10°C.
- Kammer mit LED-Beleuchtung ausgestattet.
- Elektromechanisches Thermostat, welches manuell über einen Drehknopf gesteuert wird.
- 4 Schwenkräder, davon 2 mit Bremsen.
- Klimaklasse: 4.
- Energieklasse: D.



233788



233795

|                   | 1 Glastür                 | 2 Glastüren               |
|-------------------|---------------------------|---------------------------|
| Artikelnummer     | 233788                    | 233795                    |
| Kapazität         | 254 L                     | 512 L                     |
| Abmessungen       | 578x605x(H)1980 mm        | 1120x585x(H)1900 mm       |
| Regale            | 4 verstellbare PVC-Regale | 8 verstellbare PVC-Regale |
| Regalabmessungen  | 492x353 mm                | 392x353 mm                |
| Kühlmittel        | R600a                     | R290                      |
| Leistung/Spannung | 250 W/230 V               | 510 W/230 V               |
| Gewicht           | 75 kg                     | 111 kg                    |
| €                 | <b>995,00</b>             | <b>1 525,00</b>           |

Leuchtkasten mit LED-Beleuchtung



Kammer mit LED-Beleuchtung



Höhenverstellbare Regale

Ausgestattet mit 4 Rollen, 2 davon gebremst



BAR



462

 HENDI





**NEW**

207390

**KAFFEE-VERTEILER**

- Verteiler aus Edelstahl, für alle Siebträger mit 58 mm Durchmesser.
- Griff aus schwarzem Aluminium.
- Mit 3 Schrägen auf der Oberseite, um den Kaffeesatz gleichmäßig in einem Siebträger zu verteilen.

| Artikelnummer | mm        | €     |
|---------------|-----------|-------|
| 207390        | ø64x(H)35 | 22,95 |



208625

**KAFFEE-STAMPFER MIT FEDER**

- Zum Festdrücken des Kaffees, geeignet für die meisten Siebträgermaschinen.
- Stampfer mit Feder aus Edelstahl.
- Schwarzer Aluminiumgriff.

| Artikelnummer | mm         | €     |
|---------------|------------|-------|
| 208625        | ø58x(H)100 | 19,95 |



208731

**KAFFEE-STAMPFER**

- Zum Festdrücken des Kaffees, geeignet für die meisten Siebträgermaschinen.
- Stampfer aus Edelstahl.
- Mit schwarzem Holzgriff.
- Gewicht: 355 g.

| Artikelnummer | mm        | €     |
|---------------|-----------|-------|
| 208731        | ø58x(H)95 | 19,95 |



208670

**STAMPFERUNTERLAGE**

- Aus Silikon, mit einer Aussparung für den Siebträger beim Stampfen.
- Mit runder Stampferablagefläche.

| Artikelnummer | mm            | €    |
|---------------|---------------|------|
| 208670        | 125x140x(H)30 | 8,50 |



208649

**STAMPFERUNTERLAGE, DOPPELT**

- Aus Silikon, mit 2 Aussparungen für den Siebträger beim Stampfen.
- Mit 2 runden Stampferablageflächen.

| Artikelnummer | mm            | €     |
|---------------|---------------|-------|
| 208649        | 205x150x(H)45 | 10,95 |



208687

**STAMPFERSTATION**

- Mit einer Aussparung für den Siebträger beim Stampfen.
- Mit runder Stampferablagefläche.

| Artikelnummer | mm           | €     |
|---------------|--------------|-------|
| 208687        | 93x142x(H)60 | 16,25 |



208724

**REINIGUNGSBÜRSTE FÜR SIEBTRÄGER - SET AUS 2 STK.**

- Zur schnellen Entfernung von Kaffeeresten aus dem Brühkopf und Siebträger bei Espressomaschinen.
- Haltbare Bürste aus Nylon.
- Mit Dosierlöffel für Reinigungsmittel.
- Der Spritzschutz hält den Griff trocken.
- 2-teiliges Set.

| Artikelnummer | mm     | €    |
|---------------|--------|------|
| 208724        | (L)225 | 7,50 |



208618

**KAFFEESATZ-ABKLOPFBEHÄLTER**

- Aus Edelstahl.
- Mit abnehmbarem Abklopfstange.

| Artikelnummer | mm             | €     |
|---------------|----------------|-------|
| 208618        | 153x185x(H)165 | 31,95 |





208694

### KAFFEESETZ- ABKLOPFSCHUBLADE

- Schubladenmodell aus Karbonstahl.
- Mit abnehmbarer Abklopfstange und perforiertem Gehäuse.

| Artikelnummer | mm            | €            |
|---------------|---------------|--------------|
| 208694        | 350x250x(H)90 | <b>78,50</b> |



208335



### KAFFEESETZ- ABKLOPFBEHÄLTER

- Aus Edelstahl.
- Mit abnehmbarer silikonbeschichteter Abklopfstange.

| Artikelnummer | mm             | €            |
|---------------|----------------|--------------|
| 208342        | 265x162x(H)100 | <b>23,95</b> |
| 208335        | 176x162x(H)100 | <b>17,95</b> |



208380



### KAFFEESETZ- ABKLOPFBEHÄLTER

- Rahmen aus dunklem Holz, mit einer GN 1/4 Abklopfbox aus Edelstahl.
- Mit abnehmbarer silikonbeschichteter Abklopfstange.

| Artikelnummer | mm             | €            |
|---------------|----------------|--------------|
| 208380        | 275x175x(H)110 | <b>31,95</b> |



271247

### THERMOMETER FÜR MILCHSCHAUM

- Mit Clip zum Befestigen des Thermometers an der Milchkanne.
- Grüne Markierung zeigt die ideale Milchttemperatur für Cappuccino etc.
- Temperaturbereich  $-10^{\circ}$  bis  $+110^{\circ}\text{C}$ .
- Graduierung:  $1^{\circ}\text{C}$ .
- Edelstahlsonde mit Schutzkappe.
- Leicht abzulesen.

| Artikelnummer | Bereich                   | mm                                     | €           |
|---------------|---------------------------|--|-------------|
| 271247        | $-10/110^{\circ}\text{C}$ | $\varnothing 44 \times (\text{H}) 140$ | <b>5,25</b> |



458198

### MILCHKANNE, SCHWARZ

- Aus Edelstahl mit schwarzer Antihafbeschichtung.

| Artikelnummer | Liter | mm                                     | €            |
|---------------|-------|--|--------------|
| 458198        | 0.6   | $\varnothing 90 \times (\text{H}) 112$ | <b>13,75</b> |



451045



### MILCHKÄNNCHEN MIT V-FÖRMIGEM AUSGUSS, MATTSCHWARZ

- Hergestellt aus extra dickem Edelstahl, der den Inhalt länger heiß hält.
- Der V-förmige Ausguss sorgt für zusätzliche Kontrolle beim Ausgießen.

| Artikelnummer | Liter | mm                                     | €            |
|---------------|-------|--|--------------|
| 451045        | 0.7   | $\varnothing 84 \times (\text{H}) 130$ | <b>18,95</b> |



**NEW**



451052

### MILCHKÄNNCHEN MIT SCHAM

| Artikelnummer | Liter | mm                                    | €            |
|---------------|-------|---------------------------------------|--------------|
| 451052        | 0.55  | $130 \times 77 \times (\text{H}) 115$ | <b>10,95</b> |



451533

### MEHRZWECKKANNEN

| Artikelnummer | Liter | mm                                      | €            |
|---------------|-------|---|--------------|
| 451502        | 0.35  | $\varnothing 76 \times (\text{H}) 93$   | <b>7,50</b>  |
| 451519        | 0.6   | $\varnothing 90 \times (\text{H}) 112$  | <b>10,25</b> |
| 451526        | 0.9   | $\varnothing 102 \times (\text{H}) 125$ | <b>12,95</b> |
| 451533        | 1.5   | $\varnothing 112 \times (\text{H}) 161$ | <b>17,75</b> |





208304



208533



### FILTERKAFFEEMASCHINE

- Sowohl unten als auch oben eine separat einschaltbare Warmhalteplatte.
- Schnellfiltersystem mit Durchlaufelement - 1,8 Liter in 5 Minuten.
- Brühtemperatur 93-96°C.
- Gehäuse und Filterhalter aus Edelstahl.
- 2 Glaskannen von je 1,8 Liter und 25 (90/250) Papierfilter inklusive.

| Artikelnummer | V   | W    | mm             | €      |
|---------------|-----|------|----------------|--------|
| 208304        | 230 | 2100 | 195x370x(H)598 | 259,50 |

### FILTERKAFFEEMASCHINE

- Zubereitungszeit für eine Kanne ca. 6 Minuten.
- Designgehäuse aus Polypropylen, schwarz beschichtet.
- Mit 1,8 L Glaskanne, Polypropylen-Filterhalter und Deckel.
- Zwei separat regelbare Warmhalteplatten.
- Mit Kontrollleuchte, die angibt, wann der Kaffee fertig ist.
- Geeignet für Filterpapier: 110/250 mm.

| Artikelnummer | V   | W    | mm             | €      |
|---------------|-----|------|----------------|--------|
| 208533        | 230 | 2020 | 204x400x(H)590 | 159,50 |

445907

**GLASKANNE**

- Sicherheitsglas mit Polypropylengriff und -deckel.



| Artikelnummer | Liter | mm          | €     |
|---------------|-------|-------------|-------|
| 445907        | 1.8   | ø160x(H)185 | 15,95 |

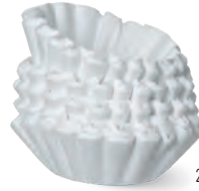

208656

**PAPIERKAFFEEFILTER FÜR FILTERKAFFEEEMASCHINEN**

- U.a. für Kaffeegeräte der Marken HENDI, Bravoril und Animo.  
 - Filterdurchmesser: 250 mm. Durchmesser auf der Filterunterseite: 110 mm.

| Artikelnummer | Stückzahl | mm         | €     |
|---------------|-----------|------------|-------|
| 208656        | 1000      | ø250x(H)70 | 34,95 |

**FEDER FÜR KAFFEEFILTERTRÄGER**

| Artikelnummer | €    |
|---------------|------|
| 904206        | 4,95 |



904206

**ELEKTRISCHER MILCHAUFSCHÄUMER**

- Gehäuse und Milchkanne aus Edelstahl mit Griff aus ABS.
- 6 Funktionen: heißer dicker Milchschaum, heißer dünner Milchschaum, kalter Milchschaum, warme Milch, heiße Schokolade, Tee mit heißer Milch.
- Die Milchkanne ist für leichtes Ausgießen abnehmbar.
- Füllmenge fürs Aufschäumen: 300 ml.
- Füllmenge fürs Erwärmen: 600 ml.
- Behälterdurchmesser: 130 mm.
- Zur Verwendung mit kalter Milch geeignet.
- Deckel und Rührersatz sind spülmaschinenfest.
- Im Set enthalten: Deckel und Rühr-Accessoires.
- Das Aufschäumen funktioniert auch mit veganer Milch (zB Hafer-, Mandel- oder Sojamilch, vorzugsweise vom Typ „Barista“) - der Effekt kann je nach Milcherzeuger variieren.

| Artikelnummer | V   | W   | mm             | €     |
|---------------|-----|-----|----------------|-------|
| 209097        | 230 | 500 | 200x167x(H)250 | 79,50 |





Füllstandsanzeige  
innen



Video ansehen



209998

### ELEKTRISCHER WASSERKOCHER KABELLOS

- Gehäuse und Heizelement aus Edelstahl 304.
- Griff, Deckel und Basis aus Polypropylen.
- Eingebautes und somit vor Beschädigungen geschütztes Heizelement, für längere Lebensdauer des Heizelements und somit auch des gesamten Wasserkochers.
- Indikationsleuchte für Heizbetrieb.
- Mit Wasserstandsanzeige.
- Automatische Abschaltung, wenn das Wasser kocht.
- Doppelter Trockenkochschutz.

| Artikelnummer | Liter | V   | W    | mm             | €     |
|---------------|-------|-----|------|----------------|-------|
| 209998        | 4.2   | 230 | 2000 | 341x226x(H)305 | 42,50 |



Füllstandsanzeige  
außen



Video ansehen



209981

### ELEKTRISCHER WASSERKOCHER KABELLOS

- Gehäuse und Heizelement aus Edelstahl 304.
- Griff, Deckel und Basis aus Polypropylen.
- 360 Grad Drehbasis.
- Eingebautes und somit vor Beschädigungen geschütztes Heizelement, für längere Lebensdauer des Heizelements und somit des gesamten Wasserkochers.
- Indikationsleuchte für Heizbetrieb.
- Mit Wasserstandsanzeige.
- Automatische Abschaltung, wenn das Wasser kocht.
- Doppelter Trockenkochschutz.
- Nur für Wasser geeignet.
- Das Kochen von anderen Flüssigkeiten kann das Gerät beschädigen.

| Artikelnummer | Liter | V   | W    | mm             | €     |
|---------------|-------|-----|------|----------------|-------|
| 209981        | 1.8   | 230 | 2150 | 226x165x(H)310 | 23,95 |



624302



### WASSERKOCHER

| Artikelnummer | Liter | mm          | €     |
|---------------|-------|-------------|-------|
| 624302        | 6     | ø245x(H)290 | 36,95 |



Bedienfeld mit Digitalanzeige



209936

### ELEKTRISCHER WASSERKOCHER KABELLOS

- Perfekt für den intensiven Gebrauch.
- Mit Schnellkochfunktion.
- Separater Sockel für eine einfachere Handhabung des Wasserkochers, der eine volle 360°-Drehung des Wasserkochers ermöglicht.
- Ausgestattet mit ergonomischem Polypropylen-Griff.
- Mit Heizungs-Kontrollleuchte.
- Heizung unter dem Boden platziert und somit gegen Kalkablagerungen geschützt.
- Automatische Abschaltung bei kochendem Wasser.
- Mit Trockenkochschutz - Gerät funktioniert nicht ohne Wasser.
- Gehäuse und Boden aus rostfreiem Edelstahl AISI 304.
- Gewicht: 1,12 kg.

| Artikelnummer | Liter | V   | W    | mm             | €     |
|---------------|-------|-----|------|----------------|-------|
| 209936        | 2.5   | 230 | 2150 | 242x172x(H)294 | 28,95 |



209943

### ELEKTRISCHER WASSERKOCHER KABELLOS MIT TEMPERATURREGELUNG

- Für die Zubereitung von Wasser für Getränke mit besonderen Brühvoraussetzungen, zB grünem Tee, weißem Tee oder Yerba Mate.
- AISI304 Edelstahlgehäuse und -heizelement.
- Griff, Deckel und Sockel aus Polypropylen.
- Einfache Temperaturregelung - Wasser kann auf eine dieser Temperaturen erhitzt und konstant gehalten werden: 40°C, 60°C, 80°C, 100°C. Heizelement unter dem Boden platziert und somit gegen Kalk geschützt.
- Bedienfeld mit Digitalanzeige.
- Thermostat-Anzeigeleuchte.
- Interne Anzeige für maximalen Wasserstand.
- Automatische Abschaltfunktion nach dem Kochen des Wassers.
- Doppelter Schutz gegen das Einschalten des leeren Wasserkochers.
- Wasserkocher kann um 360° gedreht werden.
- VORSICHT: Nur zum Kochen von Wasser bestimmt, das Kochen anderer Flüssigkeiten kann den Wasserkocher beschädigen.

| Artikelnummer | Liter | V   | W    | mm             | €     |
|---------------|-------|-----|------|----------------|-------|
| 209943        | 1.8   | 230 | 1800 | 230x165x(H)255 | 35,95 |





240700



### HEISSEGETRÄNKESPENDER

- Kessel aus Edelstahl.
- Wärmeisolierte Griffe aus Polypropylen und tropffreier Ablasshahn.
- Thermostat einstellbar bis 110°C.
- Ideal für Glühwein und heißes Wasser.
- Aufheizdauer ≈ 75 min.
- Nicht geeignet für heiße Schokolade oder Milch.

| Artikelnummer | Liter | V   | W    | mm                 | €      |
|---------------|-------|-----|------|--------------------|--------|
| 240700        | 25    | 230 | 2500 | 442x426<br>x(H)491 | 112,50 |



240601



### HEISSEGETRÄNKESPENDER

- Kessel aus beschichtetem Edelstahl.
- Wärmeisolierte Griffe aus Polypropylen und tropffreier Ablasshahn.
- Thermostat einstellbar bis 110°C.
- Ideal für Glühwein und heißes Wasser.
- Aufheizdauer ≈ 75 min.
- Nicht geeignet für heiße Schokolade oder Milch.

| Artikelnummer | Liter | V   | W    | mm                 | €      |
|---------------|-------|-----|------|--------------------|--------|
| 240601        | 25    | 230 | 2500 | 435x441<br>x(H)500 | 109,50 |





## HEISSGETRÄNKEKESSEL – DESIGN BY BRONWASSER



- Entworfen von dem renommierten niederländischen Designer Robert Bronwasser. Die einzigartige Konstruktion und die Liebe zum Detail machen das Gerät zu einer auffälligen Ergänzung für jedes Buffet.
- Erhältlich in zwei Ausführungen: satinierter Edelstahl oder schwarzer Edelstahl mit mattem Finish.
- Einwandiges Gehäuse aus Edelstahl.
- Stilvolle Griffe aus Polypropylen.
- Tropffreier Wasserhahn.
- Wasserstandsanzeige aus Glas.
- Die Tropfschale ist mit einem Magnet befestigt und leicht zu reinigen.

- Thermostat-Anzeige.
- Max. Flüssigkeitsstandsanzeige im Inneren des Geräts.
- Die Temperatur kann im Bereich von 30 °C bis 100 °C eingestellt werden.
- Max. Becherhöhe: 100 mm.
- Reset-Taste – zur Verwendung bei Überhitzung.
- Warnleuchte für Überhitzung oder wenn eine Entkalkung erforderlich ist.
- Nur zum Kochen von Wasser oder Wein – nicht geeignet für andere Flüssigkeiten wie Milch oder heiße Schokolade.



211410



211458

### HEISSGETRÄNKEKESSEL – DESIGN BY BRONWASSER

- Das Gehäuse besteht aus satiniertem Edelstahl.

| Artikelnummer | Füllmenge (l) | V   | W    | mm             | Zeit bis zum Kochen (Min.) | €            |
|---------------|---------------|-----|------|----------------|----------------------------|--------------|
| 211410        | 9             | 230 | 950  | 303x360x(H)450 | 58                         | <b>89,50</b> |
| 211427        | 16            | 230 | 1650 | 352x397x(H)500 | 63                         | <b>99,50</b> |

### HEISSGETRÄNKEKOCHER MATTSCHWARZ - DESIGN BY BRONWASSER

- Gehäuse aus Edelstahl, in Schwarz mit matter Ausführung.

| Artikelnummer | Füllmenge (l) | V   | W    | mm             | Zeit bis zum Kochen (Min.) | €             |
|---------------|---------------|-----|------|----------------|----------------------------|---------------|
| 211458        | 9             | 230 | 950  | 309x333x(H)450 | 58                         | <b>109,50</b> |
| 211465        | 16            | 230 | 1650 | 356x400x(H)510 | 63                         | <b>122,50</b> |

KAFFEE & HEISSGETRÄNKE



Einzigartiges tropffreies Armaturendesign mit integriertem Messglas



Magnetische Auffangwanne



Der Kessel hält das Getränk nach dem Erhitzen auf Serviertemperatur.



## PERKOLATOREN – DESIGN BY BRONWASSER

- Entworfen von dem renommierten niederländischen Designer Robert Bronwasser.
- Einzigartiges Design und Liebe zum Detail machen sie bei jedem Buffet zum Hingucker.
- Erhältlich in 2 Versionen: satiniertes Edelstahl oder mattschwarzer Stahl.
- Einwandige Konstruktion aus Edelstahl.
- Stilvolle Griffe aus Polypropylen.
- Tropffreier Wasserhahn.
- Wasserstandsanzeige aus Glas.

- Die Tropfschale ist mit einem Magnet befestigt und leicht zu reinigen.
- Filterkorb für grob gemahlene Kaffee.
- Maximale Flüssigkeitsstandsanzeige innen.
- Kontrollleuchte, die das Ende des Brühvorgangs anzeigt.
- Warnlicht signalisiert Überhitzung oder die Notwendigkeit einer Entkalkung.
- Maximale Becherhöhe: 100 mm.
- Perkolatoren halten die Wärme nach dem Brühen automatisch zurück.



211434



211472

### PERKOLATOR – DESIGN BY BRONWASSER

- Gehäuse aus satiniertem Edelstahl.

| Artikelnummer | Füllmenge (l) | V   | W    | mm             | Zeit bis zum Kochen (Min.) | €             |
|---------------|---------------|-----|------|----------------|----------------------------|---------------|
| 211434        | 7             | 230 | 1050 | 303x353x(H)450 | 57                         | <b>99,50</b>  |
| 211441        | 14            | 230 | 1750 | 354x418x(H)500 | 52                         | <b>109,50</b> |

### PERKOLATOR – DESIGN BY BRONWASSER

- Gehäuse aus Edelstahl in Schwarz mit mattem Finish.

| Artikelnummer | Füllmenge (l) | V   | W    | mm             | Zeit bis zum Kochen (Min.) | €             |
|---------------|---------------|-----|------|----------------|----------------------------|---------------|
| 211472        | 7             | 230 | 1050 | 305x350x(H)451 | 52                         | <b>119,50</b> |
| 211489        | 14            | 230 | 1750 | 352x420x(H)500 | 57                         | <b>134,50</b> |

Einzigartiges tropffreies Armaturendesign mit integriertem Messglas



Magnetische Auffangwanne



Filtereinsatz



## PERKOLATOR EINWANDIG

- Einwandige Edelstahlausführung mit eingebauter Filterwanne.
- Für grob gemahlene Kaffee ist kein Papierfilter notwendig.
- Der Perkolator hält den Kaffee nach dem Brühen auf Serviertemperatur.

- Mit Füllstandsanzeige, tropffreiem Hahn und automatischer Rückstellung.
- Die Kontrollleuchte zeigt das Ende des Brühvorgangs sowie die notwendige Entkalkung an.



208007



209882

## PERKOLATOR EINWANDIG

- Einwandige Edelstahlausführung mit eingebauter Filterwanne.
- Für grob gemahlene Kaffee ist kein Papierfilter notwendig.
- Der Perkolator hält den Kaffee nach dem Brühen auf Serviertemperatur.
- Mit Füllstandsanzeige, tropffreiem Hahn und automatischer Rückstellung.
- Die Kontrollleuchte zeigt das Ende des Brühvorgangs sowie die notwendige Entkalkung an.

## HEISSGETRÄNKESPENDER

- Einwandige Ausführung.
- Ideal für Glühwein und kochendes Wasser für zB Tee.
- Aufwärmzeit: Artikel 209882 (9 Liter) in ≈ 23 Minuten, Artikel 209899 (18 Liter) in ≈ 52 Minuten.
- Temperatur stufenlos regelbar von 94 bis 99°C.
- Trockenkochschutz.
- Nicht für Kakao oder heiße Schokolade geeignet.

| Artikelnummer | Füllmenge (l) | V   | W    | mm             | Zeit bis zum Kochen (Min.) | €             |
|---------------|---------------|-----|------|----------------|----------------------------|---------------|
| 208007        | 6             | 230 | 1500 | 340x227x(H)468 | 21                         | <b>99,50</b>  |
| 208106        | 10            | 230 | 1500 | 387x275x(H)530 | 34                         | <b>139,50</b> |
| 208205        | 15            | 230 | 1500 | 387x275x(H)595 | 51                         | <b>149,50</b> |

| Artikelnummer | Füllmenge (l) | V   | W    | mm             | Zeit bis zum Kochen (Min.) | €             |
|---------------|---------------|-----|------|----------------|----------------------------|---------------|
| 209882        | 10            | 230 | 2200 | 340x227x(H)468 | 23                         | <b>97,50</b>  |
| 209899        | 20            | 230 | 2200 | 387x267x(H)595 | 52                         | <b>129,50</b> |
| 209905        | 30            | 230 | 2200 | 500x465x(H)490 | 76                         | <b>169,50</b> |



## KAFFEE-PERKOLATOR, DOPPELWANDIG

- Energiesparend durch doppelwandige Edelstahlausführung.
- Energieverbrauch um 20% niedriger als bei vergleichbaren einwandigen Kesseln.
- Geschweißte, silikonbeschichtete Edelstahlgriffe.
- Mit eingebauter Filterwanne.
- Für grob gemahlene Kaffee ist kein Papierfilter notwendig.

- Der Perkolator hält den Kaffee nach dem Brühen auf Serviertemperatur.
- Mit Füllstandsanzeige, Non-Drip Hahn und automatischer Rückstellung.
- Die Kontrollleuchte zeigt des Ende des Brühvorgangs sowie die notwendige Entkalkung an.



**BIS ZU 20%  
ENERGIEER-  
SPARNIS**



211205



211403

## KAFFEE-PERKOLATOR, DOPPELWANDIG

| Artikelnum-<br>mer | Füllmenge<br>l/l | V   | W    | mm             | Zeit bis zum<br>Kochen (Min.) | €      |
|--------------------|------------------|-----|------|----------------|-------------------------------|--------|
| 211106             | 6                | 230 | 1500 | 316x350x(H)480 | 20                            | 129,50 |
| 211205             | 10               | 230 | 1500 | 370x390x(H)525 | 32                            | 167,50 |
| 211304             | 16               | 230 | 1500 | 360x401x(H)647 | 50                            | 179,50 |

## HEISSGETRÄNKESPENDER, DOPPELWANDIG

- Thermostatische Temperaturregelung bis 110°C.
- Nicht geeignet für Kakao.

| Artikelnum-<br>mer | Füllmenge<br>l/l | V   | W    | mm             | Zeit bis zum<br>Kochen (Min.) | €      |
|--------------------|------------------|-----|------|----------------|-------------------------------|--------|
| 211403             | 9                | 230 | 2200 | 322x390x(H)522 | 22                            | 122,50 |
| 211502             | 18               | 230 | 2200 | 386x393x(H)666 | 50                            | 159,50 |





15x GN 1/1

15x 600x400



7x GN 1/1



810668

810613

810651



2 Lenkrollen  
mit Bremsen



Beidseitige  
Schnellver-  
riegelung



### ABRÄUMWAGEN - 7 X GN 1/1

- Für GN 1/1 Tablett/Behälter - Zwischenraum 80 mm.
- GN 1/1 - 530x325.
- Mit Arbeitsfläche.
- Mit 4 Rollen, 2 davon mit Bremse.
- Mit beidseitiger Verriegelung zur Arretierung der Tablett.
- Zerlegte Ausführung.

### ABRÄUMWAGEN - 15 X GN 1/1

- GN 1/1 mit 15 Einschüben - Zwischenraum 80 mm.
- Mit beidseitiger Verriegelung zur Arretierung der Tablett.
- 4 Lenkrollen, 2 davon mit Bremsen.
- Zerlegte Ausführung.

### ABRÄUMWAGEN - 15 X 600X400 MM

- 15 Einschübe mit 600x400mm und einem Zwischenraum von jeweils 80mm.
- Mit beidseitiger Verriegelung zur Arretierung der Tablett.
- 4 Lenkrollen, 2 davon mit Bremsen.
- Zerlegte Ausführung.

| Artikelnummer | mm             | €      |
|---------------|----------------|--------|
| 810668        | 445x615x(H)945 | 169,50 |

| Artikelnummer | mm              | €      |
|---------------|-----------------|--------|
| 810613        | 440x610x(H)1710 | 227,50 |

| Artikelnummer | mm              | €      |
|---------------|-----------------|--------|
| 810651        | 515x680x(H)1710 | 262,50 |

30x GN 1/1

150kg



810576

15x GN 1/1



150kg



810606



Zur platzsparenden Aufbewahrung können diese Regalwagen ineinander gestellt werden.

**TRANSPORTWAGEN DOPPELT - 30 X GN 1/1**

- GN 1/1 mit 30 Lagen im Abstand von 80 mm.
- Stopper auf beiden Seiten verhindern ein Herausfallen von Tablett oder GN-Behältern.
- Ausgestattet mit vier Rollen, davon zwei mit Feststellbremsen. Flatpack-Lieferung.
- Die maximale Belastung beträgt 150 kg, wenn die Last gleichmäßig verteilt ist.

| Artikelnummer | mm              | €      |
|---------------|-----------------|--------|
| 810576        | 740x550x(H)1730 | 359,50 |

**ABRÄUMWAGEN KOMPAKT - 15 X GN 1/1**

- Zur platzsparenden Aufbewahren können diese Wagen einfach ineinandergeschoben werden.
- GN 1/1 mit 15 Einschüben und einem Zwischenraum von 80 mm.
- Mit beidseitiger Verriegelung zur Arretierung der Tablett.
- 4 Lenkrollen, 2 davon mit Bremse.
- Zerlegte Ausführung.
- Die maximale Belastung beträgt 150 kg, wenn die Last gleichmäßig verteilt ist.

| Artikelnummer | mm              | €      |
|---------------|-----------------|--------|
| 810606        | 445x610x(H)1710 | 279,50 |

12x GN 1/1

150kg



810569

**TRANSPORTWAGEN DOPPELT - 12 X GN 1/1**

- GN 1/1 mit 12 Lagen im Abstand von 80 mm.
- Stopper auf beiden Seiten verhindern ein Herausfallen von Tablett oder GN-Behältern.
- Ausgestattet mit vier Rollen, davon zwei mit Feststellbremsen.
- Zulässige Belastung des Wagens: 150 kg bei gleichmäßiger Gewichtsverteilung.
- Flatpack-Lieferung.

| Artikelnummer | mm             | €      |
|---------------|----------------|--------|
| 810569        | 740x550x(H)940 | 225,00 |





810101



811320

### SERVIERWAGEN

- Edelstahl mit Böden aus Chromstahl.
- Drei Regalböden schallgedämpft.
- Max. Traglast pro Boden 50 kg.
- Mit 4 Lenkrollen, 2 davon mit Bremse, mit Stoßschutz.
- Abstand zwischen den Etagenböden 270 mm.
- Arbeitsfläche 830x510mm.
- Zerlegte Ausführung.

| Artikelnummer | mm             | €      |
|---------------|----------------|--------|
| 810101        | 905x585x(H)945 | 129,50 |

### SERVIERWAGEN MATTSCHWARZ

- Aus hochwertigem Edelstahl gefertigt und mit mattschwarzem Finish.
- Drei Regalböden schallgedämpft.
- Max. Traglast pro Boden 50 kg.
- Mit 4 Lenkrollen, 2 davon mit Bremse, mit Stoßschutz.
- Abstand zwischen den Etagenböden 270 mm.
- Arbeitsfläche 830x510mm.
- Zerlegte Ausführung.

| Artikelnummer | mm             | €      |
|---------------|----------------|--------|
| 811320        | 905x585x(H)945 | 198,50 |



810002



### SERVIERWAGEN

- Edelstahl mit Böden aus Chromstahl.
- Zwei Regalböden schallgedämpft.
- Max. Traglast pro Boden 50 kg.
- Mit 4 Lenkrollen, 2 davon mit Bremse, mit Stoßschutz.
- Abstand zwischen Etagenböden 550 mm.
- Arbeitsfläche 830x510mm.
- Zerlegte Ausführung.

| Artikelnummer | mm             | €      |
|---------------|----------------|--------|
| 810002        | 905x585x(H)945 | 109,50 |



810224

**NEW MODEL**



### SERVIERWAGEN SCHWERLAST

- Hergestellt aus Edelstahl, geschweißt für zusätzliche Festigkeit.
- Ausgestattet mit 3 Einlegeböden.
- Maximale Belastung pro Boden: 80 kg.
- Ausgestattet mit 4 Rollen, davon 2 mit Bremsen.

| Artikelnummer | mm             | €      |
|---------------|----------------|--------|
| 810224        | 800x500x(H)850 | 465,00 |







810118



810125

### SERVIERWAGEN MIT 4 REGALBÖDEN

- Hergestellt aus rostfreiem Edelstahl.
- Ausgestattet mit 4 Einlegeböden.
- Inklusive 4 Rollen, davon 2 mit Bremse, und praktischem Eckenschutz.
- Flatpack-Lieferung.

| Artikelnummer | mm              | €      |
|---------------|-----------------|--------|
| 810118        | 905x585x(H)1245 | 187,50 |

### SERVIERWAGEN MIT 5 REGALBÖDEN

- Aus Edelstahl gefertigt.
- Mit fünf Regalböden ausgestattet.
- Mit 4 Lenkrollen, 2 davon mit Bremse, und Stoßschutz.
- Zerlegte Ausführung.

| Artikelnummer | mm              | €      |
|---------------|-----------------|--------|
| 810125        | 905x585x(H)1545 | 249,50 |



### SERVIERWAGEN AUS POLYPROPYLEN

- Aus Polypropylen.
- Drei Regalböden.
- Max. Traglast pro Boden 50kg.
- Mit 4 Lenkrollen, 2 davon mit Bremse, mit Stoßschutz.
- Abstand zwischen den Etagenböden 340 mm.
- Arbeitsfläche 615x400 mm.

| Artikelnummer | mm             | €      |
|---------------|----------------|--------|
| 810200        | 800x410x(H)950 | 119,50 |



810200





877920



Schaufel



Transparenter Deckel



4 Lenkrollen

## LEBENSMITTEL-TROLLEY

- Nützlich in jeder großen Küche zum Aufbewahren, Transportieren und schnellen Messen von Trockenlebensmitteln wie: Mehl, Zucker, Salz, Grütze, Reis.
- Einteilige, solide und robuste Polyethylenstruktur.
- Abgerundete Ecken und glatte Innenwände sind ideal für eine einfache Reinigung.
- Führungsschienen im oberen, inneren Teil des Wagens ermöglichen das bequeme Einsetzen der Schaufel.
- Transparenter Polycarbonat-Deckel zur einfachen Identifizierung von Produktart und -menge.
- Vier breite, gummierte Räder Ø 75 mm, einschließlich zwei Lenkrollen mit Feststellern für einen leichteren Transport.
- Ergonomische Höhe von 71 cm, ideal zum Verstauen unter einem Arbeitstisch.
- Gewicht 14 kg.

| Artikelnummer | Liter | mm             | €      |
|---------------|-------|----------------|--------|
| 877913        | 81    | 333x743x(H)711 | 212,50 |
| 877920        | 98    | 394x755x(H)735 | 249,50 |



877883



Abtropfgitter



2 Lenkrollen mit Bremsen



Ablasshahn



Schaufel



## THERMO EISBEHÄLTER - 110 L

- Doppelwandig isoliertes Polyethylen LDPE, schlagfester und harter Kunststoff.
- Hochwertige Polyurethan Isolierung für langanhaltende Kühlung.
- Ideal zum Transport von Eiswürfeln oder Crush Eis auch für längere Strecken.
- Bestens geeignet für mobile Bars in Schwimmbädern am Meer oder See.
- Innenwände beständig gegen Kratzer und Schmutz.
- Dichtschließender Schiebedeckel zur leichten Eisentnahme.
- Ergonomischer Griff ist im Gehäuse integriert.
- 2 (Ø 20 mm) große Räder und 2 (Ø 10 mm) gebremste Lenkrollen.
- Geschmolzenes Eis wird über eine Ablaufrille zum Ablasshahn geleitet.
- Gebrauchsfertige Auslieferung.
- Keine Montage notwendig.
- Inklusive Ablasshahn, Eisschaufel und Tropfschale.
- Ablasshahn ist im Abstand von 95 mm zum Boden angebracht.
- Inklusive Ablasshahn, Schaufel und Abtropfgitter.

| Artikelnummer | Liter | mm             | €      |
|---------------|-------|----------------|--------|
| 877883        | 110   | 585x800x(H)745 | 787,50 |



**TELLERWAGEN**

- Gewährleistet den sicheren Transport von Geschirr.
- Mobile Schutzvorrichtungen aus Polyethylen ermöglichen die Beladung von Tellern unterschiedlicher Größe.
- Extrem robustes Design aus Polyethylen schützt das Geschirr vor Absplittern oder Bruch.
- Anzahl der Tellerstapel: 6 Teller pro Stapel: 50.
- 2 große Räder und 2 Lenkrollen mit Feststeller.
- Stoß- und schlagfest.
- Vinylbezug zur Erfüllung strenger Hygienevorschriften inklusive.
- Tellerdurchmesser von Ø 115 bis Ø 330 mm.

LDPE  
polyethylen



| Artikelnummer | mm             | €      |
|---------------|----------------|--------|
| 877906        | 930x720x(H)785 | 789,50 |

877906



Jeder Trolley wird mit einer Vinylabdeckung ausgeliefert zur hygienischen Lagerung

Platz für bis zu 50 Teller pro Reihe

2 Vorderräder mit Bremsen

**Beispiele für Bestückungen**



4 Spalten - Teller von ø225-330 mm



6 Spalten - Teller von ø140-225 mm



4 Spalten - Teller von ø115 mm  
2 Spalten - Teller von ø140-175 mm  
2 Spalten - Teller von ø175-225 mm



5 Spalten - Teller von ø115 mm  
3 Spalten - Teller von ø175-225 mm





Entlüftungsklappe



Tür mit Dichtung.

877814



877821



2 Lenkrollen mit Bremsen

## THERMO CATERING CONTAINER 2X GN 1/1 200

- Doppelwandiges isoliertes Polyethylen LDPE - schlagfestes Hartpolyethylen.
- Hält heiß und kalt.
- Mit 2 stabilen Tragegriffen.
- Gepresste Führungen im Kammergehäuse.
- Innenmaße: 335x533x(H)590 mm.
- Geeignet für 1/1 Gastronorm-Schalen:
  - Gastronorm-Behälter 10 mm tief: 12 Stück.
  - Gastronorm-Behälter 65 mm tief: 6 Stück.
  - Gastronorm-Behälter 100 mm tief: 4 Stück.
  - Gastronorm-Behälter 150 mm tief: 3 Stück.
  - Gastronorm-Behälter 200 mm tief: 2 Stück.

| Artikelnummer | mm Innen           | mm                 | €      |
|---------------|--------------------|--------------------|--------|
| 877814        | 335x533<br>x(H)590 | 477x680<br>x(H)620 | 329,50 |

### Temperaturentwicklung

#### Heiß

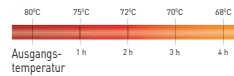

#### Kalt

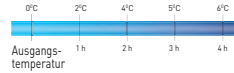

### Beispiele für Bestückungen

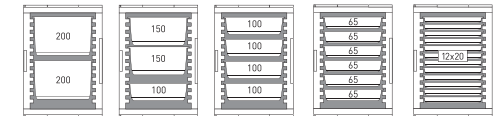

Gurt

## TROLLEY FÜR THERMO-CONTAINER

| Artikelnummer | mm             | €      |
|---------------|----------------|--------|
| 877821        | 530x710x(H)230 | 139,50 |





## THERMO GETRÄNKEBEHÄLTER MIT ABLASSHAHN

- Ideal für die Lagerung, den Transport und das Servieren von heißen und kalten Getränken.
- Robustes LDPE-Polyethylen-Gehäuse.
- Gute Isolierung aus Polyurethanschäum.
- 4 Schwerlastklammern, 25 mm breit, an beiden Seiten des Behälters, für einfaches und schnelles Öffnen und Schließen.
- Bequeme Transportgriffe.
- Abstand des Ablasshahns vom Boden: 95 mm.
- Eingelassener Wasserhahn - Schutz vor Transportschäden.
- Geliefert mit Aufklebern zur schnellen Identifizierung von Getränken.
- Entlüftung zum leichteren Öffnen des Deckels.
- Stoß- und schlagfest.
- Abgerundete Kammer mit Nuten zum Zapfhahn.

**AMER★BOX**



| Artikelnummer | Liter | mm             | €      |
|---------------|-------|----------------|--------|
| 877869        | 9.4   | 230x420x(H)470 | 159,50 |
| 877876        | 18    | 230x420x(H)620 | 198,50 |

### Temperaturentwicklung

Heiß

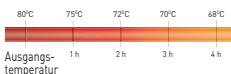

Kalt

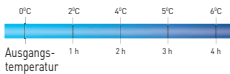

## THERMO CATERING CONTAINER GN 1/1, TOPLOADER

- Hergestellt aus HDPE-Polyethylen.
- Doppelte Wände, gefüllt mit hochwertigem Polyurethanschäum, sorgen für eine perfekte Isolierung und langes Halten der Lebensmitteltemperatur.
- Deckel mit 4 Klammern aus strapazierfähigem Nylon.

| Artikelnummer | mm Innen       | mm             | €      |
|---------------|----------------|----------------|--------|
| 877852        | 530x325x(H)200 | 630x460x(H)305 | 199,50 |

### Temperaturentwicklung

Heiß

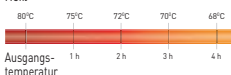

Kalt

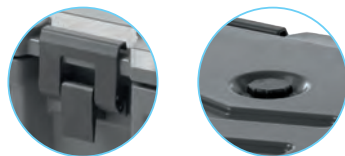
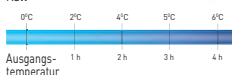

4 Verschlüsse

Entlüftungsklappe



### Beispiele für Bestückungen

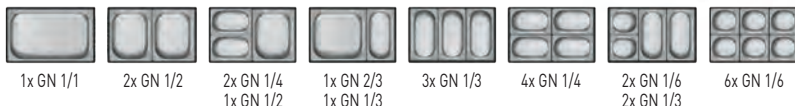

## THERMO FRONTLADER

5x GN 1/1



707661



## THERMO CATERING BOX

- Ultraleichter, langlebiger Behälter mit perfekt verschließbarer Öffnung.
- Abnehmbare Tür - auch wenn die Kartons gestapelt sind.
- Mit 5 Nuten im Abstand von 65 mm zum Einschieben in Behälter, passend für GN1/1 Behälter.
- Die hohen Stapelleisten mit Rastprofil sorgen für eine stabile und rutschfeste Stapelung.
- Passt perfekt auf Europaletten - vier Stück pro Lage.

| Artikelnummer | Liter | mm Innen       | mm             | €      |
|---------------|-------|----------------|----------------|--------|
| 707661        | 66    | 535x310x(H)400 | 600x400x(H)490 | 145,00 |

Passt perfekt auf Europaletten  
- 4 Stück pro Lage.

### Beispiele für Bestückungen



THERMOBOXEN & TRANSPORTWÄGEN

707784

707845



### AUFHEIZELEMENT

- Kann bis zu 90°C erhitzt werden.
- Legen Sie das Element dazu einfach in einen Edelstahlbehälter und erhitzen Sie diesen zB in einem Konvektionsofen für max. 40 Minuten auf max. 90°C.
- Enthält Paraffinwachs.

| Artikelnummer | GN     | mm            | €     |
|---------------|--------|---------------|-------|
| 707784        | GN 1/2 | 320x265x(H)30 | 23,95 |
| 707845        | GN 1/1 | 530x325x(H)30 | 42,50 |

707760

707753



### GEFRIERELEMENT

- Für den Einsatz in Thermoboxen, hält die Temperatur dank der eutektischen Platte 3 bis 4 Stunden lang zwischen -12 und -10°C.
- Vor Gebrauch bei -18°C 24 Stunden einfrieren.
- Um zu überprüfen, ob es bereit ist, schütteln Sie das Element und wenn Sie fühlen und hören, dass sich nichts im Inneren bewegt, ist es bereit.
- Enthält Wasser und Natriumpolyacrylat.

| Artikelnummer | GN     | mm            | €     |
|---------------|--------|---------------|-------|
| 707753        | GN 1/1 | 530x325x(H)30 | 27,95 |
| 707760        | GN 1/2 | 320x265x(H)30 | 16,95 |



## THERMO CATERING CONTAINER

- Ultraleicht, robuster Behälter mit perfekt verschließbarer Öffnung.
- Geeignet für Gastronorm 1/1 Behälter.
- Mit 8 Einschüben für GN-Behältern mit einem Abstand von 61 mm.
- Die Stapelleisten mit Verriegelungsprofil gewährleisten sicheres Stapeln ohne zu verrutschen.

| Artikelnummer | Liter | mm Innen       | mm             | €      |
|---------------|-------|----------------|----------------|--------|
| 707999        | 100   | 550x335x(H)545 | 635x465x(H)660 | 275,00 |



707999



### Beispiele für Bestückungen



707777

707821



HDPE  
polyethylen

## KÜHELEMENT

- Für den Einsatz in Thermoboxen, hält die Temperatur dank der eutektischen Platte 3 bis 4 Stunden lang zwischen 0 und 4°C.
- Vor Gebrauch bei -18°C 24 Stunden einfrieren.
- Um zu überprüfen, ob es bereit ist, schütteln Sie das Element und wenn Sie fühlen und hören, dass sich nichts im Inneren bewegt, ist es bereit.
- Enthält Wasser und Natriumpolyacrylat.

| Artikelnummer | GN     | mm            | €     |
|---------------|--------|---------------|-------|
| 707777        | GN 1/2 | 320x265x(H)30 | 16,25 |
| 707821        | GN 1/1 | 530x325x(H)30 | 24,95 |



209509

AL  
aluminium

## WARMHALTEPLATTE

- GN 1/1 - Aluminium.
- Basis isoliert.
- Heizt automatisch auf 95°C.
- Kann sowohl zum Warmhalten als auch in Kombination mit HENDI Thermoboxen Kitchen Line 1/1 und größer verwendet werden (707906, 707968, 707951, 707944).

| Artikelnummer | V   | W   | mm            | €      |
|---------------|-----|-----|---------------|--------|
| 209509        | 230 | 190 | 530x325x(H)45 | 186,50 |





707975

### PIZZA-THERMOBOX PROFI LINE

- Vollständig aus Polypropylen gefertigt.
- Seitlich integrierte Griffe, um den Transport zu erleichtern.
- Spezielles Profil auf der Innenseite zur leichteren Entnahme der Behälter oder Tablettts.
- Robuste und stabile Konstruktionsweise für den langfristigen Gebrauch.
- Sehr leicht, von oben mit einem separaten Deckel verschließbar.
- Einfach stapelbar.

| Artikelnummer | Liter | mm Innen       | mm             | €     |
|---------------|-------|----------------|----------------|-------|
| 707975        | 21    | 350x350x(H)175 | 410x410x(H)240 | 39,50 |



707968

### THERMOBOX PROFI LINE

- Perfekt für den Transport von heißen oder kalten Produkten.
- Bietet eine hohe Isolationskraft und hält Temperaturen von -20°C bis +110°C stand.
- Mit seitlich versenkten Griffen für mehr Tragekomfort.

| Artikelnummer | Liter | mm Innen       | mm             | €     |
|---------------|-------|----------------|----------------|-------|
| 707906        | 40    | 538x338x(H)234 | 600x400x(H)285 | 37,25 |
| 707968        | 46    | 538x338x(H)257 | 600x400x(H)320 | 47,50 |
| 707951        | 53    | 625x425x(H)200 | 685x485x(H)260 | 59,50 |
| 707944        | 80    | 625x425x(H)300 | 685x485x(H)360 | 73,50 |



707814

### KÜHLADAPTERBEHÄLTER GN 1/1

- Platzieren Sie diesen Adapter mit Kühlelementen auf Ihre Thermobox GN 1/1 und halten Sie so die Ware über einen längeren Zeitraum kalt.
- Lieferung ohne Kühlelement.
- Passt auf 707906 und 707968.

| Artikelnummer | mm            | €     |
|---------------|---------------|-------|
| 707814        | 600x400x(H)85 | 25,75 |



707982

### THERMOBOX PROFI LINE

- Perfekt für den Transport von heißen oder kalten Produkten.
- Die heißversiegelte und verstärkte Innenauskleidung erleichtert die Reinigung und verlängert die Lebensdauer erheblich.
- Die Thermobox ist für Behältergrößen bis zur Gastronomie 1/1 geeignet.
- Gehäuse haben eine versiegelte Struktur, die eine hervorragende Isolierung bietet, bis zu 50% besser als andere HENDI-Thermoboxen.
- Temperaturbeständig von -20°C bis 110°C.
- Praktisch integrierte Griffe sorgen für ein angenehmes Tragen.
- Die Thermoboxen sind sowohl mit als auch ohne Deckel stapelbar.

| Artikelnummer | Liter | mm Innen       | mm             | €     |
|---------------|-------|----------------|----------------|-------|
| 707982        | 39    | 538x338x(H)217 | 674x400x(H)287 | 92,50 |





6 Verriegelungen – ideal auch für den Transport flüssiger Gerichte



710203



Die gleichen Durchmesser erleichtern das Stapeln und Transportieren.



Der Raum zwischen den Wänden ist mit speziellem Isoliermaterial gefüllt, das es ermöglicht, die Temperatur der Lebensmittel für bis zu 6-8 Stunden konstant zu halten.



## THERMOTRANSPORTBEHÄLTER PROFI LINE

- Speziell für Gastronomiebetriebe konzipiert, um Speisen und Getränke während des Transports zuverlässig warm zu halten.
- Der Raum zwischen den Wänden ist mit einem speziellen Isoliermaterial gefüllt, das dafür sorgt, dass die Temperatur 6 bis 8 Stunden lang gehalten wird.
- Gehäuse und Deckel aus Edelstahl AISI 430, satiniert, 0,8 mm dick.
- Innenteil und Behälterdeckel aus Edelstahl AISI 304 Stahl, 0,8 mm dick.
- Behälterinnenraum aus auf Hochglanz poliertem Stahl, Deckelinnenraum satiniert.
- Zwei ergonomische Griffe mit jeweils neun Dichtungen für eine sichere Handhabung.
- Isolierter Deckel mit Griff und großem Entlüftungsventil zum einfachen Öffnen.

- Dicke Silikonichtung - abnehmbar und hygienisch.
- Deckel mit 6 Klemmverschlüssen.
- Ablasshahn aus rostfreiem Edelstahl mit einem Auslauf von ca. 45 mm.
- Der Unterboden des Containers ist mit einem schwarzen, verschraubten Gummiring versehen, der das Stapeln der Container erleichtert und sowohl den Container als auch den Boden vor Beschädigungen schützt.
- Stapelbar – verschiedene Modelle bis zu 35 l.

| Artikelnummer | Liter | mm          | €      |
|---------------|-------|-------------|--------|
| 710104        | 10    | ø330x(H)220 | 162,50 |
| 710203        | 20    | ø330x(H)360 | 225,00 |
| 710302        | 35    | ø330x(H)570 | 285,00 |

### Ergonomische Griffe



Luftablassventil



Doppelter, mit einer Dichtung gesicherter und mit 6 Verschlüssen versehener Deckel.

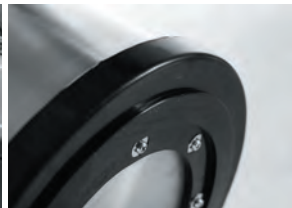

Flexibles Material schützt Behälter und Behälterboden vor Beschädigungen.





150 kg



812266

### REGALSYSTEM AUS ALUMINIUM FÜR GN BEHÄLTER

- Anstelle der Regalböden können Sie in das Regal auch Behälter der Gastronormgröße 1/1 stellen.
- Rahmen aus eloxiertem Aluminium.
- Regalböden aus Polypropylen, spülmaschinengeeignet.
- Einfach erweiterbar.
- Traglast 150 kg pro Regalboden.

| Artikelnummer | -           | mm               | €      |
|---------------|-------------|------------------|--------|
| 812266        |             | 1120x355x(H)1685 | 259,50 |
| 812372        | Ausbauhaken | 15x42x(H)42      | 2,75   |

150 kg



812273

### ALUMINIUM-AUFBEWAHRUNGSREGAL

- Rahmen aus korrosionsbeständigem eloxiertem Aluminium.
- Mit 4 Ablagen, jede Ablage besteht aus 3 herausnehmbaren Polypropylenelementen, die spülmaschinengeeignet sind.
- Verstellbare Füße für eine waagerechte Platzierung.
- Ein einfaches Verbinden von Racks oder Erstellen von Eckracks ist mit dem im Sortiment erhältlichen Verbindungshaken (Artikelnummer: 812280) möglich.
- Max. Tragfähigkeit pro Regal (bei verteilter Last): 150 kg.

| Artikelnummer | -           | mm               | €      |
|---------------|-------------|------------------|--------|
| 812273        |             | 1280x405x(H)1685 | 298,50 |
| 812280        | Ausbauhaken | 15x42x(H)42      | 2,75   |
| 812341        | Regalböden  |                  | 10,00  |

Beliebig erweiterbar



GN 1/1-Behälter passen genau zwischen die Aluminiumschienen.



Geschirrspülmaschinengeeignete Polypropylenböden



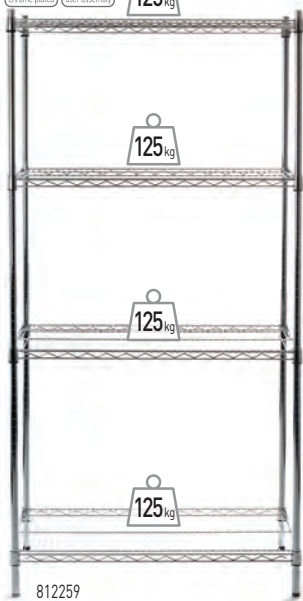

812259

**REGALSYSTEM 4 BÖDEN**

- 4 verstellbare Einlegeböden.
- Max. Traglast pro Boden 125 kg.
- Mit höhenverstellbaren Füßen.
- Verchromtes Eisen.

| Artikelnummer | mm              | €      |
|---------------|-----------------|--------|
| 812259        | 910x455x(H)1830 | 134,50 |



812204

**LAGERREGAL 5 BÖDEN**

- Aus Stahl, verchromt oder schwarz pulverbeschichtet.
- Einfach zu montieren, Regalhöhe lässt sich leicht einstellen.
- Im Lieferumfang enthalten sind 5 Gitterregale.
- Tragfähigkeit pro Regal verteilen: 80 kg.
- Mit verstellbaren Füßen.

| Artikelnummer | Farbe   | mm       | €      |
|---------------|---------|----------|--------|
| 812990        | Schwarz | 910x455  | 129,50 |
| 812204        | Chrom   | x(H)1830 | 125,00 |

Montageanleitung



**PLATTFORM-TRANSPORTWAGEN**

- Trotz seines geringen Gewichts kann er bis zu 150 kg tragen.
- Zusammenklappbar, um die Transportmaße zu minimieren.
- Mit zwei Lenkrollen.

| Artikelnummer | mm             | €      |
|---------------|----------------|--------|
| 810514        | 730x480x(H)825 | 127,50 |



810514

Zusammenklappbar zur platzsparenden Aufbewahrung beim Transport

## GESCHIRRSPÜLER 50x50 - ELEKTRONISCHE STEUERUNG

- Äußerst einfach zu bedienen, zu reinigen und zu warten.
- Ideal zum Reinigen von Tellern, Besteck, Gläsern, Tassen und Tablett.
- Elektronische Steuerelemente.
- Wasch- und Klarspülmittelspender sowie Pumpe standardmäßig im Lieferumfang enthalten.
- Gehäuse aus Edelstahl AISI 304.
- Rotierende Kunststoffwasch- und Edelstahlspülarms am unteren Kammerboden.
- Fixierte Kunststoff-Wascharme und rotierende Edelstahl-Spülarms in der oberen Kammerdecke.
- Robuste doppelwandige Tür mit Mikroschalter stoppt das Programm automatisch beim Öffnen.
- Maximale Höhe der Gläser: 325 mm.
- Maximale Höhe der Teller: 335 mm.
- Wassertemperatur beim Waschen: 60°C.
- Wassertemperatur beim Spülen: 85°C.
- Kessel (Kapazität/Leistung): 6L/6kW.
- Behälter (Kapazität/Leistung): 35L/2,8kW.
- Waschpumpe: 0,75 kW.
- Sicherheitsthermostat für Boiler/Behälter: bis 105°C/99°C.
- Elektronisches Wasserthermometer für Boiler und Behälter.
- Dichtheitsfaktor der Pumpe: IP 44,
- Füße ø40 mm, Höhe einstellbar ±10 mm.
- Gewicht: 55 kg.

### FUNKTIONEN:

- Drei Waschprogramme: 60, 120, 180 Sekunden. (Das Waschprogramm wird automatisch um die Zeit verlängert, die zum Aufwärmen des Spülwassers auf +85 °C benötigt wird)
- Reinigungsprogramm für Geschirrspülerkammer.
- Kaltspülfunktion – ideal zum Spülen von Gläsern.
- Die Thermo-Protector-Funktion dient zur Vermeidung von Kaltwasserspülungen und garantiert, dass das Spülen erst bei einer Temperatur von 85°C beginnt.
- Die Soft-Start-Funktion startet die Wasserpumpe bei niedrigem Druck und erhöht den Druck allmählich, um empfindliche Gegenstände vor Beschädigungen zu schützen.
- 8-Punkte-Selbstdiagnoseprogramm.
- Eco-Programm für geringeren Stromverbrauch.
- VORTEILE DER KALTSPÜLUNG:
- Kühlt die Gläser nach der Reinigung ab und macht sie sofort einsatzbereit.
- Entfernt den Geruch von Klarspüler und ist somit ideal für Weingläser.

### - AUSSTATTUNG:

- 1x Universalkorb 500x500x(H)105 mm für Gläser.
- 1x Korb mit Trennstiften für tiefe oder flache Teller (5x8 Stück), 500x500x(H)105 mm.
- 1x Besteckkorb 110x110x(H)130 mm.
- Elektrischer Wasch- und Klarspülmittelspender.
- Länge des Wasserzulaufschlauchs: 1,5 m, mit Anschluss für 3/4"-Innengewinde.
- Ablaufpumpe und -schlauch.
- Netzkabel ohne Stecker.



max H  
335 mm

Geschirrspüler 50x50  
– elektronische Steuerung



Bodengestell



Geschirrwashbrause

Entladetisch für Geschirrspüler

Entladetisch mit Spülbecken für Geschirrspüler



Trolley für Geschirrspülkörbe

Gläserkorb für Geschirrspüler

Abfalleimer rund

INKL. SPENDER UND ABLAUFpumpe



## GLÄSERSPÜLER 40X40

 max H  
290 mm



elektromechanische Steuerung



elektronische Steuerung

Separate Wasch-  
und Spülarme aus Edelstahl oben



Separate Wasch-  
und Spülarme aus Edelstahl unten

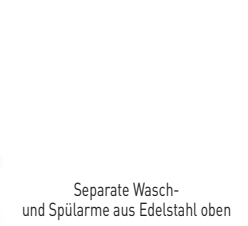

## GLÄSERSPÜLER 50X50

 max H  
335 mm



elektromechanische Steuerung



elektronische Steuerung

Separate Wasch-  
und Spülarme aus Edelstahl oben

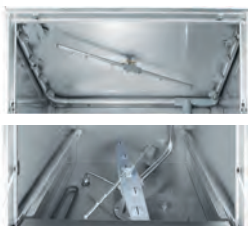

Separate Wascharm aus Kunststoff  
und Spülarme aus Edelstahl unten

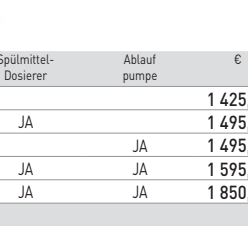

| Artikelnummer | Steuerung         | Korbgröße | Spannung (V) | Klarspülmittel-Dosierer | Spülmittel-Dosierer | Ablaufpumpe | €        |
|---------------|-------------------|-----------|--------------|-------------------------|---------------------|-------------|----------|
| 230299        | elektromechanisch | 40x40     | 230          | JA                      |                     |             | 1 425,00 |
| 233009        | elektromechanisch | 40x40     | 230          | JA                      | JA                  |             | 1 495,00 |
| 233016        | elektromechanisch | 40x40     | 230          | JA                      |                     | JA          | 1 495,00 |
| 233023        | elektromechanisch | 40x40     | 230          | JA                      | JA                  | JA          | 1 595,00 |
| 230268        | elektronisch      | 40x40     | 230          | JA                      | JA                  | JA          | 1 850,00 |
| 230305        | elektromechanisch | 50x50     | 400          | JA                      |                     |             | 1 825,00 |
| 233030        | elektromechanisch | 50x50     | 400          | JA                      | JA                  |             | 1 875,00 |
| 233047        | elektromechanisch | 50x50     | 400          | JA                      |                     | JA          | 1 875,00 |
| 233054        | elektromechanisch | 50x50     | 400          | JA                      | JA                  | JA          | 1 975,00 |
| 237540        | elektronisch      | 50x50     | 230          | JA                      | JA                  | JA          | 2 275,00 |
| 231753        | elektronisch      | 50x50     | 400          | JA                      | JA                  | JA          | 2 275,00 |



|   |            | GLÄSERSPÜLER 40X40   |                              | GESCHIRRSPÜLER 50X50   |                              |
|---|------------|--|------------------------------|--|------------------------------|
| <b>STEUERUNG</b>                            |            | elektromechanisch  | elektronisch                 | elektromechanisch  | elektronisch                 |
| <b>VERWENDUNGSZWECK</b>                     |            | Tassen, Becher, Gläser, Besteck, Teller  |                              | Teller, Besteck, Gläser, Tassen, Tablett   |                              |
| <b>WASCH-PARAMETER</b>                      |            |  |                              |  |                              |
| Anzahl/Dauer der Waschzyklen                | Sek.       | 1 - 120 <sup>1)</sup>  | 3/60, 120, 180 <sup>1)</sup> | 1 - 120 <sup>1)</sup>  | 3/60, 120, 180 <sup>1)</sup> |
| Kapazität                                   | Körbe/Stk. | 30   | 60/30/20                     | 30   | 60/30/20                     |
| Max. Höhe                                   | mm         | Teller 290 / Gläser 295  |                              | Teller 325 / Gläser 335  |                              |
| Wasserverbrauch pro Zyklus                  | l          | 2-2,5  | 1,7                          | 2-2,5  |                              |
| Waschwasser-Temperatur                      | °C         | 62   |                              | 62   |                              |
| Spülwasser-Temperatur                       | °C         | 85   |                              | 85   |                              |
| Boiler (Kapazität/Leistung):                | l / kW     | 3,5/2,5  |                              | 6/6 (400 V) oder 6/3 (230 V)   |                              |
| Tank (Kapazität/Leistung):                  | l / kW     | 17/2,5   |                              | 35/2,8 (400 V) oder 35/3,6 (230 V)   |                              |
| Sicherheitsthermostat für Boiler            | °C         | 105  |                              | 105  |                              |
| Sicherheitsthermostat für Tank              | °C         | 99   |                              | 99   |                              |
| <b>STANDARD EQUIPMENT</b>                   |            |  |                              |  |                              |
| Wasserthermometer im Boiler                 |            | elektronisch   |                              | analog   | elektronisch                 |
| Separate Wasch-/Spülarmer                   |            | Wasch- und Spülarmer aus Edelstahl   |                              | Wascharmer aus Kunststoff, Spülarmer aus Edelstahl   |                              |
| Klarspülmittel-Dosierer                     |            | JA   |                              | JA   |                              |
| Waschmittel-Spender                         |            | OPTIONAL   | JA                           | OPTIONAL   | JA                           |
| Ablasspumpe                                 |            | OPTIONAL   | JA                           | OPTIONAL   | JA                           |
| Ausstattung                                 |            | 1x Universalkorb 400x400x(H)150 mm für Gläser<br>1x Korb mit Abstandsstiften 400x400x(H)110 mm für Teller<br>1x Besteckkorb 110x110x(H)130 mm<br>Wasserzulaufschlauch 1,5 m lang, mit Anschluss für 3/4" Innengewinde<br>Ablaufschlauch 2 m lang, Ø25 mm |                              | 1x Universalkorb 500x500x(H)105 mm für Gläser<br>1x Korb mit Abstandsstiften 500x500x(H)105 mm für Teller<br>1x Besteckkorb 110x110x(H)130 mm<br>Wasserzulaufschlauch 1,5 m lang, mit Anschluss für 3/4" Innengewinde<br>Ablaufschlauch 2 m lang, Ø25 mm |                              |
| <b>TECHNISCHE PARAMETER</b>                 |            |  |                              |  |                              |
| Abmessungen                                 | mm         | 470x510x(H)710   |                              | 570x600x(H)830   |                              |
| Leistung                                    | kW         | 2,8  |                              | 6 (400 V) oder 3,6 (230 V)   |                              |
| Pumpenleistung                              | KM         | 0,1  | 0,3                          | 0,75   |                              |
| Leckrate der Pumpe                          |            | IP 44  |                              | IP 44  |                              |
| Spannung                                    | V          | 230  |                              | 400 oder 230   |                              |
| Gewicht                                     | kg         | 39   |                              | 57   |                              |
| <b>FUNKTIONEN</b>                           |            |  |                              |  |                              |
| Selbstreinigungsprogramm für Geschirrspüler |            |  | JA                           |  | JA                           |
| "SOFT START"-System <sup>2)</sup>           |            |  | JA                           |  | JA                           |
| THERMO-PROTECTOR-System <sup>3)</sup>       |            |  | JA                           |  | JA                           |
| Self-diagnosis-System <sup>4)</sup>         |            |  | JA                           |  | JA, 8-stufig                 |
| ECO-System                                  |            |  |                              |  | JA                           |
| <b>BAUWEISE</b>                             |            |  |                              |  |                              |
| Gehäuse aus Edelstahl AISI 304              |            | JA   |                              | JA   |                              |
| Doppellagig isolierte Türen                 |            | JA   |                              | JA   |                              |
| Vertikal verstellbare Füße ø40 mm           | mm         | ±10  |                              | ±10  |                              |
| <b>BODENGESTELL</b>                         |            |  |                              |  |                              |
| Abmessungen                                 | mm         | 222980   |                              | 231050   |                              |
| Kapazität                                   |            | 470x500x(H)500   |                              | 560x560x(H)500   |                              |
|   |            | Für 2 Körbe 400x400x(H)150 mm  |                              | Für 2 Körbe 500x500x(H)105 mm  |                              |
|   |            | <b>225,00</b>  |                              | <b>225,00</b>  |                              |

<sup>1)</sup> Die angegebene Zeit kann sich aufgrund der Zeit, die das Wasser im Kessel benötigt, um 85°C zu erreichen, verlängern.

#### FUNKTIONEN

<sup>2)</sup> SOFT-START-System – aktiviert die Wasserpumpe mit einem niedrigeren Druck und erhöht den Druck allmählich, um empfindliches Geschirr nicht zu beschädigen.

<sup>3)</sup> THERMO-PROTECTOR-System – verhindert das Spülen mit kaltem Wasser bzw. garantiert, dass das Spülen erst nach Erreichen von 85°C beginnt.

<sup>4)</sup> Selbstdiagnose-System zur schnellen Überprüfung des Zustands des Geschirrspülers.



## HAUBENGESCHIRRSPÜLER - ELEKTRONISCHE STEUERUNG

- Extrem einfach zu benutzen, zu reinigen und zu warten.
- Ideal zum Spülen von Tellern, Besteck, Gläsern, Tassen, Tabletts und GN 1/1-Behältern.
- Elektronische Steuerung.
- Spülmittel- und Klarspülerspender sowie Ablaufpumpe serienmäßig.
- Maximale Höhe der Teller: 400 mm.
- Maximale Höhe der Gläser: 395 mm.
- Elektronisches Touch-Bedienfeld.
- Gehäuse aus Edelstahl AISI 304.
- Oberer und unterer Wasch- und Spülrarm aus Edelstahl.
- Das Anheben der Haube wird durch eingebaute Federn erleichtert.
- Temperatur des Waschwassers: 60°C.
- Temperatur des Spül- und Boilerwassers: 85°C.
- Fassungsvermögen und Leistung des Boilers: 13,5 l / 7,5 kW.
- Fassungsvermögen und Leistung des Tanks: 68 l / 6,0 kW.
- Leistung der Reinigungspumpe: 1,5 kW.
- Elektronische Wasserthermometer für Boiler und Waschraum getrennt.
- Sicherheitsthermostat für Boiler/Waschraum bis zu 105°C/99°C.
- Dichtungsfaktor der Pumpe: IP 44.
- Eckenbau des Geschirrspülers möglich.
- Wasseranschluss: ¾".
- Gewicht: 131,5 kg.
- Verstellbare Edelstahlfüße: 100 bis 150 mm.

### FUNKTIONEN:

- Drei Spülprogramme: 60, 120, 240 Sekunden.
- Spülprogramm für das Geschirrspülerfach.
- Möglichkeit einer abschließenden Spülung mit kaltem Wasser - besonders nützlich beim Spülen von Gläsern.
- System „THERMO-PROTECTOR“ zur Verhinderung des Nachspülens mit kaltem Wasser.
- 8-Punkte-Selbstdiagnosesystem.
- „SOFT START“-Funktion, um die Wasserpumpe mit einem niedrigeren Druck zu starten und diesen schrittweise zu erhöhen, um empfindliches Geschirr nicht zu beschädigen.
- Tür mit Mikroschalter für den Betrieb bei geöffneter Haube.
- ECO-Funktion - reduziert den Stromverbrauch, wenn das Gerät mehr als 15 Minuten lang nicht benutzt wird.

### AUSSTATTUNG:

- 1 Universal-Glaskorb 500x500x(H)105 mm.
- 1 Korb mit Abstandsstiften für tiefe und flache Teller (5x8 Stück), 500x500x(H)105 mm.
- 1 Besteckkorb 110x110x(H)130 mm.
- Klarspüler- und Spülmittelspender.
- Ablasspumpe.
- Wasserschlauch 1,5 m lang, mit ¾"-Innengewindeanschluss.
- Abflussschlauch.
- Elektrokabel ohne Stecker.



max H  
400 mm

## Haubengeschirrspüler - elektronische Steuerung

### Entladetisch für Geschirrspüler



Gläserkorb für  
Geschirrspüler

Trolley für  
Geschirrspülkörbe



INKL.  
SPENDER UND  
ABLAUFpumpe

Geschirrwashbrause

Entladetisch mit  
Spülbecken  
für Geschirrspüler

Abfalleimer rund



# HAUBENGESCHIRRSPÜLER 50X50



230312



max H  
400 mm



231340

GESCHIRRSPÜLER & HYGIENE



Separate Wasch- und Spülarms aus Edelstahl oben



Separate Wasch- und Spülarms aus Edelstahl unten



| Artikelnummer | Steuerung         | Korbgröße | Spannung (V) | Klarspülmittel-Dosierer | Spülmittel-Dosierer | Ablaufpumpe | €        |
|---------------|-------------------|-----------|--------------|-------------------------|---------------------|-------------|----------|
| 230312        | elektromechanisch | 50x50     | 400          | JA                      |                     |             | 3 675,00 |
| 233061        | elektromechanisch | 50x50     | 400          | JA                      | JA                  |             | 3 695,00 |
| 231340        | elektronisch      | 50x50     | 400          | JA                      | JA                  | JA          | 3 875,00 |

## HAUBENGESCHIRRSPÜLER 50X50

| STEUERUNG   |            | elektromechanisch   | elektronisch                 |
|---|------------|---|------------------------------|
| <b>VERWENDUNGSZWECK</b>                                 |            | Teller, Besteck, Gläser, Tassen, Tablett, GN-Behälter   |                              |
| <b>WASCH-PARAMETER</b>                                  |            |   |                              |
| Anzahl/Dauer der Waschzyklen                            | Sek.       | 1 – 120 <sup>1)</sup>   | 3/60, 120, 180 <sup>1)</sup> |
| Kapazität   | Körbe/Std. | 30  | 60/30/15                     |
| Max. Höhe   | mm         | Gläser 395 / Teller 400   |                              |
| Wasserverbrauch pro Zyklus                              | l          | 2-2,5   | 1,7                          |
| Waschwasser-Temperatur                                  | °C         | 62  |                              |
| Spülwasser-Temperatur                                   | °C         | 85  |                              |
| Boiler (Kapazität/Leistung)                             | l / kW     | 7,4/7,5   | 13,5/7,5                     |
| Tank (Kapazität/Leistung):                              | l / kW     | 68/6  |                              |
| Sicherheitsthermostat für Boiler                        | °C         | 105   |                              |
| Sicherheitsthermostat für Tank                          | °C         | 99  |                              |
| <b>STANDARDAUSSTATTUNG</b>                              |            |   |                              |
| Elektronisches Touch-Bedienfeld                         |            |   | JA                           |
| Wasserthermometer in Boiler und Becken                  |            | analog  | elektronisch                 |
| Separate Wasch-/Spülarms                                |            | Wasch- und Spülarms aus Edelstahl unten und oben  |                              |
| Klarspülmittel-Dosierer                                 |            | JA  |                              |
| Spülmittel-Dosierer                                     |            | OPTIONAL  | JA                           |
| Ausstattung   |            | 1x Universalkorb 500x500x(H)105 mm für Gläser<br>1x Korb mit Abstandsstiften 500x500x(H)105 mm für Teller<br>1x Besteckkorb 110x110x(H)130 mm |                              |
| Oberflächenfilter über Wasserstand                      |            | 4 Stk.  |                              |
| Zusätzliches Sieb vor dem Pumpeneinlass                 |            | JA  |                              |
| Wasserzulaufschlauch 1,5 m lang, mit 3/4" Innengewinde  |            | JA  |                              |
| Netzkabel ohne Stecker                                  |            | JA  |                              |
| <b>TECHNISCHE PARAMETER</b>                             |            |   |                              |
| Abmessungen   | mm         | 750x880x(H)1390/1830  |                              |
| Leistung  | kW         | 8,6   |                              |
| Leistung der Pumpe                                      | kW         | 1,5   |                              |
| Leckrate der Pumpe                                      |            | IP 44   |                              |
| Spannung  | V          | 400   |                              |
| Gewicht   | kg         | 111   | 131,5                        |
| <b>FUNKTIONEN</b>                                       |            |   |                              |
| Selbstreinigungsprogramm                                |            |   | JA                           |
| "SOFT START"-System <sup>2)</sup>                       |            |   | JA                           |
| THERMO-PROTECTOR-System <sup>3)</sup>                   |            |   | JA                           |
| Selbstdiagnosesystem <sup>4)</sup>                      |            |   | JA, 8-Punkt                  |
| ECO-System  |            |   | JA                           |
| Tür mit Mikroschalter zum Betrieb bei angehobener Haube |            |   | JA                           |
| <b>BAUWEISE</b>   |            |   |                              |
| Gehäuse aus Edelstahl AISI 304                          |            | JA  |                              |
| Doppellagige isolierte Türen                            |            | JA  |                              |
| Vertikal verstellbare Füße                              | mm         | von 100 bis 150 mm  |                              |

<sup>1)</sup> Die angegebene Zeit kann sich aufgrund der Zeit, die das Wasser im Kessel benötigt, um 85°C zu erreichen, verlängern.

### FUNKTIONEN

<sup>2)</sup> SOFT-START-System – aktiviert die Wasserpumpe mit einem niedrigeren Druck und erhöht den Druck allmählich, um empfindliches Geschirr nicht zu beschädigen.

<sup>3)</sup> THERMO-PROTECTOR-System – verhindert das Spülen mit kaltem Wasser bzw. garantiert, dass das Spülen erst nach Erreichen von 85°C beginnt.

<sup>4)</sup> Selbstdiagnose-System zur schnellen Überprüfung des Zustands des Geschirrspülers.

## GESCHIRRSPÜLER 50X60 – ELEKTRONISCHE STEUERUNG, MIT SPÜLMITTELDOSIERSYSTEM UND ABLAUFPUMPE



236574

- Spezialspülmaschine, ideal zum Reinigen von Töpfen, GN-Behältern, 600x400 mm großen Backblechen, Flaschen, Tablettis oder Besteck.
- 3 elektronisch gesteuerte Waschzyklen: 120, 180 und 240 Sekunden.
- Boiler-Temperatur: 82°C.
- Waschtemperatur: 60°C.
- Elektronisches Bedienfeld.
- Automatisches Reinigungssystem.
- Dichtheitskoeffizient der Pumpe: IP 44.
- Großer Korb: 500 x 600mm.
- Zweischichtiges Gehäuse aus Edelstahl AISI 304.
- Wasch- und Spülarme aus Edelstahl.
- Gewicht: 57 kg.

### AUSSTATTUNG:

- Waschmittelspender.
- Klarspülmittel-Dosierer.
- Elektronisches Thermometer im Boiler.
- Elektronisches Thermometer im Becken.
- 1,2 kW Waschpumpe.
- Ablaufpumpe.
- Tellerkorb 500x600x(H)105 mm.
- Universalkorb 500x600x(H)105 mm.
- Besteckkorb 110x110x(H)130 mm.

| Artikelnummer | V   | W    | mm              | Boilerkapazität/Leistung | Beckenkapazität/Leistung | €               |
|---------------|-----|------|-----------------|--------------------------|--------------------------|-----------------|
| 236574        | 400 | 7100 | 595x730x(H)1340 | 7,4 L/6 kW               | 58 L/6 kW                | <b>4 795,00</b> |



## FETTABSCHIEDER

- Verhindert die Verstopfung des Abwassersystems durch Fett.
- Ideal für den Innenbereich (Geschirrspülbereich, Küche, etc.).
- Kompakte Größe, komplett aus rostfreiem Stahl gefertigt.
- Der Deckel mit Dichtung wird mit vier Klammern befestigt.
- Wasserein- und -auslassanschlüsse: Ø50 mm.
- Zwei vertikale innere Leitbleche zur Abscheidung von Fett.
- Fettablass durch Kugelventil.

| Artikelnummer | -        | Liter | mm             | €      |
|---------------|----------|-------|----------------|--------|
| 975718        | 300 l/h  | 30    | 650x346x(H)308 | 445,00 |
| 975725        | 600 l/h  | 60    | 728x416x(H)398 | 575,00 |
| 979945        | 1800 l/h | 180   | 903x548x(H)629 | 925,00 |

975718



632802

## FETTFILTER - 50 STÜCK

- Unverzichtbar in der professionellen Gastronomie - verlängert dank effizientem Filter die Öllebensdauer.
- Hergestellt aus synthetischer Seide.
- Extrem langlebig, mit einer Temperaturbeständigkeit von bis zu 200°C.
- Filtert auf effiziente Weise Verunreinigungen, einschließlich Lebensmittelpartikel, die zur Entzündung des Fetts führen können.
- Optimierte den Einsatz von Fritturen.
- Mit Lebensmittelkontakt-Konformitätserklärung.

| Artikelnummer | Stückzahl | mm      | €     |
|---------------|-----------|---------|-------|
| 632802        | 50        | 254x254 | 17,95 |



196007

## EIMER

- Ideal zum Aufbewahren von Frittieröl oder Soßen.
- Aus weißem Polypropylen hergestellt.
- Hohe Hitzebeständigkeit - für Flüssigkeiten im Temperaturbereich 85-95°C.
- Komfortabler Kunststoffgriff.
- Polypropylen-Deckel (im Lieferumfang enthalten).
- Seitenfläche geeignet für Offsetdruck oder Etikettierung.
- Nutzbares Volumen: 11,3 l = 120 ml.

| Artikelnummer | Liter | mm          | €    |
|---------------|-------|-------------|------|
| 196007        | 11.5  | ø300x(H)230 | 5,25 |



verlängert effektiv die Lebensdauer von Öl



632901



## FETTFILTERHALTER

| Artikelnummer | mm          | €     |
|---------------|-------------|-------|
| 632901        | ø250x(H)240 | 15,95 |

Unverbindliche Preisempfehlungen exkl. MwSt.



499



**NEW**



23666



**GLASPOLIERMASCHINE**

- Gehäuse aus Edelstahl gefertigt.
- Bürsten aus Aluminium und POM, Borsten aus Mikrofaser.
- Poliert bis zu 330 Gläser pro Stunde, poliert und trocknet gleichzeitig.
- Enthalten: 4 Bürsten mit einer Länge von 220 mm und 1 Bürste mit einer Länge von 190 mm.
- Die Bürsten sind nicht spülmaschinenfest.

| Artikelnummer | mm             | €             |
|---------------|----------------|---------------|
| 236666        | 305x330x(H)504 | <b>895,00</b> |



**NEW**

230138

**BÜRSTEN FÜR GLASPOLIERER - 2 STÜCK**



- Zur Verwendung mit dem HENDI Glaspoliergerät (Code: 236666).
- Borsten aus Mikrofaser.
- Die Wellen bestehen aus Aluminium und POM (Polyoxymethylen).
- Nicht spülmaschinengeeignet.

| Artikelnummer |        | mm     | €            |
|---------------|--------|--------|--------------|
| 230138        | Mittel | 210x25 | <b>74,50</b> |
| 230145        | Groß   | 240x25 | <b>78,50</b> |



970508

**WASSERHAHN**

- Getrennte Regler für Heiß- und Kaltwasser, Ein-Loch-System.
- Anschlussschläuche: 1/2".
- Erforderliche Montagebohrung: ø30 mm.
- Schwenkbarer Auslauf mit einem Radius von 250 mm.

| Artikelnummer | €            |
|---------------|--------------|
| 970508        | <b>89,50</b> |



970522

**WASSERHAHN MIT LANGEM HEBEL**

- Langer Hebel für einfaches Mischen von Warm- und Kaltwasser.
- Anschlussschläuche: 3/8".
- Erforderliche Montagebohrung: ø35 mm.
- Schwenkbarer Auslauf mit einem Radius von 215 mm.

| Artikelnummer | €             |
|---------------|---------------|
| 970522        | <b>112,50</b> |



221808

**HÄNDETROCKNER**

- Elektrisch. Aktivierung mit Bewegungsmelder.
- Mit Kabel und Stecker.
- Schlagfestes Metallgehäuse in epoxyweiß.

| Artikelnummer | V   | W    | mm              | €             |
|---------------|-----|------|-----------------|---------------|
| 221808        | 230 | 1500 | 239x208 x(H)265 | <b>125,00</b> |

500



Unverbindliche Preisempfehlungen exkl. MwSt.

S.S.  
stainless steel



970300

### GESCHIRRWASCHBRAUSE

- Einloch-Geschirrwashbrause.
- Washbrause mit Kunststoffgriff und für Hochdruck-Wasserstrahl geeignet.
- Maximaler Wasserdurchfluss: 17 L/Min.
- bei einem Druck von 4 bar.
- Individuell höhenverstellbare Halterung.
- Geeignet zur Wandmontage (optional verkürzbar).
- Anschlussmöglichkeit: 1/2".
- Tischdurchführung: Ø 27 mm.

| Artikelnummer | €      |
|---------------|--------|
| 970300        | 207,50 |



810255

### WASSERHAHN AUSZIEHBAR

- Aus hochwertigem Edelstahl hergestellt.
- Ausgussbereich der Armatur drehbar.
- Strahlregler für Soft- oder Brausestrahl.
- Brauseschlauchlänge: 120 cm.
- Erforderliche Lochgröße auf der Arbeitsplatte: 32 mm.
- Anschlusschläuche: 3/8", 350 mm Länge.
- Länge Ausgussbereich: 230 mm.
- Höhe der Armatur: 230 mm.

| Artikelnummer | €      |
|---------------|--------|
| 810255        | 169,50 |



970515



### GESCHIRRWASCHBRAUSE

- Einloch-Geschirrwashbrause.
- Washbrause mit Kunststoffabdeckung.
- Individuell höhenverstellbare Halterung.
- Geeignet zur Wandmontage (optional verkürzbar) Anschlussmöglichkeit: 1/2" Tischdurchführung: Ø 30 mm.
- Reichweite der Brause: 280 mm Geeignet für Kalt- & Warmwasseranschluss.

| Artikelnummer | €      |
|---------------|--------|
| 970515        | 297,50 |



Mit Kniebetätigungsarmatur

810309

18/10  
stainless steel

### HANDWASCHBECKEN MIT KNEIENBEDIENUNG

- Schalten Sie das Wasser auf hygienische Weise an, indem Sie einfach Ihr Knie gegen die Frontplatte drücken.
- Ausgestattet mit Warm- und Kaltwassermischer, der sich unter der Frontblende befindet.
- Washbecken und Aufkantung aus Edelstahl 18/10.
- Inklusive Ablauf und 0,5 l Seifenspender.
- Abmessungen der Frontplatte: 285x(H)185 mm.
- Abmessungen der Spüle: 330x230x(H)120 mm.
- Wasseranschluss: 1/2".
- Ablauf: Ø 52 mm.

| Artikelnummer | mm             | €      |
|---------------|----------------|--------|
| 810309        | 400x335x(H)570 | 237,50 |



810316

S.S.  
stainless steel

### WASCHBECKEN MIT KNEIENBEDIENUNG

- Hergestellt aus Edelstahl, Druckknopf aus verchromtem Kunststoff und Ventil aus Kupfer.
- Das Washbecken hat einen Durchmesser von 350 mm und eine Tiefe von 123 mm.
- Einfach mit einem Knie zu bedienen.
- Anschlussmaterial im Lieferumfang enthalten.

| Artikelnummer | mm             | €      |
|---------------|----------------|--------|
| 810316        | 400x400x(H)450 | 207,50 |



## GESCHIRRSPÜLKÖRBE & ABRÄUMBOXEN PROFI LINE



### GLÄSERKORB FÜR GESCHIRRSPÜLER

| Artikelnummer | -         | mm             | €     |
|---------------|-----------|----------------|-------|
| 877050        | 9 Fächer  | 500x500x(H)104 | 18,50 |
| 877043        | 16 Fächer | 500x500x(H)104 | 19,75 |
| 877036        | 25 Fächer | 500x500x(H)104 | 19,75 |
| 877029        | 36 Fächer | 500x500x(H)104 | 21,95 |
| 877012        | 49 Fächer | 500x500x(H)104 | 21,95 |

### AUFSATZ FÜR GESCHIRRSPÜLKORB

| Artikelnummer | -                    | mm            | €    |
|---------------|----------------------|---------------|------|
| 877500        | 49 Fächer 62x62mm    | 500x500x(H)45 | 8,95 |
| 877517        | 36 Fächer 73x73 mm   | 500x500x(H)45 | 8,50 |
| 877524        | 25 Fächer 88x88 mm   | 500x500x(H)45 | 8,50 |
| 877531        | 16 Fächer 112x112 mm | 500x500x(H)45 | 8,50 |
| 877548        | 9 Fächer 150x150 mm  | 500x500x(H)45 | 8,50 |
| 877302        | 1 Abteil             | 500x500x(H)45 | 7,95 |

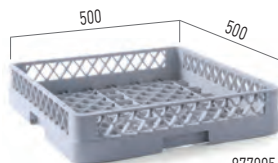

877005

### GESCHIRRSPÜLKORB, UNIVERSAL, GROBMASCHIG

- Geeignet für Tassen, Töpfe, Behälter etc.
- Die Struktur erlaubt eine max. Wasserströmung zwischen dem Geschirr in alle Richtungen.
- Mit grobmaschigem Boden.

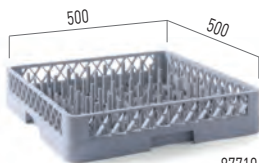

877104

### GESCHIRRSPÜLKORB FÜR TELLER

- Die Struktur erlaubt eine max. Wasserströmung zwischen dem Geschirr in alle Richtungen.
- Mit eingegossenen Stiften.
- Die Abstände zwischen den Abstandshaltern schaffen einen optimalen Neigungswinkel der Teller für effektive Reinigung.

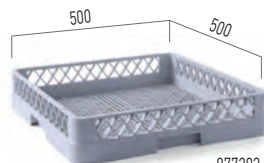

877203

### GESCHIRRSPÜLKORB FÜR BESTECK

- Die Struktur erlaubt eine max. Wasserströmung zwischen dem Geschirr in alle Richtungen.
- Der feinmaschige Boden verhindert, dass das Besteck unter den Geschirrspülkorb gelangt.

| Artikelnummer | mm             | €     |
|---------------|----------------|-------|
| 877005        | 500x500x(H)100 | 16,50 |

| Artikelnummer | mm             | €     |
|---------------|----------------|-------|
| 877104        | 500x500x(H)100 | 16,50 |

| Artikelnummer | mm             | €     |
|---------------|----------------|-------|
| 877203        | 500x500x(H)100 | 16,25 |



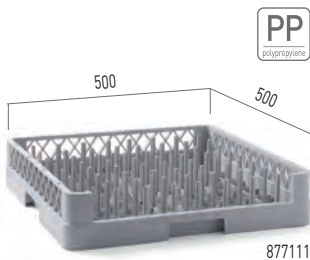

PP  
polypropylen

877111



PP  
polypropylen

871331

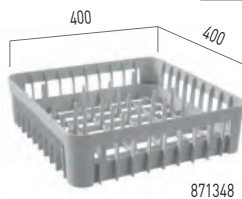

871348

### GESCHIRRPÜLKORB FÜR TABLETS

- Die Struktur erlaubt eine max. Wasserströmung zwischen dem Geschirr in alle Richtungen.
- Mit geformten Stiften.
- Eine offene Seite für längere Tablets oder Gegenstände.

| Artikelnummer | mm             | €     |
|---------------|----------------|-------|
| 877111        | 500x500x(H)100 | 17,40 |

### GLÄSERKORB FÜR GLÄSERPÜLER

- Die Struktur erlaubt eine max. Wasserströmung zwischen dem Geschirr in alle Richtungen.

| Artikelnummer              | mm             | €     |
|----------------------------|----------------|-------|
| 871331                     | 400x400x(H)150 | 15,95 |
| 871348 mit 20 Stützstiften | 400x400x(H)110 | 15,95 |



877197



877173

PP  
polypropylen

877197

PP  
polypropylen

### TROLLEY FÜR GESCHIRRPÜLKÖRBE MIT GRIFF

- 4 Lenkrollen, davon 2 mit Bremse.
- Griff aus Edelstahl

| Artikelnummer | mm             | €      |
|---------------|----------------|--------|
| 877197        | 575x545x(H)920 | 137,50 |

### TROLLEY FÜR GESCHIRRPÜLKÖRBE

- 4 Lenkrollen, 2 davon mit Bremse.

| Artikelnummer | mm             | €     |
|---------------|----------------|-------|
| 877173        | 575x545x(H)210 | 85,00 |



PE  
polyethylen

871102

### BESTECKKORB

- 8 Fächer mit Griffen.

| Artikelnummer | mm             | €     |
|---------------|----------------|-------|
| 871102        | 425x205x(H)150 | 14,50 |



871324

PP  
polypropylen

### BESTECKKÖCHER

| Artikelnummer | mm            | €    |
|---------------|---------------|------|
| 871324        | 125x84x(H)135 | 3,75 |



877180

### DECKEL FÜR GESCHIRRPÜLKÖRBE

| Artikelnummer | mm      | €     |
|---------------|---------|-------|
| 877180        | 500x500 | 12,50 |



871300

PP  
polypropylen

### BESTECKKÖCHER

| Artikelnummer | mm             | €    |
|---------------|----------------|------|
| 871300        | 110x110x(H)140 | 2,35 |



810583

### TRANSPORTWAGEN FÜR SPÜLMASCHINENKÖRBE - 7 KÖRBE À 500X500 MM

- Für Geschirrspüler-Körbe mit dem Maßen 500x500 mm.
- Hält den Arbeitsbereich rund um den Geschirrspüler stets gut organisiert.
- 7 Lagen im Abstand von je 200 mm.
- Ausgestattet mit beidseitigen Korbverschlüssen und vier Lenkrollen, zwei davon mit Feststellbremsen.
- Flatpack-Lieferung.
- Die maximale Belastung beträgt 100 kg, wenn die Last gleichmäßig verteilt ist.

| Artikelnummer | mm              | €      |
|---------------|-----------------|--------|
| 810583        | 615x560x(H)1700 | 237,50 |



281246



552001

### TRANSPORTBOX

- Grau, mit praktischen Tragegriffen.

| Artikelnummer | mm             | €    |
|---------------|----------------|------|
| 552001        | 555x410x(H)130 | 9,95 |



560044

### KOCHHAUBE - 10 STK.

- Plissiertes Vlies aus PP-Material.
- Perforierte Krone.
- Einstellbare Größe.

| Artikelnummer | mm          | €    |
|---------------|-------------|------|
| 560044        | ø600x(H)230 | 4,95 |

### UV-STERILISATOR

- Perfekt zum Sterilisieren von Messern, Kapazität für 14 Messer.
- Aus Edelstahl mit Plexiglastür.
- Ausgestattet mit einem Messerhalter aus Edelstahl.
- Sterilisiert durch bakterizides ultraviolett Licht.
- Ausgestattet mit einem Mikroschalter, der eine Bedienung bei geöffneter Tür verhindert.
- Integrierter Timer, einstellbar bis zu 60 Minuten.

| Artikelnummer | V   | W  | mm             | €      |
|---------------|-----|----|----------------|--------|
| 281246        | 230 | 25 | 510x160x(H)625 | 225,00 |



### WÄSCHETROLLEY

- Edelstahlrahmen mit herausnehmbarem Wäschesack.
- Aus Oxfordgewebe gefertigt und waschbar.
- 4 Lenkrollen, 2 davon mit Bremse.

| Artikelnummer | mm             | €      |
|---------------|----------------|--------|
| 691083        | 900x650x(H)850 | 169,50 |



691083

### WÄSCHEBEUTEL FÜR WÄSCHETRANSPORTWAGEN

- Wäschebeutel für HENDI Wäschetransportwagen 691083.
- Hergestellt aus Oxford-Stoff.
- Kann in der Waschmaschine gereinigt werden.

| Artikelnummer | €     |
|---------------|-------|
| 691090        | 25,95 |

Fußbetätigter Klemmmechanismus hält den Müllbeutel geschlossen



### MÜLLBEUTEL-HALTER

- Edelstahlrahmen.
- Die fußbetriebene Klappe hält den Müllbeutel verschlossen.
- 2 gebremste Lenkrollen.

| Artikelnummer | mm                              | €      |
|---------------|---------------------------------|--------|
| 691021        | 420x580x(H)960                  | 142,50 |
| 944660        | Gummiband für Müllbeutel-Halter | 7,00   |



691021



### SCHILD RUTSCHGEFAHR

- Bedruckt mit Warnhinweis in 5 Sprachen (Niederländisch, Polnisch, Deutsch, Englisch, Rumänisch).

| Artikelnummer | mm             | €     |
|---------------|----------------|-------|
| 663950        | 300x460x(H)615 | 11,95 |



663950





691045

**DECKEL FÜR ABFALLEIMER RUND**

| Artikelnummer | Passend für | mm         | €     |
|---------------|-------------|------------|-------|
| 691045        | 691038      | ø570x(H)35 | 15,95 |
| 691410        | 691403      | ø505x(H)35 | 12,95 |



691052

**OFFENER DECKEL FÜR ABFALLEIMER RUND**

| Artikelnummer | Passend für | mm          | €     |
|---------------|-------------|-------------|-------|
| 691052        | 691038      | ø570x(H)135 | 22,95 |
| 691427        | 691403      | ø510x(H)120 | 20,95 |



691069

**PUSH-DECKEL FÜR ABFALLEIMER RUND**

| Artikelnummer | Passend für | mm          | €     |
|---------------|-------------|-------------|-------|
| 691069        | 691038      | ø580x(H)190 | 32,95 |
| 691434        | 691403      | ø505x(H)190 | 21,95 |



691038



691076

**WAGEN FÜR ABFALLEIMER RUND**

| Artikelnummer | Passend für | mm          | €     |
|---------------|-------------|-------------|-------|
| 691076        | 691038      | ø455x(H)165 | 35,95 |
| 691441        | 691403      | ø400x(H)165 | 27,95 |

**ABFALLEIMER RUND**

| Artikelnummer | Liter | mm          | €     |
|---------------|-------|-------------|-------|
| 691038        | 120   | ø550x(H)690 | 98,50 |
| 691403        | 80    | ø490x(H)620 | 59,50 |





691137

**ABFALLEIMER SCHMAL**

| Artikelnummer | Liter | mm             | €     |
|---------------|-------|----------------|-------|
| 691137        | 60    | 455x315x(H)580 | 34,95 |



691151

**TRET-ABFALLEIMER**

| Art.-Nr. | Liter | mm             | €     |
|----------|-------|----------------|-------|
| 691151   | 68    | 490x410x(H)660 | 62,50 |
| 691168   | 87    | 500x410x(H)815 | 76,50 |

**NEW**

691144

691175

**DECKEL MIT ÖFFNUNG FÜR 60 L RECHTECKBEHÄLTER**

| Artikelnummer | mm            | €     |
|---------------|---------------|-------|
| 691144        | 660x470x(H)30 | 16,95 |
| 691175        | 660x470x(H)30 | 15,95 |



Abnehmbarer Aschenbecher zur einfachen Reinigung und Entleerung des Behälters

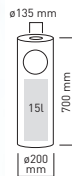

691380



Abnehmbarer Aschenbecher zur einfachen Reinigung und Entleerung des Behälters

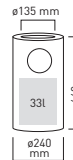

691397

**MÜLLEIMER STANDMODELL MIT ASCHENBECHER**

- Gehäuse aus Edelstahl.
- Polierte Oberfläche.
- Abnehmbarer Aschenbecher über dem Behälter zur einfachen Reinigung und Entleerung des Behälters.
- Behälteröffnung Ø 135 mm.
- Rutschfester Gummiboden zur Erhöhung der Behälterstabilität und zum Schutz des Bodens vor Kratzern.

| Artikelnummer | Liter | mm          | €     |
|---------------|-------|-------------|-------|
| 691380        | 15    | ø200x(H)700 | 49,50 |

**MÜLLEIMER STANDMODELL MIT ASCHENBECHER**

- Gehäuse aus Edelstahl.
- Polierte Oberfläche.
- Abnehmbarer Aschenbecher über dem Behälter zur einfachen Reinigung und Entleerung des Behälters.
- Behälteröffnung Ø 135 mm.
- Rutschfester Gummiboden zur Erhöhung der Behälterstabilität und zum Schutz des Bodens vor Kratzern.

| Artikelnummer | Liter | mm          | €     |
|---------------|-------|-------------|-------|
| 691397        | 33    | ø240x(H)660 | 98,50 |





976739

### REINIGUNGSTABLETTEN FÜR KAFFEEVOLLAUTOMATEN, 120 STK.

- Die Reinigungstablette ist für den regelmäßigen Einsatz in Kaffee-, Espresso- und Teemaschinen geeignet. Entfernt hartnäckige Ablagerungen wie Kaffeesatz oder Teeöl.

| Artikelnummer | Bestelleinheit | Gewicht (kg) | €     |
|---------------|----------------|--------------|-------|
| 976739        | 12             | 0.24         | 17,25 |



976777

### ENTKALKER-PULVER

- Beseitigt Kalkablagerungen an gewerblichen Geschirrspülmaschinen, Heißwassergeräten, Kaffee- und Waschmaschinen (Waschprogramm 40°C).

| Artikelnummer | Bestelleinheit | Gewicht (kg) | €     |
|---------------|----------------|--------------|-------|
| 976777        | 12             | 1            | 12,95 |



976753

### KAFFEEMASCHINENREINIGER

- Der Kaffeemaschinenreiniger ist für den regelmäßigen Einsatz in Kaffee-, Espresso- und Teemaschinen geeignet.
- Entfernt hartnäckige Ablagerungen wie Kaffeesatz oder Teeöl.

| Artikelnummer | Bestelleinheit | Gewicht (kg) | €     |
|---------------|----------------|--------------|-------|
| 976753        | 12             | 1            | 11,95 |



976760

### ENTKALKER-KONZENTRAT

- Hochkonzentrat auf Basis von Zitronensäure zur wirksamen Entkalkung von Heißwassergeräten, Kaffee- und Waschmaschinen, Boilern, Edelstahltopfen und Fliesen.

| Artikelnummer | Bestelleinheit | Liter | €    |
|---------------|----------------|-------|------|
| 976760        | 12             | 1     | 8,25 |



5 in 1



976746

### REINIGER FÜR SAHNE- UND EISBEREITER

- Reiniger für alle gängigen Sahne- und Eisbereiter.
- Löst Fett- und Eiweißreste.
- Kann auch auf den äußeren Geräteoberflächen angewendet werden.

| Artikelnummer | Bestelleinheit | Liter | €    |
|---------------|----------------|-------|------|
| 976746        | 12             | 1     | 7,50 |



### EDELSTAHLPFLEGE

- Reinigen Sie alle Arten von Edelstahl- und Aluminiumoberflächen.
- Sofort einsatzbereit, einfach sprühen und wischen.
- Nach Gebrauch sind die behandelten Oberflächen schmutz- und wasserabweisend.
- Entfernt Fingerabdrücke und wirkt antistatisch.

| Artikelnummer | Bestelleinheit | Liter | €    |
|---------------|----------------|-------|------|
| 976784        | 12             | 0,5   | 8,75 |



976784



### FETTFLÖSER-SCHAUM

- Entfernt gründlich alle fettigen und öligen Verschmutzungen an Grillgeräten, Friteusen, Backöfen, Dunstabzugshauben und Kacheln.
- Kann auf allen abwaschbaren, alkalibeständigen Flächen eingesetzt werden.
- Nicht für Aluminium oder lackierte Flächen geeignet!

| Artikelnummer | Bestelleinheit | Liter | €    |
|---------------|----------------|-------|------|
| 976791        | 12             | 1     | 7,50 |



976791



975039

### PROFESSIONELLER GRILL- UND OFENREINIGER EXTREME BOOSTER

- Gebrauchsfertiges, stark alkalisches Produkt zur täglichen Entfernung von öligen und teerigen Ablagerungen, eingebranntem Fett und organischen Verfärbungen.
- Reinigt und entfettet. Empfohlen für die tägliche Reinigung von Grills, Backöfen oder Abzugshauben.
- Bewahrt den natürlichen Glanz der Oberfläche.
- Parfümfrei. pH 14

| Artikelnummer | Bestelleinheit | Liter | €    |
|---------------|----------------|-------|------|
| 975039        | 12             | 1     | 5,95 |



## WASSERENTHÄRTER

- Mit Verwendung von Wasserenthärtern tragen Sie dazu bei, den Lebenszyklus Ihrer Geräte zu verlängern.
- Die Enthärter arbeiten auf einem Ionenaustauschverfahren, bei welchem die Calcium- und Magnesiumionen, die die Wasserhärte verursachen, durch ein Ionenaustauschharz aufgefangen werden.
- Dieses Verfahren reduziert die Wartungskosten Ihrer Geräte, da Kalkablagerungen wirksam vermieden werden.
- Am Steuerkopf des Gerätes können je nach Bedarf die Betriebsparameter konfiguriert werden.
- Die Elemente im Inneren des Kopfes bestehen aus hochwertiger Keramik, die gegen Abrieb, Korrosion und Ablagerungen beständig ist.
- Dank dieser Technologie ist die Steuerung bestmöglichst abgedichtet und gewährt langen und störungsfreien Betrieb.
- Marineblaues Gehäuse.
- Wasseranschluss: 3/4" Arbeitsdruck: 1,5-6,0 Bar Arbeitsumgebungstemperatur: 5 - 38°C.
- Max. Vorlauftemperatur: 38 °C.
- Regenerationszeit: 37 min.
- Ausgabe für 10 ° dH - 1200 L.
- Harzbett 4,0 L.
- Regenerationstank: 8 kg.
- Maximaler Wasserdurchfluss: 5 l / min.
- Regenerierungssalzverbrauch pro 1 Zyklus: 0,5 kg.



230442



230459

### WASSERENTHÄRTER, HALBAUTOMATISCH

- Der halbautomatische Enthärtungsprozess muss manuell gestartet werden.
- Gewicht: 8 kg.

| Artikelnummer | V   | W  | mm             | €      |
|---------------|-----|----|----------------|--------|
| 230442        | 230 | 18 | 216x404x(H)504 | 285,00 |

### WASSERENTHÄRTER, AUTOMATISCH

- Vollautomatischer Betrieb.
- Einstellbare Betriebs-, Enthärtezeit und der zu enthärtenden Wassermenge.
- Kindersicherung dank automatischer Sperre.
- Gewicht: 7.7 kg

| Artikelnummer | V   | W  | mm             | €      |
|---------------|-----|----|----------------|--------|
| 230459        | 230 | 18 | 214x417x(H)505 | 365,00 |



## WASSERENTHÄRTER MANUELL

- Hartes Wasser enthält gelöste Mineralien unter anderem Kalzium- und Magnesiumverbindungen.
- Calcium- und Magnesiumionen verursachen Kalkablagerungen, die Ihre Geräte und Utensilien beschädigen können.
- Bei der Wasserenthärtung werden die Kalzium- und Magnesiumverbindungen, die für den Wasserhärtegrad verantwortlich sind, entfernt.
- Beim Durchlaufen der Harzsäule werden Calcium- und Magnesiumionen von den Harzpartikeln absorbiert.
- Wenn die Ionenaustauschfähigkeit des Harzes nachläßt, sollte es unter Verwendung einer Salzlösung wieder regeneriert werden.
- Wasserenthärter können überall installiert werden, wo die Wassertemperatur unter 45° C liegt und der Wasserdruck 2 Bar nicht überschreitet.
- Zur Regeneration verwenden Sie nur uniodisiertes Salz.
- Nur für Trinkwasser geeignet.
- Ideal zum Enthärten von Wasser für Kaffeemaschinen, Kombidämpfer, Geschirrspülmaschinen und Eiswürfelbereiter.
- Dank seiner geringen Größe ist dieses Gerät perfekt für Bars und Restaurants geeignet.
- Durch die verwendeten hochwertigen Materialien, bleibt das Gerät viele Jahre ausfall- und betriebssicher.
- Optimaler Arbeitswasserdruck: 1-2 Bar.



## WASSERENTHÄRTER

- Während der Regeneration darf das angeschlossene Gerät nicht verwendet werden.
- Wasserdruck min./max.: 1-8 bar.
- Nenndurchfluss: 1000 l/Std.
- Umgebungstemperatur: 4-35°C.
- Vorlauftemperatur: 4-25°C.
- Anschlussgröße: 3/8".

| Artikelnummer | Filterkapazität (20°C/30°C/40°C) | Liter | mm          | €      |        |
|---------------|----------------------------------|-------|-------------|--------|--------|
| 231210        | 1200/1000/900                    | 8     | ø185x(H)400 | 109,50 | 231234 |
| 231227        | 2520/1680/1260                   | 12    | ø185x(H)500 | 129,50 | 231227 |
| 231234        | 3360/2240/1680                   | 16    | ø185x(H)600 | 159,50 | 231210 |

## SALZTABLETTEN ZUR WASSERENTHÄRTUNG

- Hergestellt aus komprimiertem Salz - die Rohstoffzusammensetzung beinhaltet ausschließlich Natriumchlorid [NaCl].
- Tablettenform - Salz löst sich gleichmäßig auf, ohne zu verklumpen.
- Nutzen:
  - Wasserenthärtung und Verhinderung von Kalkablagerungen,
  - Wasserdesinfektion,
  - Verlängerung der Lebensdauer von Geräten.
- Hervorragend geeignet für Geräte in der Gastronomie, Autowaschanlagen, Wasserwerke und viele andere Zwecke.
- Kann in allen Arten von Wasserenthärtern verwendet werden.

| Artikelnummer | Gewicht (kg) | €     |
|---------------|--------------|-------|
| 231265        | 25           | 19,50 |



231265



## INSEKTENVERNICHTER FÜR DEN KÜCHEN- /RESTAURANTGEBRAUCH



270080

### INSEKTENVERNICHTER MIT KLEBEPLATTEN 100 M<sup>2</sup>

- Geeignet für den Einsatz im Küchen- und Servicebereich.
- Metallgehäuse mit Wandbefestigung.
- 2 x 15 W UV-A bruchfesten Leuchtröhren.
- Klebefolienplatte an der Rückwand.
- Durch das Licht angelockte Insekten bleiben kleben.
- Geeignet für Räume bis ca. 100 m<sup>2</sup>.
- Lieferung mit Klebefolienplatte.

| Artikelnummer | V   | W    | mm  | €             |
|---------------|-----|------|---|---------------|
| 270080        | 230 | 30   | 544x285x(H)92                               | <b>107,50</b> |
| 270028        | 230 | 2x15 | 2 Stück Ersatzlampen für Insektenvernichter | <b>32,50</b>  |

## INSEKTENVERNICHTER FÜR DEN INNENGEBRAUCH



270097

### INSEKTENVERNICHTER 300 M<sup>2</sup>

- Langlebiges UV-A LED-Licht, mittlere Lebensdauer von 20.000 Stunden.
- Gehäuse aus feuerfestem ABS für hohe Sicherheit.
- Insekten werden mit einem Stromschlag von 4000 V getötet.
- Abnehmbare Auffangwanne, leicht zu reinigen.
- Kann mit einer Kette an der Decke befestigt oder freistehend verwendet werden.

| Artikelnummer | V   | W  | mm             | €            |
|---------------|-----|----|----------------|--------------|
| 270097        | 230 | 13 | 470x100x(H)265 | <b>72,50</b> |



270172

270165

270158



Inkl. Kettenaufhängung



Herausnehmbare Behälter

### INSEKTENVERNICHTER, ELEKTRONISCH

- Zur Verwendung im Innenbereich.
- Gehäuse aus spezieller Aluminiumlegierung und feuerfestem ABS-Kunststoff für höchste Sicherheit.
- 2x UV-A-Leuchtstoffröhren.
- Die Insekten werden durch elektrische Spannung (2000-2500 V) am Stromgitter getötet.
- Herausnehmbare Schublade für einfache Reinigung.
- Als Deckengerät mit Kettenaufhängung oder als Standgerät einsetzbar.

| Artikelnummer | V   | W  | mm             | €            |
|---------------|-----|----|----------------|--------------|
| 270158        | 230 | 26 | 379x103x(H)265 | <b>45,00</b> |
| 270165        | 230 | 40 | 515x104x(H)315 | <b>59,95</b> |
| 270172        | 230 | 45 | 655x90x(H)360  | <b>69,50</b> |



## INSEKTENVERNICHTER MIT KLEBEPLATTEN 120 M<sup>2</sup>

- Geeignet zur Verwendung in Küchen und Servierbereichen.
- Feuerfestes ABS Gehäuse - Rückwand aus Metall, geeignet zur Wandbefestigung.
- 1 x unzerbrechliche Fluoreszenzlampe 36 W UV-A.
- Haftfolie hinten, um die Insekten zu fangen.
- Einfacher Austausch der Klebeplatten und der UV-A Lampe.
- Wirkungsbereich bis ca. 120 m<sup>2</sup>.
- Lieferung mit einer Haftfolie (390x270 mm).

| Artikelnummer | V   | W  | mm            | €     |
|---------------|---|----|---------------|-------|
| 270196        | 230   | 36 | 540x80x(H)281 | 65,00 |
| 270233        | Klebeplatte für Insektenvernichter - 10 Blatt |    |               | 29,95 |
| 270240        | Ersatzlampe für Insektenvernichter            |    |               | 27,50 |



270196



## INSEKTENVERNICHTER FÜR DEN AUSSENBEREICH

### INSEKTENVERNICHTER, WASSERDICHT

- Aus feuerfestem ABS-Kunststoff, für höchste Sicherheit. Mit 2x UV-A Lampen. Die Insekten werden mit bis zu 2000V unschädlich gemacht.
- Wasserdicht gemäß IPX4-Norm.
- Kann sowohl im Innen- als auch im Außenbereich verwendet werden.
- Einfach abnehmbare Auffangschale zur schnellen und einfachen Reinigung.
- Inkl. praktischer Kettenaufhängung.

| Artikelnummer | -  | V   | W  | mm             | €     |
|---------------|--|-----|----|----------------|-------|
| 270066        | 100 m <sup>2</sup>                             | 230 | 40 | 510x135x(H)305 | 87,50 |
| 270141        | 150 m <sup>2</sup>                             | 230 | 45 | 680x140x(H)305 | 97,50 |
| 935286        | Ersatzleuchten für Insektenvernichter (2 Stk.) |     |    | 15,95          |       |



270066

Inkl. Kettenaufhängung



Herausnehmbarer Behälter

### ERSATZLEUCHE FÜR INSEKTENVERNICHTER

- UV-A-Leuchtstoffröhre.
- Set of 2.

| Artikelnummer | Für             | V   | W  | mm            | €    |
|---------------|-----------------|-----|----|---------------|------|
| 934159        | 270158          | 230 | 8  | 300x15x(H)115 | 8,50 |
| 934166        | 270172 - 270141 | 230 | 20 | 602x24x(H)124 | 6,95 |



934159



# Edelstahlmöbel zur Selbstmontage. Schneller und einfacher Aufbau. Kompakte Verpackung - günstige Transportkosten.



INBUSSCHLÜSSEL  
FÜR EINE SCHNELLE MONTAGE



ROBUSTE BEFESTIGUNG DER BEINE  
MIT ZWEI SCHRAUBEN



EINFACHE NIVELLIERUNG  
UND HÖHENVERSTELLUNG



## REGAL MIT 4 BÖDEN - ZUR SELBSTMONTAGE

- Aus AISI 430 Edelstahl
- Füße aus 30x30 mm Profilen
- Ungefähre Maximallast pro Regal - 70 kg/m<sup>2</sup>
- Verstellbare Füße - 25 mm nach oben oder 5 mm nach unten

| Artikelnummer | mm               | €      |
|---------------|------------------|--------|
| 812501        | 600x400x(H)1800  | 330,00 |
| 812518        | 800x400x(H)1800  | 380,00 |
| 812525        | 1000x400x(H)1800 | 410,00 |
| 812532        | 1000x500x(H)1800 | 455,00 |
| 812556        | 1000x600x(H)1800 | 470,00 |
| 812549        | 1200x500x(H)1800 | 470,00 |
| 812563        | 1200x600x(H)1800 | 525,00 |



812525



811726



## VERSTELLBARES DOPPEL-WANDREGAL MIT ZWEI STAHLSCHEIENEN

- Aus rostfreiem Edelstahl AISI 430 hergestellt.
- Die Aufkantung der Regalböden verhindert das Herabfallen der Waren.
- Abnehmbare Regalböden mit glatter Oberfläche für eine einfache Reinigung.
- Maximale Belastung pro Regalboden (vorausgesetzt, die Last wird gleichmäßig verteilt): 25 kg.
- Geschweißt für hohe Haltbarkeit und Stabilität.
- Wird inkl. zweier Stahlwinkel für die Wandmontage geliefert.

| Artikelnummer       | mm              | €      |
|---------------------|-----------------|--------|
| <b>TIEFE 300 MM</b> |                 |        |
| 811771              | 800x300x(H)600  | 177,50 |
| 811726              | 1000x300x(H)600 | 193,50 |
| 811733              | 1200x300x(H)600 | 220,00 |
| 811740              | 1400x300x(H)600 | 225,00 |
| <b>TIEFE 400 MM</b> |                 |        |
| 816592              | 1000x400x(H)600 | 282,50 |



816486

## WANDREGAL, MIT ZWEI STAHLBÜGELN

- Hergestellt aus Edelstahl AISI 430.
- Geschweißt für hohe Haltbarkeit und Stabilität.
- Maximalbelastung: ca. 25 kg/m<sup>2</sup>.
- Die Aufkantung (30 mm) verhindert das Herabfallen der Waren.
- Wird mit 2 Stahlwinkeln für die Wandmontage geliefert.

| Artikelnummer | mm              | €      |
|---------------|-----------------|--------|
| 816486        | 800x300x(H)250  | 96,50  |
| 816493        | 1000x300x(H)250 | 106,50 |
| 816509        | 1200x300x(H)250 | 115,00 |
| 816516        | 1400x300x(H)250 | 126,50 |



## ARBEITSTISCHE SELBSTMONTAGE KITCHEN LINE

- Zur Verwendung in der professionellen Gastronomie.
- Komplett aus Edelstahl AISI 430 gefertigt.
- Arbeitsplatte mit laminiertes und wasserdichter Platte zur Verstärkung und Schalldämmung des Geräts.
- Beine aus 40x40 mm Profilen.



- Geschraubte Konstruktion, die das Zusammenbauen, Lagern und Transportieren der Möbel ermöglicht.
- Zugriff auf den Arbeitsbereich von allen Seiten.
- Maximale Tragfähigkeit von Tischplatte und Ablage: ca. 70 kg/m<sup>2</sup>
- Verstellbare FüÙe: +25/-5 mm.



811511



811467

## ARBEITSTISCH HOCHBELASTBAR

- Der Regalboden ist 160 mm vom Boden entfernt, so dass viel Platz für größere Geräte und Kisten bleibt.
- Maximale Tragfähigkeit von Tischplatte und Ablage: ca. 70 kg/m<sup>2</sup>

| Artikelnummer                      | mm              | €      |
|------------------------------------|-----------------|--------|
| <b>MIT FACHBODEN, TIEFE 600 MM</b> |                 |        |
| 811511                             | 1000x600x(H)850 | 312,50 |
| 811528                             | 1200x600x(H)850 | 335,50 |
| 811535                             | 1400x600x(H)850 | 360,00 |
| 811542                             | 1600x600x(H)850 | 395,00 |
| 811559                             | 1800x600x(H)850 | 435,00 |

## MIT FACHBODEN, TIEFE 700 MM

|        |                 |        |
|--------|-----------------|--------|
| 810705 | 1000x700x(H)850 | 387,50 |
| 810712 | 1200x700x(H)850 | 425,00 |
| 810729 | 1400x700x(H)850 | 455,00 |
| 810736 | 1600x700x(H)850 | 488,50 |
| 810743 | 1800x700x(H)850 | 525,00 |

## WANDARBEITSTISCH MIT AUFKANTUNG UND ABLAGE

- Der Regalboden ist 160 mm vom Boden entfernt, so dass viel Platz für größere Geräte und Kisten bleibt.
- Maximale Tragfähigkeit von Tischplatte und Ablage: ca. 70 kg/m<sup>2</sup>

| Artikelnummer       | mm              | €      |
|---------------------|-----------------|--------|
| <b>TIEFE 600 MM</b> |                 |        |
| 811450              | 800x600x(H)850  | 315,00 |
| 811467              | 1000x600x(H)850 | 335,00 |
| 811474              | 1200x600x(H)850 | 365,00 |
| 811481              | 1400x600x(H)850 | 425,00 |
| 811498              | 1600x600x(H)850 | 447,50 |
| 811504              | 1800x600x(H)850 | 475,00 |

## TIEFE 700 MM

|        |                 |        |
|--------|-----------------|--------|
| 812716 | 800x700x(H)850  | 399,00 |
| 812723 | 1000x700x(H)850 | 422,50 |
| 812730 | 1200x700x(H)850 | 450,00 |
| 812747 | 1400x700x(H)850 | 475,00 |
| 812754 | 1600x700x(H)850 | 499,50 |
| 812761 | 1800x700x(H)850 | 525,00 |

## ARBEITSTISCH ZENTRAL

- Der Ablageboden ist durch eine Aluminiummanschette mit den Tischbeinen verbunden.
- Höhenverstellbare Tischbeine.
- Robuste Bauweise.
- Tragfähigkeit Arbeitsplatte und Regalboden (verteilt): ±130 kg.

| Artikelnummer | mm              | €      |
|---------------|-----------------|--------|
| 812457        | 1200x600x(H)880 | 232,50 |
| 812440        | 1000x600x(H)880 | 212,50 |
| 812464        | 1400x600x(H)880 | 267,50 |
| 812471        | 1600x600x(H)880 | 298,50 |
| 812488        | 1800x600x(H)880 | 345,00 |



812440



## SPÜLTISCHE – VERSCHRAUBT KITCHEN LINE

- Aus einem einzigen Edelstahlblech gepresste Spülbecken, die sich durch eine hohe Beständigkeit gegen Speisensäuren und Chemikalien auszeichnen.
- Spülbecken nahtlos in die Arbeitsplatte eingeschweißt.
- Abmessungen der Spüle: 400x400x(H)250 mm.
- Abfluss kompatibel mit Standard-Siphons: Ø50 mm.
- Wasserhahnöffnung: Ø30 mm.
- Arbeitsplatte mit 10 mm Aussparung,



811863

- um das Ausfließen von Wasser zu verhindern.
- Verschraubte Ausführung.
- Füße aus 40x40 mm Profilen.
- 40 mm Aufkantung verhindert die Verschmutzung der Wände.
- Die Füße sind um 50 mm von der Wand entfernt, um eine einfache Wandmontage zu gewährleisten.
- Verstellbare Füße - 25 mm nach oben oder 5 mm nach unten.

430  
stainless steel

user assembly



811887

## INZEL-SPÜLTISCH MIT ABLAGE - SELBSTMONTAGE

- Der Regalboden ist 160 mm vom Boden entfernt, so dass viel Platz für größere Geräte und Kisten bleibt.
- Maximale Tragfähigkeit von Tischplatte und Ablage: ca. 70 kg/m<sup>2</sup>

| Artikelnummer       | mm             | ort der Senke         | €      |
|---------------------|----------------|-----------------------|--------|
| <b>TIEFE 600 MM</b> |                |                       |        |
| 811863              | 800x600x(H)850 | auf der rechten Seite | 485,00 |
| 812495              | 800x600x(H)850 | auf der Linken        | 480,00 |

| <b>TIEFE 700 MM</b> |                 |                       |        |
|---------------------|-----------------|-----------------------|--------|
| 812938              | 1000x700x(H)850 | auf der rechten Seite | 580,00 |
| 812945              | 1000x700x(H)850 | auf der Linken        | 580,00 |

## DOPELSPÜLTISCH MIT REGALBODEN - ZUR SELBSTMONTAGE

- Der Regalboden ist 160 mm vom Boden entfernt, so dass viel Platz für größere Geräte und Kisten bleibt.
- Maximale Tragfähigkeit von Tischplatte und Ablage: ca. 70 kg/m<sup>2</sup>

| Artikelnummer       | mm              | €      |
|---------------------|-----------------|--------|
| <b>TIEFE 600 MM</b> |                 |        |
| 811887              | 1000x600x(H)850 | 635,00 |

| <b>TIEFE 700 MM</b> |                 |        |
|---------------------|-----------------|--------|
| 812969              | 1000x700x(H)850 | 710,00 |



811818

## WASCHBECKEN

- AISI 304 - säurebeständige Edelstahlspüle, Wandmontage, Innenabmessungen: 350x250x(H)100 mm, ø35 mm.
- Öffnung für HENDI 970522 Wasserhahn: ø52 mm.
- Ablauf kompatibel mit Standardsiphons.

430  
stainless steel

user assembly

| Artikelnummer | mm             | €      |
|---------------|----------------|--------|
| 811818        | 400x295x(H)145 | 125,00 |



## TISCHE BUDGET LINE - VERSCHRAUBT

- Robuste Konstruktionsweise komplett aus Edelstahl AISI 430.
- Arbeitsplatte von unten mit einem Längsprofil verstärkt.
- Mit einer Aufkantung von 40 mm.
- Der Regalboden ist 160 mm über dem Boden montiert und bietet somit viel Platz für größere Geräte und Kisten.



- Sowohl die Arbeitsplatte als auch die Ablage haben eine Tragfähigkeit von ca. 70 kg/m<sup>2</sup>.
- Die Beine sind in der Höhe verstellbar, um einen ebenen Einbau zu gewährleisten (+25/-5 mm).
- Lieferung als Flatpack zur Selbstmontage.



811511



811447

## ZENTRALER ARBEITSTISCH MIT REGALBODEN BUDGET LINE

| Artikelnummer | mm              | €      |
|---------------|-----------------|--------|
| 817094        | 600x600x(H)850  | 265,00 |
| 817100        | 800x600x(H)850  | 285,00 |
| 817162        | 1000x600x(H)850 | 310,00 |
| 817179        | 1200x600x(H)850 | 335,00 |

## WANDARBEITSTISCH MIT REGALBODEN BUDGET LINE - GESCHRAUBT

| Artikelnummer | mm              | €      |
|---------------|-----------------|--------|
| 817223        | 600x600x(H)850  | 275,00 |
| 817261        | 800x600x(H)850  | 299,00 |
| 817278        | 1000x600x(H)850 | 325,00 |
| 817285        | 1200x600x(H)850 | 345,00 |



816998



817032

## TISCH MIT SPÜLBECKEN UND ABLAGE - GESCHRAUBT

| Artikelnummer | mm             | ort der Senke         | €      |
|---------------|----------------|-----------------------|--------|
| 816998        | 800x600x(H)850 | auf der rechten Seite | 455,00 |
| 817001        | 800x600x(H)850 | auf der Linken        | 455,00 |

## DOPPELSPÜLTISCH MIT REGALBODEN BUDGET LINE - GESCHRAUBT

| Artikelnummer | mm              | €      |
|---------------|-----------------|--------|
| 817032        | 1000x600x(H)850 | 605,00 |





## WASCHTISCHE MIT SCHRANK – VERSCHWEISST

- Aus einem einzigen Edelstahlblech gepresste Spülbecken, die sich durch hohe Beständigkeit gegen Speisesäuren und Chemikalien auszeichnen.
- Spülbecken nahtlos in die Arbeitsplatte eingeschweißt.
- Abmessungen der Spüle: 400x400x(H)250 mm.
- Abfluss kompatibel mit Standard-Siphons: Ø50 mm.
- Öffnung für den Wasserhahn: Ø30 mm.
- Arbeitsplatte mit 10 mm Aussparung, damit kein Wasser auslaufen kann.

430  
stainless steel



813546

- Verschweißt - für hohe Haltbarkeit und Stabilität.
- Ungefähre maximale Belastung pro Arbeitsplatte: 70 kg/m².
- 40 mm Aufkantung verhindert die Verschmutzung der Wände.
- Griffe aus Kunststoff.
- Schrankkörper um 100 mm von der Wand abgerückt, keine Rückwand, um den Zugang zum Wasser- und Abwasseranschluss zu gewährleisten.
- Höhe der Füße: 160 mm, verstellbare Füße (25 mm nach oben oder unten).

430  
stainless steel



813690

## EINZELSPÜLTISCH MIT SCHRANK - GESCHWEISST, TIEFE 600 MM

- Flügeltüren - Scharniere auf der linken Seite.
- Die Türen werden mit Magnetverschlüssen geschlossen gehalten.

| Artikelnummer                     | mm             | €      |
|-----------------------------------|----------------|--------|
| <b>1 SPÜLBECKEN, TIEFE 600 MM</b> |                |        |
| 813522                            | 600x600x(H)850 | 680,00 |

| Artikelnummer                     | mm             | €      |
|-----------------------------------|----------------|--------|
| <b>1 SPÜLBECKEN, TIEFE 700 MM</b> |                |        |
| 813546                            | 600x700x(H)850 | 715,00 |

## DOPPELSPÜLTISCH MIT SCHRANK - GESCHWEISST

- Schiebetüren.

| Artikelnummer | mm              | €        |
|---------------|-----------------|----------|
| 813690        | 1000x600x(H)850 | 1 065,00 |

## FETTLÖSER-SCHAUM

- Entfernt gründlich alle fettigen und öligen Verschmutzungen an Grillgeräten, Friteusen, Backöfen, Dunstabzugshauben und Kacheln.
- Kann auf allen abwaschbaren, alkalibeständigen Flächen eingesetzt werden.
- Nicht für Aluminium oder lackierte Flächen geeignet!

| Artikelnummer | Bestelleinheit | Liter | €    |
|---------------|----------------|-------|------|
| 976791        | 12             | 1     | 7,50 |



976791



## TISCH MIT 2 SPÜLBECKEN - GESCHWEISST

- Waschbeckenschalen, die aus einem einzigen Edelstahlblech gepresst werden, gekennzeichnet durch eine hohe Beständigkeit gegen Speisesäuren und Chemikalien.
- Waschbeckenschale, die nahtlos in die Arbeitsplatte eingeschweißt ist.
- Waschbeckenabmessungen: 400x400x(H)250 mm.
- Ablauf kompatibel mit Standardfallen: Ø50 mm.
- Gewindeschneideröffnung Ø30 mm.
- Arbeitsplatte mit 10 mm Aussparung zum Schutz vor Wasseraustritt.
- Füße aus Profilen mit 40x40 mm.
- 40 mm Spritzschutz verhindert Fleckenbildung an den Wänden.
- Füße, die sich um 50 mm von der Wand bewegen, um eine einfache Wandmontage zu gewährleisten.
- Verstellbare Füße - 25 mm nach oben oder 5 mm nach unten.

430  
nummer steel



815007

## WANDARBEITSTISCHE MIT SCHRANK - VERSCHWEISST

- Aus Edelstahl AISI 430 gefertigt.
- Geschweißt, für hohe Haltbarkeit und Stabilität.
- Die Arbeitsplatte ist von unten mit einer wasserfesten, laminierten Platte verstärkt, die das Objekt robuster und schalldicht macht.
- Maximale Belastung pro Arbeitsplatte: ca. 70 kg/m<sup>2</sup>.
- 40 mm Aufkantung verhindert, dass die Wände verschmutzt werden
- Türgriffe aus Kunststoff.
- Schrankkörper 100 mm von der Wand entfernt, um eine einfache Wandmontage zu gewährleisten.
- Fußhöhe: 160 mm, 25 mm nach oben oder 5 mm nach unten verstellbar.
- Herausnehmbarer, nicht höhenverstellbarer Einlegeboden.

430  
nummer steel



811658

## TISCH MIT 2 SPÜLBECKEN - GESCHWEISST

- Ungefähre maximale Belastung pro Arbeitsplatte: 70 kg/m<sup>2</sup>.
- 400x400x(H)250 mm Waschbecken.

| Artikelnummer | mm              | €      |
|---------------|-----------------|--------|
| 815007        | 1000x600x(H)850 | 660,00 |

## WANDARBEITSTISCHE MIT SCHRANK UND SCHIEBETÜREN - VERSCHWEISST

- Schiebetüren montiert auf Rollenlagern.

| Artikelnummer | mm              | €      |
|---------------|-----------------|--------|
| 811641        | 800x600x(H)850  | 630,00 |
| 811658        | 1000x600x(H)850 | 695,00 |
| 811665        | 1200x600x(H)850 | 820,00 |
| 811672        | 1400x600x(H)850 | 848,50 |
| 811689        | 1600x600x(H)850 | 899,50 |



976784

## EDELSTAHLPFLEGE

- Reinigen Sie alle Arten von Edelstahl- und Aluminiumoberflächen.
- Sofort einsatzbereit, einfach sprühen und wischen.
- Nach Gebrauch sind die behandelten Oberflächen schmutz- und wasserabweisend.
- Entfernt Fingerabdrücke und wirkt antistatisch.

| Artikelnummer | Bestelleinheit | Liter | €    |
|---------------|----------------|-------|------|
| 976784        | 12             | 0,5   | 8,75 |



## EINZESPÜLTISCH BUDGET LINE - GESCHRAUBT

- Becken aus Edelstahl AISI 304, Rahmen aus Edelstahl AISI 430.
- Tiefe des Beckens: 300 mm.
- Wasserfluss zum Becken hin, hüllenförmig.
- Mit einer Aufkantung von 40 mm.
- Abstand von der Aufkantung zum Becken: 100 mm.
- Die Füße sind in der Höhe verstellbar, um einen ebenen Einbau zu gewährleisten (+25/-5 mm).
- Öffnung (ø30 mm) für die Installation eines Wasserhahns, passend zu HENDI 970515 und 970508.
- Abfluss (ø52mm) kompatibel mit Standard-Siphons.
- Flatpack-Lieferung zur Selbstmontage (Schraubenschlüssel im Lieferumfang enthalten).



811009

## EINZESPÜLTISCH - GESCHWEISST

- Hergestellt aus langlebigem Edelstahl (AISI 304).
- Geschweißte Spüle.
- Die Beine sind in der Höhe verstellbar, um einen ebenen Einbau zu gewährleisten (+25/-5 mm).
- Mit einer Aufkantung von 40 mm.
- Öffnung (ø30mm) für die Installation von Wasserhähnen, passend zB für HENDI 970515 und 970508.
- Abfluss (ø52mm) kompatibel mit Standard-Siphons.



811832



| Artikelnummer | mm              | €      |
|---------------|-----------------|--------|
| 811009        | 800x600x(H)850  | 485,00 |
| 811023        | 1000x600x(H)850 | 525,00 |

| Artikelnummer                                  | mm              | Beckengröße (mm) | €      |
|--|-----------------|------------------|--------|
| <b>EINZELBECKEN, TIEFE 600 MM, HÖHE 300 MM</b> |                 |                  |        |
| 811825   | 800x600x(H)850  | 686x443x(H)300   | 458,50 |
| 811832   | 1000x600x(H)850 | 886x443x(H)300   | 510,00 |

|  |                 |                |        |
|--|-----------------|----------------|--------|
| <b>EINZELBECKEN, TIEFE 700 MM, HÖHE 300 MM</b> |                 |                |        |
| 812853   | 800x700x(H)850  | 686x540x(H)300 | 540,00 |
| 812860   | 1000x700x(H)850 | 886x540x(H)300 | 585,00 |





231791

### LADETISSCH MIT SPÜLBECKEN FÜR GESCHIRRSPÜLER

- Hergestellt aus langlebigem Edelstahl, mit einer 510 mm breiten Korbführung, integriertem Spülbecken (400x400mm) und Wandaufkantung.
- Ausgestattet mit einer Klammer zur Anschlussmöglichkeit an Haubenspülmaschinen.
- Höhenverstellbare Füße um einen ebenen Einbau zu gewährleisten (+25/-5 mm).
- Zerlegte Auslieferung, Montage erforderlich.
- Ausführung für den linken und rechten Anschluss an Geschirrspüler erhältlich.

| Artikelnummer | -            | mm              | €      |
|---------------|--------------|-----------------|--------|
| 231777        | linke Seite  | 1200x700x(H)850 | 645,00 |
| 231791        | rechte Seite | 1200x700x(H)850 | 645,00 |



231760

### ENTLADETISSCH FÜR GESCHIRRSPÜLER

- Hergestellt aus langlebigem Edelstahl, mit einer 510 mm breiten Korbführung und Wandaufkantung.
- Ausgestattet mit einer Klammer zur Anschlussmöglichkeit an Haubenspülmaschinen.
- Höhenverstellbare Füße um einen ebenen Einbau zu gewährleisten (+25/-5 mm).
- Zerlegte Auslieferung, Montage erforderlich.
- Ausführung für den linken und rechten Anschluss an Geschirrspüler erhältlich.

| Artikelnummer | -            | mm              | €      |
|---------------|--------------|-----------------|--------|
| 231760        | linke Seite  | 1000x700x(H)850 | 475,00 |
| 231784        | rechte Seite | 1000x700x(H)850 | 475,00 |

### TISCH MIT SPÜLE, ABLAGEBODEN UND PLATZ FÜR GESCHIRRSPÜLER

- Aus hochwertigem Edelstahl hergestellt.
- Glatte polierte Oberflächen und Fugen für eine sichere und einfache Reinigung.
- Verstärkte Arbeitsplatte aus Edelstahl AISI 430.
- Die Arbeitsplatte mit Marinerand und 40 mm Aufkantung verhindert die Ansammlung von Schmutz zwischen Tisch und Wand.
- Die integrierte Spüle (AISI 304) misst 400x400x(H)250 mm.
- Inklusive vorgebohrtem Wasserhahnloch (ø30 mm).
- Die verstärkte Ablage hat die Maße 575x585 mm und ist nicht verstellbar.
- Die Beine (AISI 430) sind aus 40x40 mm großen Rohren gefertigt und mit verstellbaren Füßen (+25/-5 mm) ausgestattet.
- Erhältlich in 2 Ausführungen: mit Spülbecken auf der linken (Art.-Nr. 237519) oder auf der rechten Seite (Art.-Nr. 237526).
- Belastbarkeit: ≈70 kg/m<sup>2</sup>.
- Verschraubte Konstruktion zur Selbstmontage.
- Flatpack-Lieferung.



237519

| Artikelnummer | -      | mm              | €      |
|---------------|--------|-----------------|--------|
| 237519        | links  | 1200x700x(H)850 | 595,00 |
| 237526        | rechts | 1200x700x(H)850 | 595,00 |



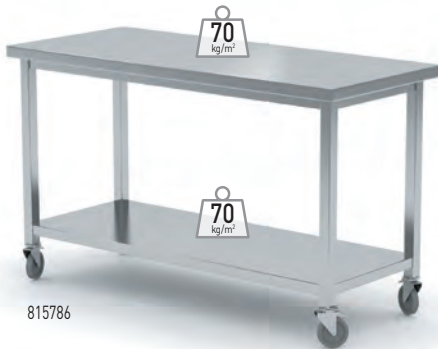

815786



### ARBEITSTISCH MIT REGALBODEN - GESCHRAUBT

- Aus Edelstahl AISI 430.
- FüÙe aus 40x40 mm Profilen.
- Arbeitsplatte von unten mit wasserdichtem, laminiertem Board gefüllt, das den Gegenstand verstärkt und schalldicht macht.
- Stahlrahtablage montiert bei 200 mm, nicht verstellbar.
- Ungefähre maximale Beladung pro Arbeitsplatte und pro Ablage - 70 kg/m<sup>2</sup>.
- Die Arbeitsplatte ohne Spritzschutz ermöglicht es dem Benutzer, den Tisch unabhängig von der Position zu verwenden. 4 geräuscharme, schwenkbare Rollen Ø125 mm, von denen zwei mit einer Bremse ausgestattet sind

| Artikelnummer | mm              | €      |
|---------------|-----------------|--------|
| 815786        | 1000x700x(H)850 | 505,00 |
| 815793        | 1200x600x(H)850 | 510,00 |



812044

### TOPFSTÄNDER

- Hergestellt aus langlebigem Edelstahl (AISI 430).
- Robuste Schweißkonstruktion garantiert Stabilität und hohe Haltbarkeit des Ständers.
- Die Arbeitsplatte ist mit einem Stahlprofil verstärkt.
- Die Beine sind in der Höhe verstellbar, um einen ebenen Einbau zu gewährleisten (+25/-5 mm).
- Ungefähre maximale Belastung pro Arbeitsplatte (bei gleichmäßiger Verteilung): 100 kg/m<sup>2</sup>.

| Artikelnummer | mm             | €      |
|---------------|----------------|--------|
| 815151        | 500x500x(H)450 | 205,00 |
| 812044        | 550x550x(H)450 | 180,00 |



811207

### WANDSCHRANK MIT SCHIEBETÜREN - GESCHWEISST

- Hergestellt aus langlebigem Edelstahl (AISI 430).
- Ausgestattet mit Schiebetüren mit Kunststoffgriff, alle auf Rollenlagern.
- Die glatte Innenfläche erleichtert die Reinigung.
- Maximale Tragfähigkeit pro Regalboden: ca. 70 kg/m<sup>2</sup>.
- GeschweiÙt für hohe Haltbarkeit und Stabilität.
- Wird mit speziellen Leisten für die Wandmontage geliefert.

| Artikelnummer       | mm              | €      |
|---------------------|-----------------|--------|
| <b>TIEFE 300 MM</b> |                 |        |
| 814154              | 800x300x(H)600  | 410,00 |
| 811207              | 1000x300x(H)600 | 475,00 |
| <b>TIEFE 400 MM</b> |                 |        |
| 814178              | 800x400x(H)600  | 455,00 |
| 814185              | 1000x400x(H)600 | 505,00 |
| 811214              | 1200x400x(H)600 | 532,50 |



## DURCHREICHESCHRÄNKE MIT SCHIEBETÜREN

- Hergestellt aus AISI 430 Edelstahl.
- 2 herausnehmbare Regale, nicht verstellbar.
- 2 feste Regale (unteres und mittleres Regal)
- Beladung pro Regal – 70 kg/m<sup>2</sup>.
- Türgriffe aus Kunststoff.
- Verstellbare Füße – 25 mm nach oben oder 5 mm nach unten.



811108



812402

## DURCHREICHESCHRANK MIT TRENNWAND UND SCHIEBETÜREN

- Ausgestattet mit 8 Schiebetüren mit vertikalen Griffen, alle auf Rollenlagern.

| Artikelnummer | mm               | €        |
|---------------|------------------|----------|
| 811634        | 800x500x(H)1800  | 1 498,50 |
| 811108        | 1000x600x(H)1800 | 1 695,00 |

## DURCHREICHESCHRANK MIT SCHIEBETÜREN

- Ausgestattet mit 4 Schiebetüren mit vertikalen Griffen, alle mit Rollenlagern.

| Artikelnummer | mm              | €        |
|---------------|-----------------|----------|
| 812402        | 800x700x(H)1800 | 1 455,00 |

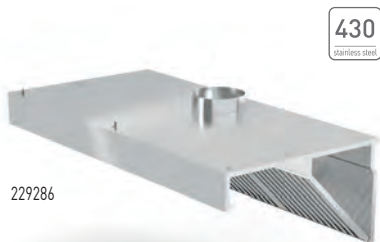

229286



## DUNSTABZUGSHAUBE WANDMONTAGE

- Ausgestattet mit einem Satz Labyrinthfilter aus Edelstahl, die in der Spülmaschine gereinigt werden können.
- Mit Auffangschale zum Auffangen von Fett und Schmutz, der von den Filtern kommt.
- Ausgestattet mit einem Lüftungsanschluss ø200 mm an der Oberseite.
- Hergestellt aus hochwertigem Edelstahl (AISI 430).
- Die Haube ist nicht mit einem Lüfter ausgestattet, dieser muss separat erworben werden.

| Artikelnummer | -                   | mm              | €      |
|---------------|---------------------|-----------------|--------|
| 229286        | ohne Beleuchtung    | 1000x700x(H)450 | 725,00 |
| 229293        | ohne Beleuchtung    | 1200x700x(H)450 | 775,00 |
| 229309        | mit LED-Beleuchtung | 1000x700x(H)450 | 825,00 |
| 229316        | mit LED-Beleuchtung | 1200x700x(H)450 | 875,00 |



design by  
Robert Bronwasser



reddot winner 2024

# UNIQ

Buffet reinvented



18/0

stainless steel



outdoor

### GREEN FIRE

- Dank des Windfangs und optimaler Luftzufuhr, weniger Wärmeschwankungen durch Luftverwirbelungen.
- Leicht zu reinigen durch komplett entnehmbare Brenner und herausnehmbares Abtropfblech GN 2/1.
- Die verbesserten Brenner garantieren eine optimale Hitzeverteilung auf bis zu 90% der Grillfläche.
- Technische Teile sind verdeckt eingebaut.
- Sehr sauberes Brennen.
- Geringe CO<sub>2</sub> Emissionen.
- Abnehmbare FüÙe.



149621

### GRILLSYSTEM GREEN FIRE 2 BRENNER

- Edelstahl-Windfang.
- Erhöhter Edelstahlrost zum Warmhalten von Saucen und fertig gegrilltem Essen.
- Gasschlauch mit Schnellverschluss am Grill.
- Gasschlauch und Druckminderer für verbesserte Mobilität zum Anbringen an die Gasflasche.

| Artikelnummer | -  | kW(HS) | mm                 | €      |
|---------------|--|--------|--------------------|--------|
| 149621        | 2 Edelstahl Grillroste<br>Gastronorm 1/1 | 11.6   | 740x612<br>x(H)825 | 735,00 |



149508

### GRILLSYSTEM GREEN FIRE 2 BRENNER

- Edelstahl-Windfang.
- Erhöhter Edelstahlrost zum Warmhalten von Saucen und fertig gegrilltem Essen.
- Gasschlauch mit Schnellverschluss am Grill.
- Gasschlauch und Druckminderer für verbesserte Mobilität zum Anbringen an die Gasflasche.

| Artikelnummer | -  | kW(HS) | mm                 | €      |
|---------------|--|--------|--------------------|--------|
| 149508        | Emaillierte Grillplatte<br>und Grillrost<br>aus Gusseisen GN 1/1 | 11.6   | 740x615<br>x(H)825 | 795,00 |





Gerillte Oberfläche

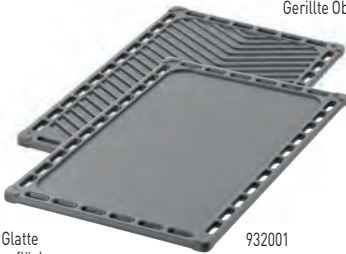

Glatte Oberfläche

932001

932018



### GUSSEISEN-GRILLPLATTE

- Für alle Green Fire Profi Line Grillgeräte passend.
- Beidseitig verwendbar - eine Seite glatt, eine gerippt.

| Artikelnummer | GN     | mm      | €     |
|---------------|--------|---------|-------|
| 932001        | GN 1/1 | 325x530 | 57,50 |

### GUSSEISENGRILL

- Passend für alle Griller Green Fire Profi Line.

| Artikelnummer | GN     | mm      | €     |
|---------------|--------|---------|-------|
| 932018        | GN 1/1 | 325x530 | 57,50 |



149522

149539

### HINTERE ARBEITSPLATTE FÜR GRILLSYSTEM GREEN FIRE

- Geeignet für: 149508, 149621, 149607, 149614.
- Die hintere Oberseite 149539 ist halb so breit wie das Green Fire mit 4 Brennern.
- Zwei davon ergeben ein hinteres Oberteil in voller Breite für das Green Fire mit 4 Brennern.

| Artikelnummer | mm             | €      |
|---------------|----------------|--------|
| 149539        | 650x298x(H)160 | 107,50 |

### SEITLICHE ARBEITSPLATTE FÜR GRILLSYSTEM GREEN FIRE

- Passend für: 149508, 149591, 149607, 149614, 149621.

| Artikelnummer | mm             | €     |
|---------------|----------------|-------|
| 149522        | 480x298x(H)160 | 99,50 |



932094

### GASSCHLAUCH FÜR GREEN FIRE GRILLS

- Für HENDI Green Fire Grills mit den Artikelnummern 149607, 149614, 149621, 149508 oder 149591.

| Artikelnummer | €     |
|---------------|-------|
| 932094        | 29,50 |





939949



939956

## ROST

- Verchromter Rost.
- Passend für alle Grillere Green Fire Profi Line.

| Artikelnummer | mm      | €     |
|---------------|---------|-------|
| 939949        | 325x530 | 14,95 |

## FLAMMSCHUTZ

- Legen Sie den Flammschutz über den Brenner, damit das Fett nicht direkt auf den Brenner tropfen kann.
- Flammschutz aus Edelstahl.
- Passend für alle Grillere Green Fire Profi Line.

| Artikelnummer | mm      | €     |
|---------------|---------|-------|
| 939956        | 650x530 | 32,50 |



152706

152805



152904

## LAVASTEINE - FEIN

- Für verschiedene Arten von Gasgrills geeignet.
- Feine, relativ kleine Steine.

| Artikelnummer | -   | Gewicht (kg) | €    |
|---------------|-----|--------------|------|
| 152706        | Box | 3            | 7,75 |

## LAVASTEINE - GROB

- Geeignet für verschiedene Arten von Gasgrills.
- Grobe, relativ große Steine.

| Artikelnummer | -      | Gewicht (kg) | €     |
|---------------|--------|--------------|-------|
| 152904        | Beutel | 9            | 17,25 |
| 152805        | Box    | 5            | 13,25 |





700051

### GASGRILL EUROPA

- Der Gasgrill Europa verfügt über hervorragende Gareigenschaften.
- Die hohe Temperatur brät beispielsweise Fleisch gleichmäßig und schnell und verhindert das Anhaften des Grillguts am Rost, auch wenn dieser nicht eingefettet ist.
- Die 3 Brenner sind mit Thermoelementen gesichert und elektronisch gezündet.
- Der Gasgrill Europa verfügt über ein komplett schwarz epoxidbeschichtetes Rahmengestell mit vier Rollen (2 davon Lenkrollen) und einem sicheren Gasflaschenhalter.
- Fett, das während des Grillens aus dem Fleisch austritt, wird durch einen speziellen Kanal in einen Fettauffangbehälter umgeleitet.
- Dank der tiefgesetzten Gasflaschenhalterung können Sie die Gasflasche sicher unter der Grillfläche platzieren.
- Lavasteine und Pfanne sind im Lieferumfang enthalten.
- Grillfläche: 1100x500 mm.

| Artikelnummer | kW(HS) | mm              | €        |
|---------------|--------|-----------------|----------|
| 700051        | 21.6   | 1260x580x(H)900 | 3 350,00 |



700105

### GASGRILL ATLANTA

- Der Gasgrill Atlanta verfügt dank optimaler Wärmeverteilung und effizienter Heißluftzirkulation im Inneren des Brennergehäuses über hervorragende Gareigenschaften.
- Die hohe Temperatur brät beispielsweise Fleisch gleichmäßig und schnell und verhindert das Anhaften des Grillguts am Rost, auch wenn dieser nicht eingefettet ist.
- Die 3 Brenner sind mit Thermoelementen gesichert und elektronisch gezündet.
- Die Brenner sind komplett aus Edelstahl gefertigt, und die Roste sind zur einfachen Reinigung abnehmbar.
- Die 3 jeweils separat einstellbaren Brenner ermöglichen die Unterteilung der Grillfläche in unterschiedliche Hitzezonen und ermöglichen so ein gleichzeitiges Garen von Fleisch, Gemüse, Fisch und mehr.
- Dank der tiefgesetzten Gasflaschenhalterung können Sie die Gasflasche sicher unter der Grillfläche platzieren.
- Grillfläche: 1100x500 mm.

| Artikelnummer | kW(HS) | mm              | €        |
|---------------|--------|-----------------|----------|
| 700105        | 13     | 1285x770x(H)917 | 3 250,00 |



170045



### GRILLSPIESS - 24 STK.

| Artikelnummer | Stückzahl | mm     | €    |
|---------------|-----------|--------|------|
| 170045        | 24        | (L)210 | 6,25 |



170120



### GRILLSPIESS - 6 STK.

| Artikelnummer | Stückzahl | mm     | €    |
|---------------|-----------|--------|------|
| 170120        | 6         | (L)250 | 4,50 |
| 170328        | 6         | (L)350 | 6,25 |

## GASGRILL TAMPA

- Der Gasgrill Tampa verfügt dank optimaler Wärmeverteilung und effizienter Heißluftzirkulation im Inneren des Brennergehäuses über hervorragende Gareigenschaften.
- Die hohe Temperatur brät beispielsweise Fleisch gleichmäßig und schnell und verhindert das Anhaften des Grillguts am Rost, auch wenn dieser nicht eingefettet ist.
- Der Brenner ist mit Thermoelementen gesichert und elektronisch gezündet.
- Die Brenner sind komplett aus Edelstahl gefertigt, und die Roste sind zur einfachen Reinigung abnehmbar.
- Der Gasgrill Tampa verfügt über ein komplett schwarz epoxidbeschichtetes Rahmengestell mit vier Rollen (2 davon mit Bremse) und einem sicheren Gasflaschenhalter.
- Fett, das während des Kochens aus dem Fleisch austritt, wird durch eine spezielle Rinne in einen Fettauffangbehälter umgeleitet.
- Dank der tiefgesetzten Gasflaschenhalterung können Sie die Gasflasche sicher unter der Grillfläche platzieren.
- Grillfläche: 1022x500 mm.

| Artikelnummer | kW(HS) | mm              | €        |
|---------------|--------|-----------------|----------|
| 700044        | 10     | 1260x580x(H)900 | 2 250,00 |



700044

## XENON PRO

- Dieser Powergrill aus Chromstahl lässt sich aufgrund der zwei Räder einfach bewegen.
- Das einklappbare Untergestell ermöglicht einen einfachen und platzsparenden Transport.
- Da der Brenner im windgeschützten Gehäuse eine hohe Temperatur erzeugt, eignet sich dieser Grill insbesondere für das Grillen von großen Stückzahlen in kürzester Zeit.
- Auf Grund der hohen Temperatur ist der Grill einfach zu reinigen, da Fettreste zu Asche verbrennen und diese wesentlich einfacher zu entfernen ist als Fett.
- Auslieferung mit Thermoelement und elektronischer Zündung sowie Gasschlauch und Druckminderer.
- Geeignet für Propangas.
- Rostfläche 860x260 mm (2 Roste von je 430x260 mm) Fahrbar, Gestell einklappbar.
- Verbrauch 536 g/h.

| Artikelnummer | kW(HS) | mm              | €      |
|---------------|--------|-----------------|--------|
| 148105        | 7.5    | 1120x410x(H)900 | 579,50 |



148105

## GASSCHLAUCH FÜR XENON PRO UND FIESTA GRILLS

- Für den HENDI Xenon Pro Grill mit der Artikelnummer 148105.
- Für den HENDI Fiesta 600 mit der Artikelnummer 146002 und den Fiesta 800 mit der Artikelnummer 146804.

| Artikelnummer | €     |
|---------------|-------|
| 152171        | 15,00 |



152171



## GASGRILLS FIESTA

18/0  
stainless steel



Brennereinheit kann zur einfachen  
Reinigung entfernt werden



### FIESTA 600

- Untergestell aus Chromstahl mit Paellapfanne aus Flachstahl Ø 600 mm.
- Mit Gasschlauch, Elektrozündung und Druckminderer.
- Der runde Brenner hat ein Thermoelement.
- Brennereinheit ausbaubar zwecks einfacher Reinigung.
- Das Untergestell bietet Platz für Gasflaschen mit 5 kg oder 6 kg.
- Geeignet für Propangas, Verbrauch 334 g/Std.

| Artikelnummer | kW(HS) | mm             | €      |
|---------------|--------|----------------|--------|
| 146002        | 4,8    | 600x600x(H)870 | 795,00 |

### FIESTA 800

- Untergestell aus Chromstahl mit Paellapfanne aus Flachstahl Ø 800 mm.
- Mit Gasschlauch, Elektrozündung und Druckminderer.
- Der runde Brenner hat ein Thermoelement.
- Brennereinheit ausbaubar zwecks einfacher Reinigung.
- Das Untergestell bietet Platz für Gasflaschen mit 5 kg oder 11 kg.
- Geeignet für Propangas, Verbrauch 489 g/Std.

| Artikelnummer | kW(HS) | mm             | €      |
|---------------|--------|----------------|--------|
| 146804        | 7      | 800x800x(H)900 | 995,00 |

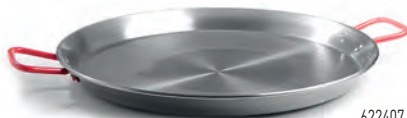

### PAELLAPFANNE

- Hochwertige Pfannen aus Flachstahl.
- 2 praktische Tragegriffe.

| Artikelnummer | Geeignet für Gasgrill | mm         | €     |
|---------------|-----------------------|------------|-------|
| 622100        |                       | ø340x(H)40 | 10,75 |
| 622308        |                       | ø460x(H)40 | 18,95 |
| 622407        | 146002                | ø600x(H)40 | 41,25 |
| 622605        | 146804                | ø800x(H)50 | 99,50 |

### GRILLSCHÜRZE

- Canvas 280 g/m<sup>2</sup>.
- Flammhemmende Beschichtung.

| Artikelnummer | mm      | €     |
|---------------|---------|-------|
| 556696        | 810x660 | 14,95 |

556696



BBO

532

HENDI

Unverbindliche Preisempfehlungen exkl. MwSt.





## BAKE- & GRILL-MASTER



154601

### BAKE-MASTER MINI

- Gehäuse aus Edelstahl 18/0.
- Emaillierte Bratpfanne.
- Innere Abmessungen der Bratpfanne: 290x480 mm.
- Elektronisches Zündgerät und Thermoelement.
- Mit Gasschlauch und Druckminderer.
- Geeignet für Gasflaschengas (Propan-/Butangas) Verbrauch 0,215 m³/h.

| Artikelnummer | kW(HS) | mm             | €      |
|---------------|--------|----------------|--------|
| 154601        | 5.8    | 340x540x(H)300 | 169,50 |



154618

### BAKE-MASTER MAXI

- Gehäuse aus Edelstahl 18/0.
- Emaillierte Bratpfanne.
- Innere Abmessungen der Bratpfanne: 590x480 mm.
- Elektronisches Zündgerät und Thermoelement.
- Mit Gasschlauch und Druckminderer.
- Geeignet für Gasflaschengas (Propan-/Butangas).
- Verbrauch: ca. 0,430 m³/h.

| Artikelnummer | kW(HS) | mm             | €      |
|---------------|--------|----------------|--------|
| 154618        | 11.6   | 650x540x(H)300 | 269,50 |



Inkl. emaillierter  
Bratpfanne



154700

### GRILL-MASTER MINI

- Gehäuse aus Edelstahl 18/0.
- Verchromter Rost und emaillierte Bratpfanne.
- Innere Abmessungen der Bratpfanne: 290x480 mm.
- Elektronisches Zündgerät und Thermoelement.
- Mit Gasschlauch und Druckminderer.
- Geeignet für Gasflaschengas (Propan-/Butangas).
- Verbrauch 0,215 m³/h.

| Artikelnummer | kW(HS) | mm             | €      |
|---------------|--------|----------------|--------|
| 154700        | 5.8    | 340x540x(H)840 | 212,50 |



154717

### GRILL-MASTER MAXI

- Gehäuse aus Edelstahl 18/0.
- Inkl. verchromtem Rost und emaillierter Bratpfanne.
- Innere Abmessungen der Bratpfanne: 590x480 mm.
- Elektronisches Zündgerät und Thermoelement.
- Mit Gasschlauch und Druckminderer.
- Geeignet für Gasflaschengas (Propan-/Butangas).
- Verbrauch 0,430 m³/h.

| Artikelnummer | kW(HS) | mm             | €      |
|---------------|--------|----------------|--------|
| 154717        | 11.6   | 650x540x(H)840 | 337,50 |







154878

### ROAST-MASTER MAXI

- Standgrill mit verchromtem Grillrost und besonders robustem Flammenschutz.
- Gehäuse und Flammenschutz aus Edelstahl 18/0.
- Elektronische Zündung und Thermoelement.
- Inklusive Gasschlauch und Druckminderer.
- Geeignet für Propan-/Butangasflaschen.
- Verbrauch: 0,430 m<sup>3</sup>/h.

| Artikelnummer | KW[HS] | mm             | €      |
|---------------|--------|----------------|--------|
| 154878        | 11     | 650x540x(H)840 | 298,50 |



154540

### ROAST-MASTER, MAXI 50 50-AUSFÜHRUNG

- Gehäuse aus Edelstahl 18/0.
- Inkl. verchromtem Rost und emaillierter Bratpfanne.
- Innere Abmessungen der Bratpfanne: 290x480 mm.
- Elektronisches Zündgerät und Thermoelement.
- Mit Gasschlauch und Druckminderer.
- Geeignet für Gasflaschengas (Propan-/Butangas).
- Verbrauch 0,430 m<sup>3</sup>/h.

| Artikelnummer | KW[HS] | mm             | €      |
|---------------|--------|----------------|--------|
| 154540        | 11.6   | 650x540x(H)840 | 315,50 |



### GRILL-MASTER QUATTRO

- Gehäuse und 2 Abtropfschalen komplett aus Edelstahl.
- Geeignet für Propangas mit vier einzelnen einstellbaren Brennern ausgestattet.
- Inkl. 2 vernickelten Rosten und einer emaillierten Grillplatte (590x480 mm).
- Mit Thermoelement, elektronischer Zündung.



154908

- Mit Gasschlauch und Druckminderer.
- Verbrauch 0,8 m<sup>3</sup>/h.
- Mit Ablageboden und 4 Rädern für bestmögliche Mobilität.

| Artikelnummer | KW[HS] | mm              | €      |
|---------------|--------|-----------------|--------|
| 154908        | 22     | 1330x600x(H)920 | 595,00 |





144923

### SCHUTZHÜLLE

- Aus UV-resistentem PEVA-Stoff.

| Artikelnummer |  | mm                 | €     |
|---------------|--|--------------------|-------|
| 144923        | Grill- / Roast- Master Maxi<br>154717 & 154878 | 720x560<br>x(H)360 | 16,75 |



154656



### GRILLPFANNE, EMAILLIERT

- Innenabmessungen: 590x480 mm.

| Artikelnummer | mm            | €     |
|---------------|---------------|-------|
| 154656        | 590x480x(H)55 | 89,50 |



155028

### GITTERROST FÜR ROAST-MASTER MAXI 50/50

- Hergestellt aus verchromtem Stahl.

| Artikelnummer | mm      | €     |
|---------------|---------|-------|
| 155028        | 477x300 | 14,00 |

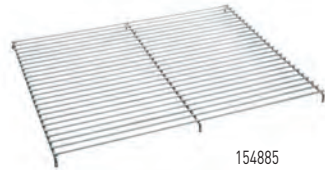

154885

### GITTERROST FÜR ROAST-MASTER

- Für den HENDI Roast-Master mit der Artikelnummer 154878.

| Artikelnummer | €     |
|---------------|-------|
| 154885        | 23,95 |



154632

### GITTERROST FÜR GRILL-MASTER

- Für HENDI Grill-Master Geräte mit den Artikelnummern 154717, 154878, 154908 geeignet.

| Artikelnummer | €     |
|---------------|-------|
| 154632        | 16,95 |





154632

### GITTERROST FÜR GRILL-MASTER

- Für HENDI Grill-Master Geräte mit den Artikelnummern 154717, 154878, 154908 geeignet.

| Artikelnummer | €     |
|---------------|-------|
| 154632        | 16,95 |

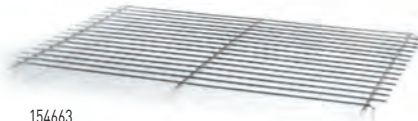

154663

### GITTERROST FÜR GRILL-MASTER MINI

- Gitterrost aus Edelstahl für den HENDI Grill-Master Mini mit der Artikelnummer 154700.

| Artikelnummer | mm      | €     |
|---------------|---------|-------|
| 154663        | 540x340 | 17,95 |



148723

### OBERES GITTER FÜR XANTOS GRILL

- Für HENDI Xantos Grill 148624

| Artikelnummer | €     |
|---------------|-------|
| 148723        | 54,50 |



154687

### BACKBLECH EMAILLIERT FÜR BAKE- UND GRILL-MASTER MINI

- Für HENDI Bake- und Grill-Master Mini Geräte mit den Artikelnummern 154601, 154700.

| Artikelnummer | €     |
|---------------|-------|
| 154687        | 42,50 |



145753

### GASSCHLAUCH FÜR BAKE-, GRILL- UND ROAST-MASTER

- Für HENDI Bake-, Grill- & Roast-Master Geräte mit den Artikelnummern 154908, 154502, 154601, 154618, 154700 oder 154717.

| Artikelnummer | €     |
|---------------|-------|
| 145753        | 18,50 |



152157

### DRUCKREGLER 50 MBar

- Für HENDI Gasgrills und Hockerkocher.

| Artikelnummer | €     |
|---------------|-------|
| 152157        | 18,95 |



152188

### DRUCKREGLER 37 MBar

- Druckregler 37 mBar uni mit Anschluss und Schlauchschelle.

- Für den Einsatz mit Grills und Terrassenheizern.

| Artikelnummer | €     |
|---------------|-------|
| 152188        | 18,85 |



145678

### GUMMIDICHTUNG FÜR DRUCKREGLER

| Artikelnummer | €    |
|---------------|------|
| 145678        | 1,50 |



**NEW****S.S.**  
stainless steel  
outdoor**XANTOS GASGRILL**

- Dieser Powergrill aus Edelstahl verfügt über 4 abnehmbare Beine, die für den Transport zu einer kompakten Einheit flach verpackt werden können.
- Die Brenner entwickeln eine hohe Temperatur in der winddichten Einheit und daher ist dieser Grill für das Verarbeiten großer Mengen an Grillgut geeignet.
- Das Gerät selbst ist dank der hohen Temperaturen leicht zu reinigen.
- Die beiden Brenner können unabhängig voneinander betrieben werden.
- Ausgestattet mit einem Thermoelement und elektronischer Zündung, Gasschlauch und Druckregler sind im Lieferumfang enthalten.
- Geeignet für Propangas.
- Rostfläche: 540x540 mm (2 Roste zu je 540x270 mm).

| Artikelnummer | kW[HS] | mm             | €             |
|---------------|--------|----------------|---------------|
| 148624        | 9.5    | 770x710x(H)870 | <b>750,00</b> |

**XANTOS GASGRILL SCHWARZ**

- Dieser Powergrill aus Edelstahl verfügt über 4 abnehmbare Beine, die für den Transport zu einer kompakten Einheit flach verpackt werden können.
- Die Brenner entwickeln eine hohe Temperatur in der winddichten Einheit und daher ist dieser Grill für das Verarbeiten großer Mengen an Grillgut geeignet.
- Das Gerät selbst ist dank der hohen Temperaturen leicht zu reinigen.
- Die beiden Brenner können unabhängig voneinander betrieben werden.
- Ausgestattet mit einem Thermoelement und elektronischer Zündung, Gasschlauch und Druckregler sind im Lieferumfang enthalten.
- Geeignet für Propangas.
- Rostfläche: 540x540 mm (2 Roste zu je 540x270 mm).
- Das Hauptgehäuse der Brenner ist schwarz emailiert.
- Frontplatte und Beine schwarz pulverbeschichtet.

| Artikelnummer | kW[HS] | mm             | €             |
|---------------|--------|----------------|---------------|
| 148631        | 9.5    | 770x710x(H)870 | <b>750,00</b> |



## HOLZKOHLEGRILLS

- Edelstahl 18/0 mit abnehmbaren Füßen.



150603

### HOLZKOHLEGRILL PATIO

- Ausgestattet mit 2 Rosten zu je 345x345 mm.
- Innenmaße Grillwanne: 710x350x(H max.)110 mm.
- Doppelter Boden dient als Ascheauffangbehälter.

| Artikelnummer | mm             | €      |
|---------------|----------------|--------|
| 150603        | 770x380x(H)760 | 198,50 |



150801

### HOLZKOHLEGRILL RESTO

- Inkl. 3 Rosten von je 345x345 mm

| Artikelnummer | mm              | €      |
|---------------|-----------------|--------|
| 150801        | 1145x380x(H)770 | 259,50 |



### GITTERROST FÜR HOLZKOHLEGRILLS

- Für die HENDI Holzkohlegrills mit den Artikelnummern 150603, 150801.

| Artikelnummer | €     |
|---------------|-------|
| 151617        | 23,95 |



151617







525524



**DRAHTBÜRSTEN-SET, SCHMAL - 3 STK.**

- Set aus 3 verschiedenen schmalen Bürsten.
- Besteht aus einer Bürste mit Edelstahlborsten, einer mit Messingborsten und einer mit Nylonborsten.

| Artikelnummer | Stückzahl | mm     | €    |
|---------------|-----------|--------|------|
| 525524        | 3         | (L)178 | 3,25 |
| 525531        | 3         | (L)230 | 3,65 |

525531

525555

**DRAHTBÜRSTEN-SET AUS MESSING UND EDELSTAHL - 2 STK.**

- Set aus 2 verschiedenen Bürsten (1x Edelstahlborsten und 1x Messingborsten) mit jeweils 4 Reihen zu je 14 Borsten.

| Artikelnummer | Stückzahl | mm     | €    |
|---------------|-----------|--------|------|
| 525555        | 2         | (L)290 | 5,95 |



525548



**DRAHTBÜRSTE**

- Aus Polypropylen mit 8 Reihen und je 8 Edelstahlborsten.
- Mit Stahlkratzer und langem Griff.

| Artikelnummer | mm           | €    |
|---------------|--------------|------|
| 525548        | 70x310x(H)85 | 3,75 |



525425

525432



**DRAHTBÜRSTE Y-FÖRMIG**

- Aus Edelstahldraht.
- Komfortabler Griff mit Schlaufe.

| Artikelnummer | mm      | €    |
|---------------|---------|------|
| 525425        | 310x170 | 3,75 |
| 525432        | 520x170 | 5,25 |



525562



**DRAHTBÜRSTE**

- Bequemer schwarzer Kunststoffgriff mit Stahlborsten.

| Artikelnummer | mm     | €    |
|---------------|--------|------|
| 525562        | 150x55 | 2,75 |



525418



**DRAHTBÜRSTE**

- Aus Polypropylen mit 8 Reihen zu je 9 Edelstahlborsten.
- Mit Stahlscraper.

| Artikelnummer | mm           | €    |
|---------------|--------------|------|
| 525418        | 70x200x(H)80 | 3,25 |



525517



**DRAHTBÜRSTE - 2 STK.**

- Aus Holz mit 4 Reihen und je 14 Stahlborsten.

| Artikelnummer | Stückzahl | mm     | €    |
|---------------|-----------|--------|------|
| 525517        | 2         | (L)290 | 4,25 |



855201



**GRILLPLATTENSCHABER**

| Artikelnummer | mm      | €     |
|---------------|---------|-------|
| 855201        | 100x320 | 15,75 |



## GENERELLE INFORMATIONEN

Dieser Katalog ist urheberrechtlich geschützt. Die Anwendung für kommerzielle Aktivitäten ist nur zulässig, wenn der ursprüngliche Kontext erhalten bleibt, und eine ausdrückliche Zustimmung zur Anpassung durch den Herausgeber schriftlich erteilt wird. In allen Fällen, von ganzer oder teilweiser Reproduktion, muss HENDI als Unternehmen namentlich angegeben werden. Aufgrund unseres Strebens nach kontinuierlicher Weiterentwicklung der Produkte behalten wir uns das Recht vor, Produktspezifikationen, Preise und Aussehen ohne vorherige Ankündigung zu ändern. Satz- und Druckfehler sind vorbehalten. Die gedruckten Farbstellungen der Produkte in diesem Katalog können vom tatsächlichen Aussehen der Produkte abweichen.

Für weitere Informationen besuchen Sie uns auch unter [www.hendi.eu](http://www.hendi.eu)





## LEGENDE FÜR DIE IM KATALOG ANGEFÜHRTEN PIKTOGRAMME



Energiesparende Produkte



Entspricht den HACCP-Richtlinien

**NEW**

Neuartikel



Zur Verwendung im Innen- und Außenbereich



Nur zur Verwendung im Innenbereich



Nur zur Verwendung im Außenbereich



Geeignet zur Verwendung auf einem Gasherd



Geeignet nur für Gasherde



Geeignet zur Verwendung auf einem Elektroherd



Geeignet zur Verwendung auf einem Cerankochfeld



Geeignet zur Verwendung auf einem Induktionskochfeld



Nicht induktionsgeeignet



Mikrowellengeeignet



Nicht mikrowellengeeignet



Geschirrspülmaschinengeeignet



Nicht geschirrspülmaschinengeeignet



Geeignet zur Verwendung in Öfen



Stapelbar



Lebensmittelkonform



Nicht lebensmittelkonform



Kühlung



Zur Selbstmontage



Temperaturbeständig bis



Temperaturbeständig von / bis



Aluminium



Aluminiumguss



Edelstahl



Edelstahl 18/0



Edelstahl 18/8



Edelstahl 18/10



Deutscher Stahl X50CrMoV15



Karbonstahl



Verzinkt



Verchromt



Vernickelt



Polyethylen



Polyethylen HD



Polyethylen LD



Polypropylen



Expandierte Polyethylenpolymere



Polycarbonat



ABS-Plastik



POM-Plastik



Polyamide



SAN-Plastik



Festpolymer hitzebeständig



Silikon



Plexiglas



Frei von Bisphenol A



Fieberglas



Melamin



Porzellan



Rutschfest



Magnetisch

## ARTIKELNUMMERNVERZEICHNIS

| Art.-Nr.     | Seite    | Art.-Nr. | Seite    | Art.-Nr.     | Seite    | Art.-Nr. | Seite    | Art.-Nr. | Seite    | Art.-Nr. | Seite    | Art.-Nr. | Seite   |
|--------------|----------|----------|----------|--------------|----------|----------|----------|----------|----------|----------|----------|----------|---------|
| <b>1xxxx</b> |          | 170328   | 530      | 199213       | 234      | 203538   | 137      | 210819   | 166      | 221426   | 305      | 225264   | 226     |
| 111420       | 398      | 171028   | 106      | 199220       | 234      | 203545   | 137      | 210864   | 167      | 221433   | 305      | 225448   | 226     |
| 144923       | 536      | 171127   | 106      | 199237       | 234      | 204825   | 387      | 211106   | 475      | 221495   | 142, 452 | 225479   | 260     |
| 145678       | 537      | 171301   | 106      | 199244       | 234      | 204832   | 387      | 211205   | 475      | 221570   | 185      | 225516   | 265     |
| 145753       | 537      | 171318   | 106      | 199251       | 234      | 204900   | 387      | 211304   | 475      | 221600   | 142, 452 | 225523   | 265     |
| 146002       | 532      | 171325   | 106      | 199268       | 234      | 204962   | 305      | 211403   | 475      | 221617   | 142, 452 | 225707   | 194     |
| 146804       | 532      | 171349   | 106      | 199275       | 234      | 205808   | 218      | 211410   | 472      | 221624   | 142, 452 | 225806   | 194     |
| 147108       | 196      | 171400   | 106      | 199282       | 234      | 205815   | 218      | 211427   | 472      | 221631   | 142, 452 | 225882   | 192     |
| 147139       | 197      | 171417   | 106      | 199299       | 234      | 205822   | 218      | 211434   | 473      | 221648   | 142, 452 | 225899   | 193     |
| 147207       | 197      | 171509   | 106      | 199305       | 234      | 205839   | 218      | 211441   | 473      | 221655   | 142, 452 | 225929   | 261     |
| 147276       | 196      | 171516   | 106      | 199312       | 234      | 205846   | 218      | 211458   | 472      | 221761   | 230      | 226001   | 224     |
| 147306       | 197      | 171608   | 401      | 199329       | 234      | 205853   | 218      | 211465   | 472      | 221808   | 500      | 226094   | 193     |
| 147801       | 196      | 171615   | 401      | 199336       | 234      | 205914   | 212      | 211472   | 473      | 221884   | 179      | 226209   | 281     |
| 148105       | 531      | 171622   | 401      | 199343       | 234      | 207208   | 217      | 211489   | 473      | 221891   | 179      | 226308   | 281     |
| 148624       | 538      | 171707   | 108      | 199350       | 234      | 207307   | 217      | 211502   | 475      | 222140   | 183      | 226315   | 281     |
| 148631       | 538      | 171721   | 107      | 199367       | 234, 277 | 207369   | 216      | 212028   | 248      | 222157   | 178      | 226339   | 281     |
| 148723       | 537      | 171738   | 107      | 199374       | 234, 277 | 207376   | 216      | 212103   | 247      | 222164   | 183      | 226346   | 281     |
| 148808       | 533      | 171745   | 107      | 199381       | 234, 277 | 207390   | 464      | 212127   | 247      | 222225   | 179, 182 | 226353   | 281     |
| 148822       | 533      | 171752   | 107      | 199398       | 234, 277 | 208007   | 474      | 212134   | 247      | 222232   | 179, 182 | 226412   | 280     |
| 149508       | 526      | 171783   | 107      | 199404       | 234, 277 | 208106   | 474      | 212165   | 246      | 222249   | 179, 182 | 226629   | 280     |
| 149522       | 528      | 171790   | 107      | 199411       | 234, 277 | 208205   | 474      | 212172   | 246      | 222256   | 179, 182 | 226636   | 280     |
| 149539       | 528      | 171806   | 108      | 199428       | 234, 277 | 208304   | 466      | 212189   | 246      | 222263   | 179, 182 | 226681   | 279     |
| 149591       | 527      | 171837   | 107      | 199435       | 234, 277 | 208335   | 465      | 215012   | 219      | 222393   | 181      | 226698   | 279     |
| 149614       | 527      | 171844   | 107      | 199442       | 234, 277 | 208342   | 465      | 215029   | 219      | 222546   | 227      | 226797   | 279     |
| 149621       | 526      | 171851   | 107      | 199459       | 234      | 208380   | 465      | 219911   | 266      | 222553   | 101      | 226827   | 280     |
| 150603       | 539      | 171875   | 107      | 199466       | 234      | 208533   | 466      | 219928   | 268      | 222560   | 101      | 226995   | 279     |
| 150801       | 539      | 171882   | 59, 107  | 199473       | 234      | 208618   | 464      | 219935   | 268      | 222614   | 91       | 227060   | 262     |
| 151617       | 539      | 171899   | 107      | 199480       | 234      | 208625   | 464      | 219942   | 267      | 222638   | 228      | 227077   | 263     |
| 152157       | 197, 537 | 171905   | 108      | 199497       | 234      | 208649   | 464      | 219959   | 269      | 222645   | 228      | 227107   | 279     |
| 152171       | 531      | 171929   | 107      | 199503       | 234      | 208656   | 467      | 219966   | 269      | 222652   | 90       | 227381   | 192     |
| 152188       | 537      | 190036   | 398      | 199510       | 234      | 208670   | 464      | 219973   | 264      | 222676   | 91       | 229026   | 211     |
| 152706       | 529      | 190401   | 398      | 199527       | 234      | 208687   | 464      | 219980   | 264      | 222805   | 243      | 229033   | 211     |
| 152805       | 529      | 193679   | 397      | 199534       | 234      | 208694   | 465      | 219997   | 264      | 222829   | 175      | 229064   | 210     |
| 152904       | 529      | 193716   | 397      | 199640       | 132, 232 | 208724   | 464      | 220283   | 278      | 222836   | 175      | 229200   | 171     |
| 154540       | 535      | 193761   | 397      | 199657       | 133, 233 | 208731   | 464      | 220290   | 278      | 222843   | 175      | 229217   | 171     |
| 154601       | 534      | 193938   | 397      | 199664       | 133, 233 | 209097   | 467      | 220306   | 277, 287 | 222980   | 493      | 229286   | 524     |
| 154618       | 534      | 193952   | 397      | 199787       | 234      | 209202   | 217      | 220795   | 268-269  | 222997   | 229      | 229293   | 524     |
| 154632       | 536-537  | 194300   | 396      | 199794       | 235      | 209301   | 217      | 221099   | 448      | 223468   | 263      | 229309   | 524     |
| 154656       | 536      | 194355   | 396      | 199978       | 133, 233 | 209424   | 213      | 221105   | 449      | 224052   | 180      | 229316   | 524     |
| 154663       | 537      | 194362   | 396      | 199992       | 133, 233 | 209431   | 215      | 221181   | 176      | 224328   | 180      | 229521   | 268-269 |
| 154687       | 537      | 195109   | 398      |              |          | 209509   | 205, 485 | 221198   | 183      | 224335   | 180      | 229828   | 86      |
| 154700       | 534      | 195505   | 398      | <b>2xxxx</b> |          | 209882   | 474      | 221204   | 448      | 224342   | 180      | 229835   | 67      |
| 154717       | 534      | 195604   | 398      | 221107       | 245      | 209899   | 474      | 221228   | 448      | 224359   | 180      | 230107   | 292     |
| 154878       | 535      | 195789   | 158      | 221206       | 245      | 209905   | 474      | 221280   | 93       | 224373   | 181      | 230138   | 500     |
| 154885       | 536      | 196007   | 100, 499 | 201435       | 189      | 209936   | 103, 469 | 221297   | 93       | 224380   | 181      | 230145   | 500     |
| 154908       | 535      | 198124   | 133, 197 | 201442       | 189      | 209943   | 103, 469 | 221327   | 183      | 224397   | 180      | 230213   | 451     |
| 154922       | 221      | 198209   | 129      | 201633       | 419      | 209981   | 103, 468 | 221334   | 183      | 224403   | 86       | 230268   | 492     |
| 154939       | 221      | 198223   | 129      | 201640       | 419      | 209998   | 103, 468 | 221341   | 183      | 224410   | 86       | 230299   | 492     |
| 154946       | 221      | 198247   | 130      | 203125       | 220      | 210000   | 173      | 221358   | 142, 452 | 224434   | 265      | 230305   | 492     |
| 154953       | 221      | 198254   | 130      | 203149       | 220      | 210017   | 173      | 221365   | 142, 452 | 224670   | 264      | 230312   | 496     |
| 154960       | 221      | 199039   | 131      | 203156       | 220      | 210031   | 172      | 221372   | 142, 452 | 224823   | 261      | 230442   | 510     |
| 155028       | 536      | 199046   | 129      | 203163       | 220      | 210048   | 172      | 221389   | 142, 452 | 224830   | 282      | 230459   | 510     |
| 170045       | 530      | 199183   | 234      | 203170       | 220      | 210086   | 174      | 221396   | 142, 452 | 224847   | 282      | 230602   | 450     |
| 170120       | 530      | 199190   | 234      | 203521       | 137      | 210802   | 166      | 221419   | 177      | 225165   | 264      | 230664   | 450     |



| Art.-Nr. | Seite | Art.-Nr. | Seite    | Art.-Nr. | Seite    | Art.-Nr. | Seite | Art.-Nr. | Seite | Art.-Nr. | Seite | Art.-Nr. | Seite |
|----------|-------|----------|----------|----------|----------|----------|-------|----------|-------|----------|-------|----------|-------|
| 426241   | 357   | 427514   | 404      | 446607   | 364      | 469583   | 375   | 480106   | 413   | 505762   | 65    | 510308   | 112   |
| 426258   | 357   | 427538   | 405      | 446621   | 364      | 469590   | 375   | 480205   | 414   | 505779   | 65    | 510407   | 112   |
| 426265   | 357   | 428245   | 411      | 446706   | 364      | 469606   | 375   | 480403   | 414   | 506905   | 66    | 511503   | 112   |
| 426296   | 362   | 428511   | 369      | 446720   | 364      | 469613   | 375   | 480502   | 407   | 506912   | 66    | 511701   | 112   |
| 426319   | 362   | 428528   | 369      | 448908   | 365      | 469620   | 375   | 480519   | 407   | 507018   | 417   | 511718   | 113   |
| 426364   | 352   | 429006   | 362      | 449608   | 364      | 469637   | 375   | 499948   | 82    | 507117   | 417   | 511725   | 113   |
| 426371   | 352   | 429013   | 362      | 449615   | 363      | 469644   | 375   |          |       | 507216   | 417   | 511732   | 113   |
| 426418   | 361   | 429020   | 362      | 450109   | 366      | 469651   | 375   | 5xxxx    |       | 507469   | 417   | 511749   | 113   |
| 426425   | 348   | 429037   | 362      | 450208   | 366      | 469668   | 375   | 500040   | 287   | 507568   | 417   | 511756   | 113   |
| 426432   | 348   | 429044   | 362      | 450307   | 366      | 469675   | 375   | 500057   | 287   | 507711   | 417   | 512104   | 154   |
| 426449   | 348   | 429051   | 362      | 450406   | 366      | 469682   | 375   | 505106   | 66    | 507766   | 417   | 512135   | 154   |
| 426456   | 348   | 429211   | 362      | 450505   | 366      | 469699   | 375   | 505168   | 336   | 507773   | 417   | 512142   | 154   |
| 426463   | 352   | 429228   | 362      | 451007   | 367      | 469705   | 375   | 505175   | 336   | 507933   | 417   | 512159   | 154   |
| 426470   | 352   | 429419   | 321      | 451014   | 366      | 469712   | 375   | 505182   | 336   | 507964   | 417   | 512166   | 154   |
| 426487   | 352   | 429440   | 137, 321 | 451021   | 366      | 469729   | 375   | 505199   | 337   | 508107   | 321   | 512173   | 154   |
| 426494   | 349   | 429457   | 137, 321 | 451038   | 366      | 469736   | 375   | 505205   | 66    | 508206   | 321   | 512203   | 154   |
| 426500   | 360   | 429914   | 407      | 451045   | 366, 465 | 469743   | 375   | 505212   | 337   | 508503   | 31    | 512210   | 154   |
| 426517   | 358   | 430002   | 342      | 451052   | 367, 465 | 469750   | 375   | 505229   | 337   | 508510   | 31    | 512227   | 154   |
| 426609   | 360   | 432006   | 342      | 451106   | 367      | 469767   | 375   | 505236   | 337   | 508527   | 31    | 512234   | 154   |
| 426616   | 356   | 432105   | 342      | 451502   | 366, 465 | 469774   | 375   | 505243   | 337   | 508619   | 415   | 512302   | 154   |
| 426623   | 356   | 432129   | 342      | 451519   | 366, 465 | 469781   | 375   | 505250   | 337   | 508626   | 415   | 513002   | 96    |
| 426661   | 356   | 432136   | 342      | 451526   | 366, 465 | 469798   | 375   | 505267   | 337   | 508657   | 415   | 513026   | 169   |
| 426678   | 356   | 432143   | 342      | 451533   | 366, 465 | 469804   | 375   | 505274   | 338   | 508718   | 415   | 513033   | 169   |
| 426685   | 359   | 432408   | 342      | 452103   | 367      | 469811   | 375   | 505311   | 338   | 508725   | 415   | 513118   | 96    |
| 426692   | 359   | 436103   | 413      | 452202   | 367      | 469828   | 375   | 505328   | 338   | 508732   | 415   | 513538   | 97    |
| 426708   | 360   | 440001   | 382      | 452325   | 367      | 469835   | 375   | 505335   | 338   | 508787   | 415   | 513545   | 97    |
| 426715   | 359   | 440100   | 382      | 452400   | 378      | 470190   | 391   | 505342   | 338   | 508794   | 415   | 513552   | 97    |
| 426722   | 359   | 440117   | 383      | 452424   | 378      | 470206   | 395   | 505359   | 338   | 508800   | 415   | 513569   | 97    |
| 426746   | 359   | 440209   | 382      | 452714   | 367      | 470213   | 394   | 505366   | 338   | 508817   | 415   | 513705   | 67    |
| 426753   | 359   | 440216   | 383      | 453001   | 366      | 470220   | 394   | 505373   | 338   | 508824   | 415   | 513712   | 67    |
| 426760   | 356   | 440223   | 383      | 453100   | 366      | 470237   | 394   | 505380   | 336   | 508831   | 415   | 513729   | 372   |
| 426777   | 356   | 440230   | 382      | 453209   | 366      | 470244   | 394   | 505397   | 336   | 508862   | 418   | 513736   | 67    |
| 426784   | 356   | 440407   | 382      | 453308   | 366      | 470251   | 393   | 505410   | 336   | 508879   | 418   | 513743   | 67    |
| 426791   | 356   | 440490   | 382      | 453407   | 366      | 470268   | 393   | 505427   | 336   | 508909   | 418   | 513750   | 67    |
| 426807   | 360   | 440506   | 383      | 456514   | 368      | 470275   | 393   | 505434   | 336   | 508916   | 418   | 515006   | 151   |
| 426814   | 356   | 440605   | 382      | 458198   | 366, 465 | 470282   | 393   | 505441   | 339   | 508923   | 418   | 515013   | 151   |
| 426821   | 356   | 440711   | 368      | 460245   | 378      | 470305   | 395   | 505458   | 339   | 508930   | 418   | 515020   | 151   |
| 426890   | 362   | 440803   | 382      | 461167   | 376      | 470312   | 395   | 505465   | 339   | 508947   | 418   | 515037   | 156   |
| 426906   | 360   | 440858   | 382      | 461266   | 376      | 470367   | 390   | 505472   | 339   | 508954   | 418   | 515044   | 156   |
| 426968   | 358   | 440865   | 382      | 462904   | 378      | 470411   | 385   | 505489   | 339   | 509005   | 112   | 515105   | 116   |
| 427040   | 373   | 440872   | 382      | 463000   | 391      | 470428   | 385   | 505502   | 66    | 509104   | 112   | 515167   | 151   |
| 427057   | 373   | 440902   | 382      | 463109   | 391      | 470435   | 385   | 505533   | 287   | 509203   | 112   | 515174   | 151   |
| 427064   | 373   | 441107   | 368      | 465301   | 377      | 470442   | 385   | 505560   | 291   | 509302   | 112   | 515228   | 157   |
| 427071   | 361   | 441367   | 372      | 465318   | 377      | 470527   | 398   | 505557   | 291   | 509401   | 112   | 515327   | 157   |
| 427088   | 361   | 441466   | 372      | 465325   | 377      | 470619   | 390   | 505564   | 291   | 509418   | 113   | 515358   | 157   |
| 427095   | 361   | 441503   | 372      | 465332   | 377      | 470909   | 390   | 505571   | 291   | 509425   | 113   | 515365   | 157   |
| 427118   | 357   | 443002   | 94       | 465349   | 377      | 470930   | 390   | 505588   | 291   | 509432   | 113   | 515389   | 157   |
| 427125   | 357   | 444023   | 369      | 465356   | 377      | 471005   | 389   | 505656   | 97    | 509449   | 113   | 515396   | 157   |
| 427132   | 357   | 445815   | 364      | 465363   | 376      | 471050   | 389   | 505663   | 97    | 509456   | 113   | 515501   | 117   |
| 427149   | 357   | 445822   | 364      | 465370   | 378      | 471500   | 440   | 505670   | 97    | 509463   | 113   | 516102   | 102   |
| 427170   | 373   | 445839   | 364      | 465387   | 376      | 471524   | 440   | 505687   | 97    | 509470   | 113   | 516201   | 102   |
| 427231   | 359   | 445877   | 365      | 469545   | 375      | 472507   | 390   | 505724   | 65    | 509487   | 112   | 516300   | 102   |
| 427248   | 359   | 445907   | 467      | 469552   | 375      | 472613   | 388   | 505731   | 65    | 510001   | 112   | 516676   | 101   |
| 427415   | 405   | 446508   | 364      | 469569   | 375      | 475201   | 390   | 505748   | 65    | 510100   | 112   | 516683   | 101   |
| 427507   | 405   | 446522   | 364      | 469576   | 375      | 475904   | 388   | 505755   | 65    | 510209   | 112   | 516690   | 101   |

| Art.-Nr. | Seite    | Art.-Nr. | Seite | Art.-Nr. | Seite | Art.-Nr. | Seite    | Art.-Nr. | Seite | Art.-Nr. | Seite | Art.-Nr. | Seite |
|----------|----------|----------|-------|----------|-------|----------|----------|----------|-------|----------|-------|----------|-------|
| 516706   | 101      | 528204   | 111   | 550304   | 161   | 557891   | 136      | 564202   | 400   | 570715   | 67    | 594742   | 441   |
| 516713   | 101      | 529003   | 399   | 550328   | 161   | 557907   | 136      | 564400   | 400   | 570807   | 367   | 594759   | 441   |
| 516720   | 101      | 529010   | 399   | 550403   | 161   | 557914   | 136      | 564455   | 400   | 570906   | 87    | 595008   | 369   |
| 516737   | 101      | 529041   | 399   | 550427   | 161   | 557921   | 136      | 564509   | 347   | 572016   | 146   | 595206   | 372   |
| 516744   | 101      | 529058   | 399   | 550502   | 161   | 557952   | 136      | 564516   | 347   | 572115   | 146   | 595305   | 372   |
| 516751   | 454      | 529065   | 399   | 550526   | 161   | 557969   | 137      | 564523   | 347   | 572214   | 146   | 595534   | 444   |
| 516768   | 101      | 529072   | 399   | 551011   | 163   | 557976   | 137      | 564530   | 347   | 572313   | 146   | 595541   | 444   |
| 517109   | 114      | 529089   | 399   | 551110   | 163   | 557983   | 137      | 564547   | 347   | 572412   | 146   | 595558   | 430   |
| 517123   | 230      | 529096   | 399   | 551202   | 162   | 557990   | 136      | 564554   | 347   | 572511   | 146   | 595565   | 430   |
| 517208   | 114      | 529102   | 399   | 551400   | 163   | 558003   | 136      | 564561   | 355   | 572610   | 146   | 595589   | 430   |
| 517307   | 114      | 529201   | 399   | 551592   | 163   | 558010   | 136      | 564578   | 355   | 572719   | 146   | 596371   | 426   |
| 517406   | 114      | 529300   | 399   | 551691   | 162   | 558027   | 136      | 564585   | 355   | 580011   | 120   | 596388   | 426   |
| 517604   | 114      | 529409   | 399   | 551790   | 162   | 558058   | 136      | 564592   | 355   | 580028   | 120   | 596395   | 437   |
| 518700   | 100      | 530108   | 114   | 551806   | 134   | 558096   | 136      | 565360   | 454   | 580226   | 120   | 596401   | 436   |
| 521205   | 102      | 530207   | 114   | 551813   | 134   | 558102   | 135      | 565605   | 355   | 580233   | 121   | 596418   | 436   |
| 521304   | 102      | 530306   | 114   | 551998   | 227   | 558119   | 135      | 565612   | 355   | 580462   | 121   | 596425   | 436   |
| 521403   | 102      | 530405   | 114   | 552001   | 504   | 558126   | 135, 249 | 565643   | 355   | 582015   | 128   | 596432   | 436   |
| 521410   | 435, 457 | 530504   | 114   | 552018   | 431   | 558133   | 51, 135  | 565650   | 355   | 582022   | 128   | 596449   | 432   |
| 521434   | 435, 457 | 530603   | 114   | 552025   | 431   | 558140   | 51, 135  | 566008   | 410   | 582039   | 128   | 596456   | 432   |
| 521502   | 102      | 530702   | 114   | 552032   | 431   | 558157   | 51, 135  | 566015   | 410   | 582046   | 128   | 596463   | 432   |
| 521601   | 102      | 532003   | 113   | 552049   | 430   | 559208   | 97       | 566022   | 410   | 586907   | 141   | 596470   | 447   |
| 521809   | 102      | 532102   | 113   | 552100   | 431   | 559222   | 97       | 566046   | 410   | 588017   | 138   | 596487   | 115   |
| 523018   | 401      | 532201   | 113   | 552131   | 431   | 559239   | 97       | 566053   | 410   | 588024   | 138   | 596494   | 115   |
| 523216   | 401      | 532300   | 113   | 552308   | 412   | 560044   | 504      | 566930   | 410   | 588031   | 138   | 596500   | 444   |
| 523315   | 401      | 535103   | 119   | 552315   | 412   | 561003   | 358      | 567104   | 102   | 588208   | 141   | 596517   | 444   |
| 523520   | 435      | 535202   | 119   | 552353   | 412   | 561102   | 358      | 567203   | 102   | 588215   | 141   | 596524   | 432   |
| 523629   | 367      | 535219   | 119   | 552360   | 412   | 561201   | 358      | 567302   | 102   | 588369   | 138   | 596531   | 432   |
| 523827   | 406      | 535301   | 119   | 552407   | 412   | 561492   | 355      | 567401   | 102   | 588376   | 138   | 596548   | 438   |
| 523834   | 406      | 535400   | 119   | 552483   | 412   | 561508   | 410      | 567500   | 102   | 588406   | 442   | 596555   | 433   |
| 523902   | 406      | 535417   | 119   | 552490   | 412   | 561515   | 410      | 567555   | 117   | 588420   | 139   | 596562   | 433   |
| 523957   | 406      | 535424   | 119   | 552681   | 445   | 561560   | 410      | 567562   | 114   | 588574   | 442   | 596579   | 433   |
| 524008   | 106      | 535509   | 119   | 553404   | 155   | 561577   | 410      | 567579   | 114   | 588598   | 139   | 596586   | 433   |
| 525005   | 109      | 535516   | 119   | 554166   | 155   | 561584   | 410      | 567616   | 100   | 589007   | 139   | 596616   | 439   |
| 525142   | 108      | 535523   | 119   | 554364   | 155   | 561607   | 410      | 567630   | 100   | 589106   | 139   | 596623   | 439   |
| 525159   | 108      | 540107   | 111   | 554432   | 155   | 561706   | 355      | 567654   | 100   | 589205   | 139   | 596630   | 438   |
| 525197   | 248      | 540305   | 111   | 556603   | 271   | 561713   | 355      | 567814   | 102   | 592045   | 447   | 596647   | 438   |
| 525418   | 541      | 540404   | 111   | 556610   | 271   | 561720   | 355      | 567821   | 102   | 592052   | 447   | 596654   | 438   |
| 525425   | 541      | 540503   | 111   | 556627   | 271   | 561966   | 406      | 567838   | 102   | 592069   | 447   | 596678   | 437   |
| 525432   | 541      | 540602   | 111   | 556634   | 540   | 561973   | 406      | 567845   | 102   | 592076   | 447   | 596685   | 432   |
| 525517   | 541      | 540701   | 111   | 556641   | 84    | 562000   | 102, 250 | 567852   | 102   | 593004   | 436   | 596715   | 438   |
| 525524   | 541      | 541104   | 111   | 556658   | 540   | 562017   | 102, 250 | 567906   | 407   | 593035   | 437   | 596722   | 438   |
| 525531   | 541      | 541203   | 111   | 556665   | 84    | 562079   | 102, 250 | 568010   | 320   | 593042   | 437   | 596739   | 435   |
| 525548   | 541      | 541302   | 111   | 556672   | 84    | 563007   | 110, 150 | 568200   | 320   | 593066   | 437   | 596746   | 426   |
| 525555   | 541      | 541500   | 111   | 556689   | 540   | 563106   | 110, 150 | 568309   | 320   | 593097   | 433   | 596753   | 432   |
| 525562   | 541      | 542200   | 111   | 556696   | 532   | 563205   | 110, 150 | 568408   | 320   | 593103   | 440   | 596760   | 442   |
| 525593   | 285      | 542507   | 111   | 556719   | 117   | 563502   | 400      | 568507   | 320   | 593158   | 440   | 596777   | 442   |
| 525630   | 285      | 542606   | 111   | 557105   | 160   | 563557   | 400      | 568804   | 320   | 593165   | 440   | 596807   | 427   |
| 526101   | 111      | 542705   | 111   | 557112   | 160   | 563632   | 400      | 569009   | 320   | 593202   | 440   | 596883   | 426   |
| 526118   | 111      | 547304   | 117   | 557303   | 160   | 563649   | 400      | 569016   | 320   | 593318   | 436   | 596920   | 438   |
| 526200   | 111      | 547502   | 117   | 557402   | 409   | 563700   | 400      | 569108   | 320   | 593332   | 438   | 596944   | 435   |
| 526309   | 111      | 550106   | 161   | 557600   | 430   | 563755   | 400      | 569207   | 320   | 593608   | 441   | 596951   | 435   |
| 527108   | 111      | 550113   | 161   | 557808   | 136   | 563908   | 400      | 569757   | 382   | 593806   | 441   | 596968   | 433   |
| 527207   | 111      | 550120   | 161   | 557815   | 136   | 564004   | 400      | 570012   | 87    | 593905   | 441   | 596975   | 436   |
| 527306   | 111      | 550205   | 161   | 557822   | 136   | 564103   | 400      | 570104   | 87    | 594025   | 427   | 596982   | 436   |
| 528105   | 111      | 550229   | 161   | 557853   | 136   | 564158   | 400      | 570159   | 96    | 594704   | 441   | 597200   | 427   |



| Art.-Nr. | Seite    | Art.-Nr. | Seite | Art.-Nr. | Seite    | Art.-Nr. | Seite    | Art.-Nr. | Seite    | Art.-Nr. | Seite | Art.-Nr. | Seite |
|----------|----------|----------|-------|----------|----------|----------|----------|----------|----------|----------|-------|----------|-------|
| 597316   | 427      | 617144   | 284   | 621301   | 350      | 629338   | 38       | 638507   | 118      | 663660   | 371   | 677223   | 153   |
| 597323   | 427      | 617151   | 284   | 621318   | 350      | 629345   | 32       | 638705   | 118      | 663691   | 370   | 677230   | 153   |
| 597507   | 427      | 617168   | 284   | 621325   | 350      | 629352   | 33       | 638903   | 118      | 663707   | 370   | 677247   | 153   |
| 597880   | 343      | 617175   | 285   | 621332   | 350      | 629369   | 38       | 639009   | 118      | 663745   | 370   | 677254   | 153   |
| 597897   | 343      | 617182   | 284   | 622100   | 35, 532  | 629376   | 39       | 639016   | 118      | 663790   | 371   | 677261   | 153   |
| 597910   | 343      | 617199   | 284   | 622308   | 35, 532  | 629383   | 39       | 639023   | 118      | 663844   | 371   | 677506   | 152   |
| 597927   | 343      | 617205   | 290   | 622407   | 35, 532  | 629390   | 33       | 640104   | 98       | 663851   | 371   | 677810   | 155   |
| 597934   | 343      | 617304   | 290   | 622605   | 35, 532  | 629413   | 33       | 640203   | 98       | 663868   | 371   | 677827   | 155   |
| 597941   | 343      | 617403   | 290   | 622704   | 41, 351  | 629505   | 33       | 640401   | 98       | 663875   | 371   | 677834   | 155   |
| 597958   | 445      | 617410   | 290   | 622711   | 41, 351  | 629604   | 33       | 640500   | 98       | 663882   | 371   | 678107   | 345   |
| 597965   | 445      | 617427   | 290   | 622728   | 41, 351  | 629802   | 33       | 640609   | 98       | 663899   | 371   | 678114   | 345   |
| 597972   | 445      | 617434   | 290   | 622735   | 41, 351  | 630006   | 99       | 640708   | 98       | 663929   | 370   | 678121   | 345   |
| 597989   | 445      | 617458   | 290   | 622742   | 41, 351  | 630105   | 99       | 640807   | 98       | 663936   | 370   | 678138   | 345   |
| 598016   | 429      | 617465   | 290   | 622810   | 41, 351  | 630136   | 99       | 640913   | 98       | 663950   | 505   | 678145   | 345   |
| 598047   | 66       | 617502   | 290   | 622827   | 41, 351  | 630204   | 99       | 640920   | 98       | 664001   | 379   | 678152   | 345   |
| 598214   | 429      | 617519   | 290   | 622834   | 41, 351  | 630235   | 99       | 642504   | 98       | 664018   | 379   | 678176   | 345   |
| 598313   | 429      | 617526   | 290   | 622841   | 41, 351  | 630402   | 95       | 642559   | 98       | 664025   | 379   | 678190   | 345   |
| 598412   | 429      | 617533   | 290   | 622858   | 41, 351  | 630419   | 95       | 642566   | 98, 249  | 664032   | 379   | 678213   | 345   |
| 598719   | 429      | 617540   | 290   | 624302   | 103, 468 | 630716   | 243      | 642603   | 98       | 664049   | 379   | 678220   | 345   |
| 598818   | 429      | 617557   | 290   | 625002   | 40       | 630808   | 99       | 643914   | 426      | 664056   | 381   | 678237   | 345   |
| 599013   | 429      | 617564   | 290   | 625057   | 40       | 630907   | 349      | 646205   | 99       | 664063   | 381   | 679005   | 456   |
| 599112   | 429      | 617571   | 290   | 625101   | 40       | 630914   | 349      | 646304   | 99       | 664070   | 380   | 679012   | 456   |
| 599198   | 429      | 617588   | 290   | 625705   | 40, 351  | 630938   | 349      | 646601   | 99       | 664100   | 380   | 679029   | 456   |
| 599211   | 429      | 617595   | 290   | 625804   | 40, 351  | 631102   | 376      | 647509   | 117      | 664117   | 380   | 679036   | 456   |
| 599327   | 378, 428 | 617700   | 286   | 626504   | 197      | 631201   | 376      | 647516   | 117      | 664124   | 380   | 679043   | 456   |
| 599334   | 428      | 617724   | 284   | 626825   | 37       | 631300   | 376      | 647554   | 117      | 664131   | 380   | 679050   | 456   |
| 599372   | 428      | 617731   | 286   | 626832   | 37       | 632802   | 100, 499 | 647561   | 117      | 664148   | 373   | 679067   | 456   |
| 599426   | 429      | 617816   | 285   | 626849   | 37       | 632901   | 100, 499 | 657607   | 107, 401 | 664155   | 369   | 680018   | 104   |
| 599440   | 429      | 617861   | 285   | 626856   | 37       | 635001   | 118      | 657621   | 107, 401 | 664162   | 369   | 680025   | 104   |
| 599457   | 429      | 618028   | 285   | 627600   | 34       | 635155   | 118      | 658000   | 108      | 664179   | 369   | 680032   | 104   |
| 599464   | 428      | 618035   | 286   | 627617   | 34       | 635209   | 118      | 658604   | 110, 150 | 664186   | 373   | 680049   | 104   |
| 599471   | 428      | 618042   | 286   | 627624   | 34       | 635308   | 118      | 658703   | 110, 150 | 664209   | 381   | 680056   | 104   |
| 599488   | 428      | 618059   | 286   | 627631   | 34       | 635407   | 118      | 658802   | 110, 150 | 664216   | 381   | 680063   | 104   |
|          |          | 618066   | 286   | 627648   | 34       | 635605   | 118      | 658901   | 110, 150 | 664223   | 381   | 680070   | 104   |
| 6xxxx    |          | 618073   | 286   | 627655   | 34       | 635612   | 434      | 659007   | 110, 150 | 664278   | 381   | 680087   | 104   |
| 607015   | 353      | 618080   | 286   | 627662   | 34       | 637104   | 118      | 659014   | 110, 150 | 664308   | 370   | 680094   | 104   |
| 607022   | 353      | 618097   | 286   | 627679   | 34       | 637203   | 118      | 659106   | 110, 150 | 664315   | 373   | 680100   | 105   |
| 607039   | 353      | 618103   | 284   | 627686   | 34       | 637302   | 118      | 659205   | 110, 150 | 665121   | 454   | 680117   | 105   |
| 607046   | 353      | 618127   | 288   | 627716   | 34       | 637401   | 118      | 659304   | 110, 150 | 665138   | 454   | 680124   | 104   |
| 607060   | 40       | 618196   | 285   | 627730   | 34       | 637500   | 118      | 659403   | 110, 150 | 665145   | 454   | 680131   | 105   |
| 616901   | 290      | 621103   | 35    | 627747   | 34       | 637609   | 118      | 659458   | 110, 150 | 665152   | 454   | 680148   | 105   |
| 616918   | 290      | 621110   | 35    | 628614   | 36       | 637791   | 149      | 659465   | 110, 150 | 665169   | 454   | 680155   | 105   |
| 616925   | 290      | 621127   | 35    | 628621   | 36       | 637807   | 149      | 659472   | 110, 150 | 665251   | 372   | 680162   | 104   |
| 616932   | 290      | 621134   | 35    | 628638   | 36       | 637814   | 149      | 659502   | 108      | 665381   | 454   | 680179   | 105   |
| 616949   | 290      | 621158   | 35    | 628706   | 36       | 637821   | 149      | 659601   | 108      | 665503   | 372   | 680186   | 104   |
| 617007   | 89, 287  | 621202   | 350   | 628805   | 36       | 637838   | 149      | 659700   | 110, 150 | 665510   | 372   | 680193   | 104   |
| 617014   | 89, 287  | 621219   | 350   | 629109   | 33       | 637845   | 149      | 659809   | 110, 150 | 665346   | 155   | 680216   | 105   |
| 617069   | 290      | 621226   | 350   | 629130   | 32       | 637852   | 149      | 663462   | 370      | 674413   | 155   | 682104   | 154   |
| 617076   | 290      | 621233   | 350   | 629154   | 32       | 638101   | 367      | 663479   | 370      | 676202   | 152   | 682302   | 154   |
| 617083   | 290      | 621240   | 350   | 629208   | 33       | 638118   | 434      | 663486   | 370      | 676509   | 152   | 682401   | 154   |
| 617090   | 290      | 621257   | 350   | 629253   | 32       | 638132   | 434      | 663608   | 371      | 676707   | 152   | 689608   | 154   |
| 617106   | 290      | 621264   | 350   | 629291   | 39       | 638149   | 434      | 663615   | 371      | 676905   | 152   | 689806   | 154   |
| 617113   | 284      | 621271   | 350   | 629307   | 33       | 638163   | 434      | 663622   | 371      | 677001   | 152   | 690000   | 85    |
| 617120   | 284      | 621288   | 350   | 629314   | 38       | 638170   | 434      | 663639   | 371      | 677209   | 152   | 691021   | 505   |
| 617137   | 284      | 621295   | 350   | 629321   | 38       | 638309   | 118      | 663646   | 371      | 677216   | 153   | 691038   | 506   |

| Art.-Nr. | Seite    | Art.-Nr. | Seite | Art.-Nr. | Seite | Art.-Nr. | Seite    | Art.-Nr. | Seite | Art.-Nr. | Seite | Art.-Nr. | Seite |
|----------|----------|----------|-------|----------|-------|----------|----------|----------|-------|----------|-------|----------|-------|
| 691045   | 506      | 709870   | 294   | 764251   | 324   | 783023   | 411      | 787120   | 331   | 799413   | 335   | 801314   | 45    |
| 691052   | 506      | 709900   | 287   | 764268   | 324   | 783153   | 129, 355 | 787144   | 331   | 799420   | 335   | 801321   | 45    |
| 691069   | 506      | 710104   | 487   | 764404   | 323   | 783160   | 129, 355 | 787151   | 331   | 799437   | 335   | 801338   | 45    |
| 691076   | 506      | 710203   | 487   | 764411   | 323   | 783177   | 129, 355 | 787175   | 331   | 799444   | 335   | 801345   | 45    |
| 691083   | 505      | 710302   | 487   | 764428   | 323   | 783627   | 129, 355 | 787182   | 331   | 799451   | 335   | 801352   | 45    |
| 691090   | 505      | 722107   | 401   | 764435   | 323   | 784006   | 340      | 787267   | 331   | 799468   | 335   | 801406   | 45    |
| 691137   | 507      | 755006   | 146   | 764442   | 323   | 784013   | 340      | 794050   | 335   | 799475   | 335   | 801413   | 45    |
| 691144   | 507      | 755013   | 146   | 764459   | 323   | 784020   | 340      | 794067   | 335   | 799482   | 335   | 801420   | 45    |
| 691151   | 507      | 755020   | 146   | 764466   | 323   | 784105   | 340      | 794074   | 335   |          |       | 801437   | 45    |
| 691168   | 507      | 755037   | 146   | 764473   | 323   | 784112   | 340      | 794081   | 335   | 8xxxx    |       | 801444   | 45    |
| 691175   | 507      | 755044   | 146   | 764480   | 323   | 784129   | 340      | 794098   | 335   | 800102   | 50    | 801451   | 45    |
| 691380   | 383, 507 | 755051   | 146   | 764497   | 323   | 784327   | 346      | 794319   | 333   | 800119   | 50    | 801505   | 45    |
| 691397   | 383, 507 | 755068   | 146   | 764503   | 323   | 784334   | 346      | 794326   | 333   | 800126   | 50    | 801512   | 45    |
| 691403   | 506      | 755075   | 146   | 764510   | 323   | 784365   | 346      | 794333   | 333   | 800133   | 50    | 801529   | 45    |
| 691410   | 506      | 755082   | 146   | 764527   | 323   | 784372   | 346      | 794340   | 333   | 800140   | 50    | 801536   | 45    |
| 691427   | 506      | 755099   | 146   | 768761   | 293   | 784389   | 346      | 794357   | 333   | 800157   | 50    | 801543   | 45    |
| 691434   | 506      | 755105   | 146   | 768778   | 293   | 784396   | 346      | 794364   | 333   | 800218   | 50    | 801550   | 45    |
| 691441   | 506      | 755112   | 146   | 768785   | 293   | 784419   | 346      | 794395   | 333   | 800225   | 50    | 801604   | 46    |
| 693001   | 116      | 755143   | 146   | 768792   | 293   | 784426   | 346      | 794401   | 333   | 800232   | 50    | 801611   | 46    |
| 693100   | 116      | 755259   | 147   | 768808   | 293   | 784433   | 346      | 794418   | 333   | 800249   | 50    | 801628   | 46    |
| 693209   | 116      | 755273   | 147   | 768815   | 293   | 784730   | 342      | 794425   | 333   | 800300   | 50    | 801635   | 46    |
| 693216   | 116      | 755334   | 147   | 769911   | 293   | 784747   | 342      | 794432   | 333   | 800317   | 50    | 801642   | 46    |
| 693223   | 116      | 755341   | 147   | 774830   | 293   | 784754   | 342      | 794449   | 333   | 800324   | 50    | 801659   | 46    |
| 693254   | 116      | 755358   | 147   | 774847   | 293   | 784761   | 342      | 794456   | 333   | 800331   | 50    | 801666   | 45    |
| 693261   | 116      | 755365   | 147   | 774854   | 293   | 784778   | 342      | 794463   | 333   | 800348   | 50    | 801703   | 46    |
| 695708   | 455      | 755372   | 147   | 774861   | 293   | 785010   | 411      | 794470   | 333   | 800355   | 50    | 801710   | 46    |
| 695906   | 446      | 755389   | 147   | 774878   | 293   | 785324   | 346      | 794487   | 333   | 800409   | 50    | 801727   | 46    |
| 696002   | 445      | 755396   | 147   | 774885   | 293   | 785546   | 341      | 794500   | 329   | 800416   | 50    | 801734   | 46    |
| 696040   | 445      | 755556   | 148   | 774892   | 293   | 785553   | 341      | 794517   | 333   | 800423   | 50    | 801826   | 46    |
| 696064   | 444      | 755563   | 148   | 777855   | 293   | 785560   | 341      | 794524   | 333   | 800430   | 50    | 801833   | 46    |
| 696200   | 454      | 755570   | 148   | 778906   | 293   | 785577   | 341      | 794531   | 333   | 800447   | 50    | 801840   | 45    |
|          |          | 755655   | 148   | 778913   | 293   | 785904   | 341      | 795101   | 329   | 800454   | 50    | 801857   | 45    |
| 7xxxx    |          | 755686   | 148   | 778920   | 293   | 786239   | 341      | 795309   | 329   | 800522   | 50    | 801864   | 45    |
| 700044   | 531      | 755730   | 148   | 778937   | 293   | 786307   | 340      | 795507   | 329   | 800539   | 50    | 801871   | 45    |
| 700051   | 530      | 755808   | 148   | 778944   | 293   | 786321   | 340      | 795705   | 329   | 800546   | 50    | 801901   | 276   |
| 700105   | 530      | 755815   | 148   | 781029   | 79    | 786338   | 340      | 795903   | 329   | 800553   | 50    | 801918   | 276   |
| 700259   | 437      | 755822   | 148   | 781302   | 70    | 786352   | 340      | 796306   | 329   | 800621   | 50    | 801925   | 276   |
| 707661   | 484      | 755839   | 148   | 781319   | 70    | 786369   | 340      | 796405   | 329   | 800638   | 50    | 801932   | 276   |
| 707753   | 484      | 759233   | 146   | 781326   | 70    | 786376   | 340      | 796603   | 329   | 800645   | 50    | 801956   | 276   |
| 707760   | 484      | 759240   | 146   | 781333   | 70    | 786383   | 340      | 796702   | 329   | 800652   | 50    | 801963   | 276   |
| 707777   | 485      | 759257   | 146   | 781340   | 70    | 786413   | 376      | 798010   | 329   | 800720   | 50    | 801970   | 263   |
| 707784   | 484      | 759264   | 146   | 781357   | 70    | 786420   | 376      | 798034   | 329   | 800737   | 50    | 801994   | 276   |
| 707814   | 486      | 759301   | 148   | 781364   | 70    | 786437   | 341      | 798164   | 329   | 801109   | 45    | 802007   | 147   |
| 707821   | 485      | 764015   | 325   | 781371   | 70    | 786499   | 341      | 798171   | 329   | 801116   | 45    | 802014   | 147   |
| 707845   | 484      | 764022   | 325   | 781388   | 70    | 787007   | 331      | 798249   | 329   | 801123   | 45    | 802021   | 145   |
| 707906   | 486      | 764039   | 325   | 781395   | 70    | 787014   | 331      | 798805   | 329   | 801130   | 45    | 802038   | 145   |
| 707944   | 486      | 764077   | 325   | 781401   | 70    | 787021   | 331      | 798904   | 329   | 801147   | 45    | 802045   | 145   |
| 707951   | 486      | 764084   | 325   | 781418   | 70-71 | 787038   | 331      | 799130   | 335   | 801154   | 45    | 802052   | 145   |
| 707968   | 486      | 764091   | 325   | 781432   | 326   | 787045   | 331      | 799147   | 335   | 801208   | 45    | 802168   | 46    |
| 707975   | 486      | 764138   | 325   | 781449   | 326   | 787052   | 331      | 799154   | 335   | 801215   | 45    | 802205   | 46    |
| 707982   | 486      | 764206   | 324   | 781456   | 326   | 787069   | 331      | 799161   | 335   | 801222   | 45    | 802212   | 46    |
| 707999   | 485      | 764213   | 324   | 781913   | 84    | 787076   | 331      | 799178   | 335   | 801239   | 45    | 802229   | 46    |
| 709801   | 295      | 764220   | 324   | 781920   | 84    | 787083   | 331      | 799383   | 335   | 801246   | 45    | 802236   | 46    |
| 709818   | 294      | 764237   | 324   | 783009   | 411   | 787090   | 331      | 799390   | 335   | 801253   | 45    | 802243   | 46    |
| 709825   | 294      | 764244   | 324   | 783016   | 411   | 787113   | 331      | 799406   | 335   | 801307   | 45    | 802328   | 46    |



| Art.-Nr. | Seite   | Art.-Nr. | Seite | Art.-Nr. | Seite   | Art.-Nr. | Seite | Art.-Nr. | Seite | Art.-Nr. | Seite  | Art.-Nr. | Seite   |
|----------|---------|----------|-------|----------|---------|----------|-------|----------|-------|----------|--------|----------|---------|
| 802335   | 46      | 806296   | 49    | 807613   | 51      | 810705   | 516   | 812402   | 524   | 817032   | 518    | 826140   | 63      |
| 802342   | 46      | 806302   | 48    | 807620   | 51      | 810712   | 516   | 812440   | 516   | 817094   | 518    | 826157   | 63      |
| 802427   | 46      | 806319   | 48    | 807637   | 51      | 810729   | 516   | 812457   | 516   | 817100   | 518    | 826164   | 59, 63  |
| 802434   | 46      | 806326   | 48    | 807644   | 51      | 810736   | 516   | 812464   | 516   | 817148   | 51     | 826171   | 63      |
| 802441   | 46      | 806333   | 48    | 807651   | 51      | 810743   | 516   | 812471   | 516   | 817155   | 51     | 826201   | 66      |
| 802502   | 46      | 806340   | 48    | 807705   | 413     | 810897   | 420   | 812498   | 516   | 817162   | 518    | 826300   | 65      |
| 802519   | 46      | 806357   | 48    | 807804   | 414     | 810910   | 420   | 812495   | 517   | 817179   | 518    | 826348   | 65, 442 |
| 802526   | 46      | 806395   | 49    | 808108   | 49, 209 | 810927   | 420   | 812501   | 515   | 817223   | 518    | 826355   | 65, 442 |
| 802533   | 46      | 806401   | 48    | 808153   | 49, 209 | 810934   | 421   | 812518   | 515   | 817247   | 51     | 826478   | 65, 442 |
| 802540   | 46      | 806418   | 48    | 808207   | 274     | 810958   | 421   | 812525   | 515   | 817254   | 51     | 826485   | 65, 442 |
| 802601   | 47      | 806425   | 48    | 808214   | 274     | 810965   | 423   | 812532   | 515   | 817261   | 518    | 826706   | 65      |
| 802618   | 47      | 806432   | 48    | 808221   | 274     | 810989   | 423   | 812549   | 515   | 817278   | 518    | 826713   | 65      |
| 802625   | 47      | 806449   | 48    | 808238   | 275     | 810996   | 423   | 812556   | 515   | 817285   | 518    | 826720   | 65      |
| 802632   | 47      | 806456   | 48    | 808306   | 275     | 811009   | 521   | 812563   | 515   | 817346   | 51     | 826737   | 65      |
| 802649   | 47      | 806494   | 49    | 808313   | 275     | 811023   | 521   | 812716   | 516   | 817353   | 51     | 826744   | 65      |
| 802656   | 47      | 806524   | 48    | 808405   | 274     | 811108   | 524   | 812723   | 516   | 817445   | 51     | 826751   | 65      |
| 804100   | 47, 52  | 806531   | 48    | 808412   | 274     | 811191   | 423   | 812730   | 516   | 817452   | 51     | 826805   | 64      |
| 804117   | 47, 52  | 806548   | 48    | 808429   | 274     | 811207   | 523   | 812747   | 516   | 817810   | 51     | 826812   | 64      |
| 804124   | 47, 52  | 806555   | 48    | 808504   | 320     | 811214   | 523   | 812754   | 516   | 817827   | 51     | 826829   | 64      |
| 804131   | 47, 52  | 806593   | 49    | 808511   | 320     | 811221   | 420   | 812761   | 516   | 817834   | 51     | 826836   | 64      |
| 804148   | 47, 52  | 806623   | 48    | 808566   | 320     | 811320   | 478   | 812853   | 521   | 817841   | 51     | 826843   | 64      |
| 804155   | 47, 52  | 806630   | 48    | 808573   | 320     | 811450   | 516   | 812860   | 521   | 820209   | 83     | 826850   | 64      |
| 804162   | 47, 52  | 806647   | 48    | 808818   | 273     | 811467   | 516   | 812938   | 517   | 820308   | 83     | 830000   | 26      |
| 804179   | 47, 52  | 806654   | 48    | 808825   | 273     | 811474   | 516   | 812945   | 517   | 820407   | 83     | 830048   | 27      |
| 805107   | 47, 53  | 806692   | 49    | 808832   | 273     | 811481   | 516   | 812969   | 517   | 820605   | 86     | 830055   | 27      |
| 805114   | 47, 53  | 806722   | 48    | 808849   | 273     | 811498   | 516   | 812990   | 489   | 820612   | 86     | 830154   | 27      |
| 805121   | 47, 53  | 806739   | 48    | 808856   | 273     | 811504   | 516   | 813096   | 423   | 820667   | 87     | 830208   | 26      |
| 805138   | 47, 53  | 806814   | 49    | 808863   | 273     | 811511   | 516   | 813157   | 421   | 820674   | 87     | 830253   | 27      |
| 805145   | 47, 53  | 806821   | 49    | 809150   | 47, 275 | 811528   | 516   | 813164   | 421   | 825518   | 62     | 830352   | 27      |
| 805152   | 47, 53  | 806838   | 49    | 809242   | 47, 275 | 811535   | 516   | 813171   | 421   | 825525   | 62     | 830376   | 27      |
| 805534   | 47, 276 | 806845   | 49    | 809259   | 47, 275 | 811542   | 516   | 813522   | 519   | 825532   | 62     | 830406   | 26      |
| 805541   | 47, 276 | 806852   | 49    | 809273   | 275     | 811559   | 516   | 813546   | 519   | 825549   | 62     | 830505   | 26      |
| 805558   | 47, 276 | 806869   | 49    | 809280   | 275     | 811634   | 524   | 813690   | 519   | 825556   | 62     | 830604   | 26      |
| 805572   | 187     | 806876   | 49    | 809600   | 391     | 811641   | 520   | 813829   | 421   | 825563   | 62     | 831007   | 26      |
| 805589   | 187     | 806913   | 49    | 809709   | 391     | 811658   | 520   | 813836   | 421   | 825570   | 59, 62 | 831205   | 26      |
| 805596   | 187     | 806920   | 49    | 810002   | 478     | 811665   | 520   | 813850   | 421   | 825600   | 62     | 831403   | 26      |
| 805619   | 187     | 806937   | 49    | 810101   | 478     | 811672   | 520   | 814154   | 523   | 825617   | 62     | 831502   | 26      |
| 805626   | 187     | 806944   | 49    | 810118   | 479     | 811689   | 520   | 814178   | 523   | 825624   | 62     | 831601   | 26      |
| 805633   | 187     | 806951   | 49    | 810125   | 479     | 811726   | 515   | 814185   | 523   | 825631   | 62     | 831700   | 26      |
| 805640   | 187     | 806968   | 49    | 810200   | 479     | 811733   | 515   | 814376   | 421   | 825648   | 62     | 832004   | 26      |
| 805657   | 187     | 806975   | 49    | 810224   | 478     | 811740   | 515   | 814390   | 421   | 825655   | 62     | 832202   | 26      |
| 805664   | 187     | 807019   | 145   | 810255   | 501     | 811771   | 515   | 814406   | 421   | 825662   | 59, 62 | 832400   | 26      |
| 806104   | 48      | 807026   | 144   | 810309   | 501     | 811818   | 517   | 814420   | 421   | 825686   | 64     | 832509   | 26      |
| 806111   | 48      | 807033   | 144   | 810316   | 501     | 811825   | 521   | 814437   | 421   | 825693   | 64     | 832608   | 26      |
| 806128   | 48      | 807057   | 144   | 810347   | 420     | 811832   | 521   | 815007   | 520   | 826003   | 63     | 832707   | 26      |
| 806135   | 48      | 807071   | 144   | 810361   | 291     | 811863   | 517   | 815151   | 523   | 826010   | 63     | 832806   | 26      |
| 806142   | 48      | 807088   | 144   | 810507   | 415     | 811887   | 517   | 815786   | 523   | 826027   | 63     | 832929   | 26      |
| 806159   | 48      | 807095   | 144   | 810514   | 489     | 812044   | 523   | 815793   | 523   | 826034   | 63     | 833025   | 26      |
| 806197   | 49      | 807118   | 49    | 810569   | 477     | 812204   | 489   | 816486   | 515   | 826041   | 63     | 833032   | 31, 157 |
| 806203   | 48      | 807125   | 49    | 810576   | 477     | 812259   | 489   | 816493   | 515   | 826058   | 63     | 833100   | 31      |
| 806210   | 48      | 807132   | 49    | 810583   | 504     | 812266   | 488   | 816509   | 515   | 826065   | 59, 63 | 833506   | 27      |
| 806227   | 48      | 807224   | 49    | 810606   | 477     | 812273   | 488   | 816516   | 515   | 826102   | 63     | 834206   | 30      |
| 806234   | 48      | 807323   | 49    | 810613   | 476     | 812280   | 488   | 816592   | 515   | 826119   | 63     | 834404   | 30      |
| 806241   | 48      | 807330   | 49    | 810651   | 476     | 812341   | 488   | 816998   | 518   | 826126   | 63     | 834701   | 30      |
| 806258   | 48      | 807606   | 51    | 810668   | 476     | 812372   | 488   | 817001   | 518   | 826133   | 63     | 834909   | 30      |



| Art.-Nr. | Seite   | Art.-Nr. | Seite  | Art.-Nr. | Seite    | Art.-Nr. | Seite | Art.-Nr. | Seite | Art.-Nr. | Seite  | Art.-Nr. | Seite  |
|----------|---------|----------|--------|----------|----------|----------|-------|----------|-------|----------|--------|----------|--------|
| 835104   | 30      | 841112   | 76     | 842720   | 72       | 855683   | 156   | 861196   | 54    | 862926   | 52     | 877500   | 502    |
| 835401   | 27      | 841129   | 76     | 842737   | 72       | 855690   | 156   | 861202   | 54    | 862933   | 52     | 877517   | 502    |
| 835432   | 27      | 841136   | 76     | 842744   | 72       | 855706   | 156   | 861219   | 54    | 862940   | 52     | 877524   | 502    |
| 835500   | 27      | 841228   | 77     | 842751   | 73       | 855713   | 109   | 861226   | 54    | 862957   | 52     | 877531   | 502    |
| 835531   | 27      | 841235   | 77     | 842775   | 59, 73   | 855720   | 109   | 861233   | 54    | 862964   | 53     | 877548   | 502    |
| 835609   | 27      | 841471   | 77     | 842799   | 72       | 855737   | 109   | 861400   | 54    | 862971   | 53     | 877814   | 482    |
| 835630   | 27      | 841488   | 77     | 842904   | 71       | 855744   | 156   | 861417   | 54    | 862988   | 53     | 877821   | 482    |
| 836002   | 28      | 841495   | 77     | 842928   | 72       | 855751   | 155   | 861424   | 54    | 862995   | 53     | 877852   | 483    |
| 836019   | 28      | 841501   | 77     | 842966   | 72       | 855768   | 88    | 861431   | 54    | 864098   | 54     | 877869   | 483    |
| 836026   | 28      | 841518   | 77     | 843000   | 71       | 855775   | 156   | 861509   | 54    | 864104   | 54     | 877876   | 483    |
| 836033   | 28      | 841525   | 77     | 843055   | 73       | 855782   | 156   | 861516   | 54    | 864128   | 54     | 877883   | 480    |
| 836040   | 28      | 841532   | 76     | 843109   | 71       | 856000   | 88    | 861523   | 54    | 864135   | 54     | 877906   | 481    |
| 836101   | 28      | 841549   | 76     | 843154   | 73       | 856017   | 88    | 861530   | 54    | 864142   | 54     | 877913   | 480    |
| 836200   | 28      | 841556   | 76     | 843390   | 97       | 856024   | 88    | 861608   | 54    | 864159   | 54     | 877920   | 480    |
| 836309   | 28      | 841563   | 76     | 843451   | 96       | 856031   | 88    | 861615   | 54    | 864166   | 54     | 878101   | 417    |
| 836408   | 28      | 841570   | 76     | 844205   | 69       | 856048   | 88    | 861622   | 54    | 864203   | 47, 54 | 878118   | 417    |
| 836507   | 28      | 841587   | 76     | 844212   | 69       | 856055   | 88    | 861639   | 54    | 864210   | 47, 54 | 878125   | 417    |
| 837108   | 28      | 841594   | 76     | 844229   | 69       | 856062   | 89    | 861707   | 54    | 864227   | 229    | 878132   | 417    |
| 837207   | 28      | 841600   | 76     | 844236   | 69       | 856079   | 88    | 861714   | 54    | 864234   | 229    | 878149   | 417    |
| 837306   | 28      | 841617   | 76     | 844250   | 69       | 856086   | 88    | 861721   | 54    | 866009   | 405    | 878408   | 417    |
| 837405   | 28      | 841624   | 76     | 844267   | 69       | 856109   | 112   | 861738   | 54    | 868522   | 54     | 878552   | 416    |
| 837603   | 28      | 841631   | 76     | 844274   | 69       | 856116   | 85    | 861820   | 54    | 868546   | 54     | 878606   | 417    |
| 837641   | 29      | 842003   | 75     | 844281   | 69       | 856123   | 67    | 861837   | 54    | 868553   | 54     | 878705   | 416    |
| 837658   | 29      | 842010   | 71     | 844298   | 69       | 856147   | 116   | 862209   | 52    | 868577   | 54     | 878712   | 416    |
| 837665   | 29      | 842102   | 71     | 844304   | 69       | 856154   | 88    | 862216   | 52    | 870785   | 60     | 878729   | 416    |
| 837672   | 29      | 842119   | 73     | 844311   | 69       | 856161   | 85    | 862223   | 52    | 870792   | 60     | 878736   | 416    |
| 837689   | 29      | 842171   | 59, 73 | 844328   | 69       | 856178   | 89    | 862285   | 53    | 871102   | 503    | 878743   | 416    |
| 837696   | 29      | 842201   | 71     | 844335   | 69       | 856185   | 88    | 862407   | 52    | 871201   | 412    | 878750   | 416    |
| 837719   | 29      | 842218   | 73     | 844359   | 94       | 856192   | 88    | 862414   | 52    | 871300   | 503    | 878804   | 416    |
| 837726   | 29      | 842256   | 73     | 844366   | 94       | 856208   | 89    | 862421   | 52    | 871324   | 503    | 878811   | 416    |
| 837733   | 29      | 842270   | 59, 73 | 844403   | 69       | 856215   | 89    | 862438   | 52    | 871331   | 503    | 878828   | 416    |
| 837740   | 29      | 842317   | 73     | 844410   | 71       | 856222   | 89    | 862476   | 53    | 871348   | 503    | 878835   | 416    |
| 837757   | 29      | 842355   | 73     | 844427   | 71       | 856239   | 89    | 862483   | 53    | 871546   | 57     | 878842   | 416    |
| 837764   | 29      | 842409   | 71     | 844434   | 71       | 856246   | 89    | 862506   | 52    | 871706   | 404    | 878859   | 416    |
| 837771   | 29      | 842423   | 72     | 844441   | 71       | 856253   | 89    | 862513   | 52    | 871713   | 404    | 878903   | 416    |
| 837788   | 29      | 842447   | 75     | 845028   | 74       | 856260   | 67    | 862520   | 52    | 871768   | 404    | 878910   | 416    |
| 837795   | 29      | 842454   | 75     | 845035   | 74       | 856277   | 81    | 862537   | 52    | 871775   | 403    | 878927   | 416    |
| 837818   | 29      | 842461   | 75     | 845042   | 74       | 856284   | 83    | 862568   | 53    | 871805   | 403    | 878934   | 416    |
| 837825   | 29      | 842478   | 59, 73 | 845059   | 74       | 856291   | 80    | 862575   | 53    | 871812   | 403    | 878941   | 416    |
| 837832   | 29      | 842485   | 75     | 845097   | 74       | 856307   | 83    | 862582   | 53    | 871829   | 414    | 878958   | 416    |
| 837849   | 29      | 842492   | 75     | 845127   | 74       | 856314   | 83    | 862612   | 52    | 876602   | 418    | 880005   | 55     |
| 837856   | 29      | 842522   | 72     | 845134   | 87       | 856321   | 94    | 862629   | 52    | 876619   | 418    | 880012   | 55     |
| 838105   | 29      | 842539   | 72     | 855119   | 109      | 856338   | 94    | 862636   | 52    | 877005   | 502    | 880029   | 55     |
| 838204   | 29      | 842546   | 72     | 855201   | 220, 541 | 856345   | 94    | 862674   | 53    | 877012   | 502    | 880036   | 56, 58 |
| 838303   | 29      | 842553   | 73     | 855218   | 220      | 856352   | 94    | 862681   | 53    | 877029   | 502    | 880050   | 56, 58 |
| 838501   | 29      | 842607   | 71     | 855492   | 289      | 856369   | 94    | 862704   | 52    | 877036   | 502    | 880067   | 56, 58 |
| 838600   | 29      | 842614   | 73     | 855508   | 109      | 856376   | 94    | 862711   | 52    | 877043   | 502    | 880074   | 56, 58 |
| 838617   | 29      | 842621   | 72     | 855539   | 289      | 856383   | 81    | 862728   | 52    | 877050   | 502    | 880104   | 55     |
| 839003   | 41      | 842638   | 72     | 855607   | 109      | 856406   | 77    | 862735   | 52    | 877104   | 502    | 880111   | 55     |
| 839010   | 33      | 842645   | 72     | 855621   | 289      | 860083   | 386   | 862766   | 53    | 877111   | 503    | 880128   | 55     |
| 839300   | 29      | 842652   | 73     | 855638   | 289      | 860502   | 386   | 862773   | 53    | 877173   | 503    | 880159   | 56, 58 |
| 839409   | 29      | 842669   | 72     | 855645   | 289      | 860526   | 385   | 862780   | 53    | 877180   | 503    | 880166   | 56, 58 |
| 839997   | 27, 194 | 842676   | 59, 73 | 855652   | 109      | 860533   | 385   | 862827   | 52    | 877197   | 503    | 880173   | 56, 58 |
| 841020   | 75      | 842706   | 71     | 855669   | 109      | 860540   | 385   | 862902   | 52    | 877203   | 502    | 880203   | 55     |
| 841105   | 76      | 842713   | 73     | 855676   | 109      | 860557   | 385   | 862919   | 53    | 877302   | 502    | 880210   | 55     |



| Art.-Nr. | Seite  | Art.-Nr. | Seite  | Art.-Nr. | Seite   | Art.-Nr. | Seite | Art.-Nr. | Seite    | Art.-Nr. | Seite    | Art.-Nr. | Seite    |
|----------|--------|----------|--------|----------|---------|----------|-------|----------|----------|----------|----------|----------|----------|
| 880227   | 55     | 880623   | 55, 57 | 881835   | 55      | 932001   | 528   | 944387   | 213      | 970621   | 191      | 975725   | 499      |
| 880258   | 57-58  | 880630   | 55, 57 | 881842   | 55      | 932018   | 528   | 944660   | 505      | 970638   | 190      | 975732   | 173      |
| 880265   | 57-58  | 880647   | 55, 57 | 881859   | 55      | 932094   | 528   | 946190   | 211      | 970652   | 191      | 975749   | 173      |
| 880272   | 57-58  | 880654   | 55, 57 | 890233   | 47, 272 | 932902   | 95    | 946268   | 211      | 970669   | 191      | 975756   | 173      |
| 880289   | 57-58  | 880661   | 57     | 890240   | 47, 272 | 932919   | 95    | 949276   | 298      | 970676   | 191      | 975770   | 78       |
| 880302   | 55     | 880678   | 57     | 890257   | 47, 272 | 932926   | 95    | 954775   | 298      | 970683   | 191      | 975800   | 173      |
| 880319   | 55     | 880685   | 57     | 890349   | 47, 272 | 932933   | 95    | 956113   | 298      | 970690   | 191      | 975855   | 140      |
| 880326   | 55     | 880692   | 57     | 890356   | 47, 272 | 933367   | 167   | 956403   | 300, 302 | 970720   | 187      | 975862   | 140      |
| 880357   | 57-58  | 880869   | 57     |          |         | 933664   | 213   | 957066   | 143, 453 | 971017   | 191, 226 | 975879   | 140      |
| 880364   | 57-58  | 880906   | 283    | 9xxxx    |         | 933688   | 451   | 961117   | 143, 453 | 971024   | 191, 226 | 975886   | 140      |
| 880371   | 57-58  | 880913   | 283    | 901915   | 173     | 934029   | 180   | 961124   | 143, 453 | 971031   | 191, 226 | 975893   | 140      |
| 880388   | 57-58  | 880920   | 283    | 901922   | 173     | 934159   | 513   | 961131   | 143, 453 | 971048   | 191, 226 | 976180   | 168      |
| 880401   | 55     | 880968   | 283    | 904206   | 467     | 934166   | 513   | 961247   | 213      | 971055   | 191, 226 | 976739   | 508      |
| 880418   | 55     | 880975   | 283    | 918500   | 165     | 935286   | 513   | 963234   | 185      | 971062   | 191      | 976746   | 509      |
| 880425   | 55     | 880982   | 283    | 919200   | 198     | 936191   | 296   | 970294   | 174      | 971079   | 191      | 976753   | 508      |
| 880456   | 57-58  | 881705   | 59     | 919217   | 198     | 936801   | 189   | 970300   | 501      | 975039   | 509      | 976760   | 508      |
| 880463   | 57-58  | 881712   | 59     | 921500   | 241     | 939949   | 529   | 970362   | 190      | 975268   | 188      | 976777   | 508      |
| 880470   | 57-58  | 881729   | 59     | 926574   | 386     | 939956   | 529   | 970386   | 191      | 975275   | 188      | 976784   | 509, 520 |
| 880487   | 57-58  | 881736   | 59     | 930618   | 213     | 941058   | 297   | 970393   | 191      | 975305   | 168      | 976791   | 509, 519 |
| 880524   | 55     | 881743   | 59     | 930632   | 213     | 941072   | 296   | 970508   | 500      | 975312   | 168      | 979945   | 499      |
| 880555   | 57-58  | 881750   | 59     | 930656   | 213     | 941461   | 210   | 970515   | 501      | 975329   | 168      | 980101   | 404      |
| 880562   | 57-58  | 881804   | 55     | 930830   | 236     | 943380   | 263   | 970522   | 500      | 975374   | 190      |          |          |
| 880609   | 55, 57 | 881811   | 55     | 931257   | 167     | 943489   | 451   | 970607   | 191      | 975398   | 188      |          |          |
| 880616   | 55, 57 | 881828   | 55     | 931561   | 299-300 | 943564   | 306   | 970614   | 191      | 975718   | 499      |          |          |





# HENDI

Tools for Chefs

**HENDI UNIQ**  
Seiten 384-385



[hendi.com](https://hendi.com)

**FABIAN LEHNER**

#chefsforhendi